

9080

Pyöräkuormaaja



WEIDEMANN
designed for work



9080 Tekniset tiedot

Mootoritiedot Standardi

Mootorin valmistaja	Deutz
Mootorin tyyppi	TCD 3.6 L4
Sylinteri	4
Mootorin teho (maks.)	100 (136) kW (hv)
maks. kierrosluvulla	2300 U/min
Iskutilavuus	3621 cm ³
Jäähdytysaineen tyyppi	Vesi/Syöttöilma
Abgasnormstufe	Taso IV / taso V sertifioitu
Abgasnachbehandlung	DOC/DPF/SCR

Mootoritiedot Vaihtoehto

Moottorin valmistaja	Deutz
Moottorin tyyppi	TCD 4.1 L4
Sylinteri	4
Moottorin teho (maks.)	115 (156) kW (hv)
maks. kierrosluvulla	2300 U/min
Iskutilavuus	4038 cm ³
Jäähdytysaineen tyyppi	Vesi/Syöttöilma
Abgasnormstufe	Taso IV / taso V sertifioitu
Abgasnachbehandlung	DOC/DPF/SCR
Sähkölaitteisto	
Työjännite	12 V
Akku	185 Ah
Laturi (valinnainen)	120 (150) A
Painot	
Työpaino (standardi)	10720 kg
Kaatokuorma kauhalla - kone suorassa	5290 kg
Kaatokuorma kauhalla - kone taitettuna	4657 kg
Kaatokuorma lavahaarukalla - kone suorassa	4624 kg
Kaatokuorma lavahaarukalla - kone taitettuna	4071 kg
Ajoneuvotiedot	
Akseli	PA1900
Ohjaamo	Ohjaamo
Ajonopeus	0-20 (30/40) km/h
Ajonopeudet	3
Polttoainetankin tilavuus	140 l
Hydrauliöljysäiliön tilavuus	125 l
Hydrauliikkalaitteisto	
Työhydrauliikka - tuotto (valinnainen)	150 (180) l/min
Työhydrauliikka - työpaine	250 bar
Ajaa	
Käyttötapa	Hydrostaattinen
Voimansiirto	Vetoakseli

Kippikuorman laskenta ISO 14397:n mukaisesti (vaakasuuntainen nostovarustus)

DPF = Dieselhiukkassuodatin

DOC = Dieselhapetuskatalysaattori

SCR = selektiivinen katalyyttinen reaktio

Tärinä (painotettu tehollisarvo)

Käden/käsivarren tärinä: Käden/käsivarren tärinä ei ylitä 2,5 m/s²

Koko vartalon tärinä: Tämä kone on varustettu kuljettajan istuimella, joka täyttää standardin EN ISO 7096:2000 vaatimukset.

Kuormaajan määräysten mukaisessa käytössä koko vartalon tärinä vaihtelee alle 0,5 m/s²:n arvosta lyhytaikaiseen maksimiarvoon.

Suosittelomme, että ISO/TR 25398:2006:n mukaisten tärinäarvojen laskennassa käytetään taulukossa annettuja arvoja. Tällöin on huomioitava tosiasialliset käyttöolosuhteet.

Teleskooppikuormaajat on kohdistettava käyttöpainon mukaan kuten pyöräkuormaajat.

Kuormaajan tyyppi	Tyypilliset käyttöolosuhteet	Keskiarvo			Standardipoikkeama (s)		
		$1,4 \cdot a_{w,eqx}$ [m/s ²]	$1,4 \cdot a_{w,eqy}$ [m/s ²]	$a_{w,eqz}$ [m/s ²]	$1,4 \cdot s_x$ [m/s ²]	$1,4 \cdot s_y$ [m/s ²]	s_z [m/s ²]
Kompaktipyöräkuormaaja (työpaino < 4500kg)	Load & carry (kuormaus- ja siirtotyöt)	0,94	0,86	0,65	0,27	0,29	0,13
Pyöräkuormaaja (työpaino > 4 500kg)	Load & carry (kuormaus- ja siirtotyöt)	0,84	0,81	0,52	0,23	0,2	0,14
	Käyttö louhinnassa (karut käyttöolosuhteet)	1,27	0,97	0,81	0,47	0,31	0,47
	Kuljetusajonopeus	0,76	0,91	0,49	0,33	0,35	0,17
	V-käyttö	0,99	0,84	0,54	0,29	0,32	0,14

9080
Pyöräkuormaaja

9080 Mitat

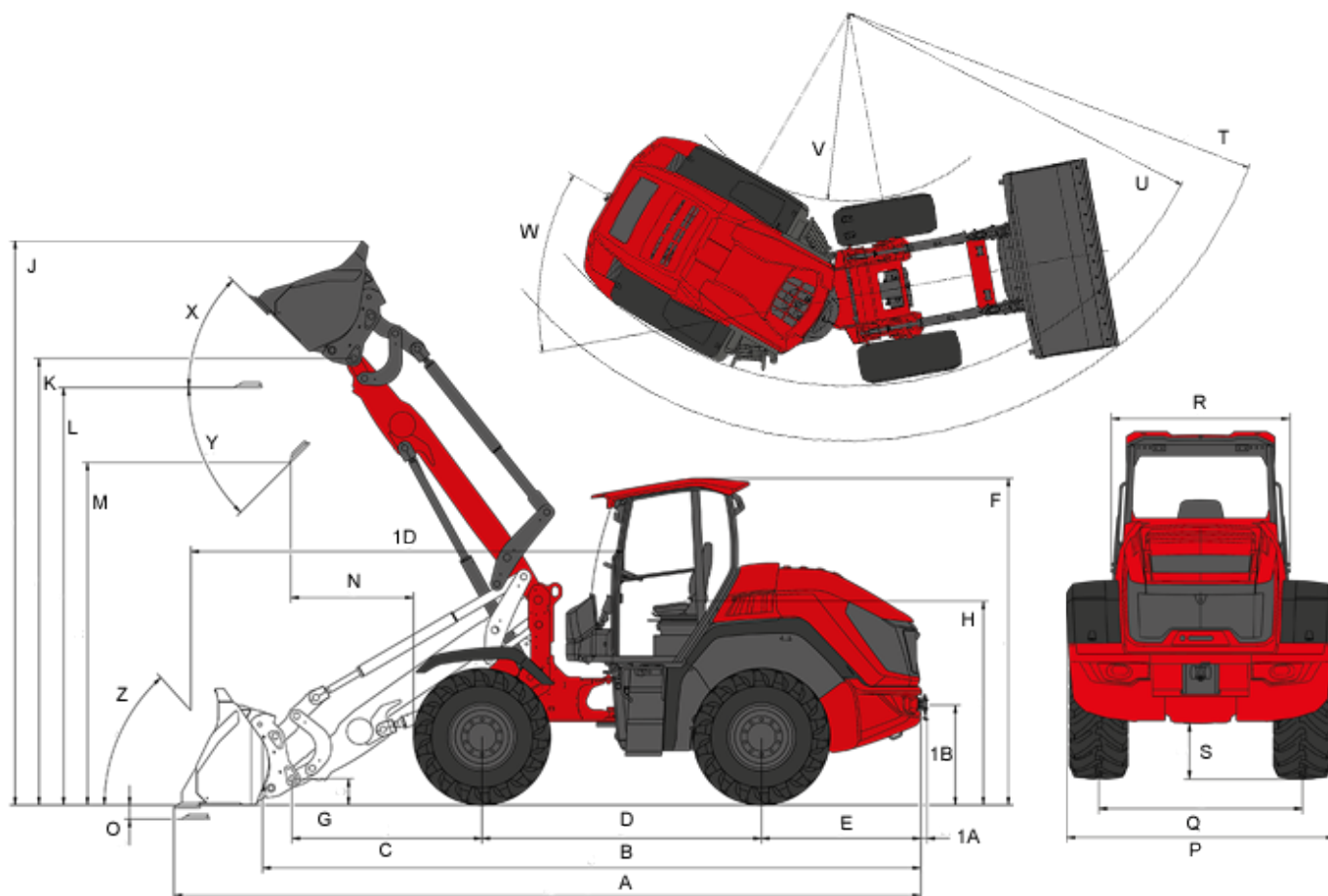

A	Kokonaispituus	7.060 mm
B	Kokonaispituus (ilman kauhaa)	6.270 mm
C	Kauhan kääntöpiste (akselin keskikohtaan saakka)	1810 mm
D	Akseliväli	2.660 mm
E	Takaylitys	1.520 mm
F	Korkeus, sis. ohjaamo	3.110 mm
H	Istuinkorkeus	1.940 mm
J	Kokonaistyökorkeus	5.250 mm
K	Kauhan kääntöpiste (maks. nostokorkeus)	4.260 mm
L	Ylikuormauskorkeus	3.980 mm
M	Tyhjennyskorkeus	3.300 mm
N	Ulottuvuus (kohdassa M)	1.140 mm
O	Kaivussyvyys	136 mm
P	Kokonaisleveys	2.390 mm
Q	Raideleveys	1.820 mm
S	Maavara	502 mm

T	Säde (maks. ulko)	5.630 mm
U	Säde (ulkoreunalla)	4.900 mm
V	Sisäsäde	2.450 mm
W	Taittokulma	40 °
X	Täyttökulma (kun maks. nostokorkeus)	45 °
Y	Kaatokulma (maks.)	45 °
Z	Täyttökulma (maassa)	48 °

9080

Pyöräkuormaaja

9080 Vakiovarusteet

Moottori

- Turbo dieselmoottori Deutz TCD 3.6 S5 (100 kW / 136 PS) | DOC/DPF/SCR | EU: Taso V

Ohjaus

- Hydraulinen nivelohjaus heilahdusakselilla takana

Renkaat

- 500 / 70 R24 Michelin XMCL ET 40

Käyttövoima/ Akseli

- Planeetta-akseli PA1900
- hydrostaattisella nelivedolla jakovaihdelaatikolla ja nivelakselilla, ajosuunta valittavissa ohjaussauvalla
- Tasauspyörästyksen lukitus 100 % etu- ja taka-akselille
- Ajonopeus 20 km/h
- 3 ajotasoa (7 km/h / 15 km/h / 20 km/h)
- Käyttöjarru: Monilevyjarrut etuakselissa nivelakselin kautta, vaikuttava taka-akselissa
- Pysäköintijarrut: Sähköhydraulinen monilevyjarru, jossa on jousiakku etuakselissa ja joka vaikuttaa taka-akseliin nivelakselin kautta

Valaistus

- Saksan StVZO-lain mukainen valaistus
- Työskentelyvalonheittimet 4 edessä, 2 takana ohjaamon katolla

Ohjaamo

- 2-ovinen Komfort-ohjaamo, ROPS/FOPS Level 2
- Ilmastointilaite ilmastointiautomaatiikalla
- Lasi-ikkuna molemmissa ovissa, kattoikkuna tuulilasien pyyhkijällä
- Radio
- 7" värinäyttö näyttää kaikki tärkeät konetiedot

Kuljettajan istuin

- Turvavyöllä ja täydellä jousituksella varustettu mukavuusistuin, jonka selkänojan kulmaa voidaan muuttaa ja joka on säädettävissä pituussuunnassa ja kuljettajan painon mukaan

Lastauslaite

- Kuormausvarren nostokorkeus 4260 mm
- Pikavaihtolaitteisto ISO 23727 mukaisesti (Järjestelmä Volvo TPV) hydraulinen
- P-kinematiikka
- 2 iskusylinteriä
- 2 kippisylinteriä
- Kauhan palautusautomaatiikka

Hydrauliikka

- Sähköisesti esiohjattu ohjaussauva ajosuunnan kytkimellä ja integroidulla tasauslukituksen painikkeella
- 3. Etuohjauspiiri ohjaussauvalla sähköisesti esiohjattu proportionaali
- Öljymäärän säätö nykäysvalinnalla
- Hydrauliikkaliitännöiden paineenalennus kuormausvarressa

- Load Sensing 150 l/min

Muuta

- Työkalulaatikko
- Työkalusarja
- Suuntaa vaihtava tuuletin

StVZO-varustus

- Tietojen vahvistus (ABE) moottorikäyttöiselle työkalulle* (30 tai 40 km/h liittyen rekisterikilven valot täytyy tilata mukana) *Voimassa: Saksa, Luxemburg, Alankomaat, Itävalta, Slovakia, Tsekin tasavalta, Sveitsi, Viro, Latvia, Liettua (muiden maiden osalta ota yhteyttä alueesi Weidemann-sopimuskumppaniin).

9080

Pyöräkuormaaja

9080 Lisävarusteet

Ohjaamo

- Tuulilasin suojasäleikkö, irrotettava (ei sallittu yleiseen tieliikenteeseen!)
- Lämmitettävä ja sähköisesti säädettävä ulkopeili
- Lasiinlämmitys takalasisissa
- Seisontalämmitys sis. moottorin esilämmityksen, ohjelmoitava
- Asiakirjalokero
- Ohjaus B-pilariin
- Ajosignaalin pistorasia 7-napainen suolanlevittimelle
- Hiilisuodatin (sisätilan suodatin)

Kuljettajan istuin

- Kangasistuin; ilmajousitettu
- Kangasistuin; ilmajousitettu; istuinlämmitys

Valaistus

- Työvalo ohjaamon katolla, 4 edessä, 2 takana, 2 takana sivussa
- Työvalo LED ohjaamon katolla, 4 edessä, 2 takana, 2 takana sivussa
- Majakkavalot (keltainen)

StVZO-varustus

- Rekisterikilven valaisin mukaan lukien rekisterikilven pidike edessä

Moottori

- Turbo-dieselmoottori Deutz TCD 4.1 S5 (115 kW / 156 PS) | DOC/DPF/SCR | EU: Taso V
- Moottorin + polttoaineen + hydraulijölyn esilämmitys (230V)

Käyttövoima/ Akselit

- 30 km/h Power Drive 370 työntövoiman korotus
- 40 km/h Power Drive 370
- Kaksijohtoiset paineilmajarrut
- Käsikäyttöinen ryömintämekanismi ja käsikaasu

Renkaat

- 540 / 70 R24 Michelin XMCL ET 0
- 600 / 55 R26.5 Alliance 331 ET 0
- 700 / 55 R26.5 Alliance 331 ET -50
- 17.5 R25 Michelin SNOWPLUS ET 50
- 17.5 R25 Michelin X-MINE ET50
- 540 / 70 R24 Michelin BIBLOAD ET 0
- Renkaiden lävistyssuoja

Lastauslaite

- Aisaston vaimennus
- Aisaston vaimennus laskujarruventtiilille (putkirikon suoja)
- Kallistussylinterin jarru
- Laskujarruventtiili (Putkenrepeämän varmistus nosto- ja kippisylinterissä)

Hydrauliikka etu

- Lisälaitteet työskentelytasoa varten (vain tehtaalla. ei jälkivarustuksena)
- Paineeton paluu edessä (sis. vuotoilmaletkut)
- Load Sensing 180 l/min
- 4. Ohjauspiiri sähköinen proportionaali
- High flow - Kaksitoiminen tehohydrauliikka 150 l/min
- High flow - Kaksitoiminen tehohydrauliikka 180 l/min

Hydrauliikka takana

- Paineeton paluu takana (sis. vuotoöljyjohdot)
- Lisäohjauspiiri kippi takana (40 l/min) yksitoiminen (yksi kytkentä)
- Hydrauliikkaliitännät takana (40 l/min) kaksitoiminen (kaksi kytkentää) sis. kippiliitännän
- Kaksi hydrauliikkaliitännää takana (40 l/min) kaksitoiminen (neljä kytkentää)

Biohydrauliikkaöljy

- Panolin HLP Synt46 (biohydrauliikkaöljy)

Sähköliitännät edessä

- Etupistorasia 13-napainen kaksinkertaiselle toiminnolle (Käyttö: 2 painikkeella ohjaussauvassa; 1. toiminto painikkeella painettava, 2.toiminto lukkiutuva)
- Etupistorasia 13-napainen kaksinkertaiselle toiminnolle (Käyttö: 2 painikkeella ohjaussauvassa; 1. toiminto lukkiutuva, 2. toiminto painikkeella painettava)
- Etupistorasia 13-napainen kaksinkertaiselle toiminnolle (Käyttö: 2 painikkeella ohjaussauvassa; 1. toiminto painikkeella painettava, 2.toiminto painikkeella painettava)
- Etupistorasia 13-napainen kaksinkertaiselle toiminnolle (Käyttö: 2 painikkeella ohjaussauvassa; 1.toiminto painikkeella lukkiutuva, 2. toiminto lukkiutuva)

Sähköliitännät takana

- Pistorasia takana, 7-napainen valaistusta varten taakse kiinnitetyt lisälaitteet
- Takapistorasia, 3-napainen

Turvallisuuslisälaitteet

- Peruutusvaroitustilalaitteisto (äänellä)
- Varoitusraidat punainen/valkoinen (DIN 30710 mukaisesti)
- Suojapaketti teollisuus
- Ajonestolukitus (käyttö koodatulla virta-avaimella)
- Tunnistelevyn kolmio

Muuta

- Häätäpakkaus (varoituskolmio / ensiapulaukku)
- Täysin automaattinen keskusvoitelujärjestelmä
- Keskusvoitelulaitteisto, täysautomaattinen (aggressiiviset aineet: Ruuvit ja liitännät jaloteräksestä)
- Suojatoimenpiteet käyttöön aggressiivisilla aineilla (suolan ja lannoitteiden käyttö)

Erikoislakkaus

- Erikoismaalaus RAL yksivärinen - punaisen Weidemannin sijasta

Perävaunu- ja kaivulaite

- Perävaunun kytkentä, korkeussäädettävä, automaattinen
- Laakeripukki perävaunun kytkennälle
- Vetokoukku automaattisesti, korkeussäädettävä laakeripukille

- Vetokoukku kuulapää K50, korkeussäädettävä laakeripukille
- Vetokoukku kuulapää K80, korkeussäädettävä laakeripukille
- Vetokoukku Piton-Fix, korkeussäädettävä laakeripukille
- Vetokoukku CUNA D3, korkeussäädettävä laakeripukille
- Vetokoukku Auto-Hitch sis. kippiliitännän
- Auto Hitch Vetokoukku (sis. hydr. ohjauksen) ja kaksitoiminen hydraulikkaliitäntä takana, sis. kippiliitännän
- Hydraulinen peräkärryn jarruventtiili

Hyväksytty tieliikenteeseen traktorina

- EY-traktorilupa (käyttömaan mukaisesti. Lisätietoja saat ottamalla yhteyttä alueesi Weidemann-sopimus Kumppaniin)

Vinkki: Huomaathan, että tuotevalikoima voi vaihdella maakohtaisesti. Tässä esitettyjä sisältöjä / tuotteita ei välttämättä ole saatavilla maassasi. Kuvat voivat esittää lisävarusteita. Oikeudet muutoksiin ilman ilmoitusta pidätetään. Tiedot sitoumuksetta. Nimenomaiset sopimukset ratkaisevat. Tarkemmat tiedot moottorin tehosta löydät käyttöohjeesta; todellinen teho voi vaihdella erityisten käyttöolosuhteiden mukaan. Oikeus muutoksiin ja virheisiin pidätetään. Sama koskee kuvia.
Copyright © 2019 Weidemann GmbH.