

# 4080LPT

## Teleskooppipyöräkuormaaja



**WEIDEMANN**  
*designed for work*



### 4080LPT Tekniset tiedot

#### Moottoritiedot

Moottorin valmistaja	Deutz
Moottorin tyyppi	TCD 2.9 L4
Sylinteri	4
Moottorin teho (maks.)	55,4 ( 75 ) kW (hv)
maks. kierrosluvulla	2300 U/min
Iskutilavuus	2900 cm <sup>3</sup>
Jäähdytysaineen tyyppi	Vesi/Syöttöilma

#### Sähkölaitteisto

Työjännite	12 V
Akku	95 Ah

<b>Painot</b>	
Työpaino (standardi)	6000 kg
Nostovoima (maks.)	4.428 daN
Kaatokuorma kauhalla - kone suorassa	3413 (1946*) kg
Kaatokuorma lavahaarukalla - kone suorassa	3100 (1868*) kg
<b>Ajoneuvotiedot</b>	
Akseli	PA 1422
Ohjaamo (valinnainen)	FSD (ohjaamo)
Ajonopeus (valinnainen)	0–20 (30) km/h
Ajonopeudet	2
Polttoainetankin tilavuus	82 l
Hydrauliöljysäiliön tilavuus	66 l
<b>Hydrauliikkalaitteisto</b>	
Työhydrauliikka - tuotto (valinnainen)	64 (73–103) l/min
Työhydrauliikka - työpaine	235 bar
<b>Ajaa</b>	
Käyttötapa	Hydrostaattinen
Voimansiirto	Vetoakseli
<b>Meluarvot</b>	
Taattu äänenvoimakkuuden taso LwA	101 dB (A)

\*ajettuna ulos

Kaatokuorman laskenta ISO 14397:n mukaisesti

FSD = Kuljettajan suojakatto

Tärinä (painotettu tehollisarvo)

**Käden/käsivarren tärinä:** Käden/käsivarren tärinä ei ylitä 2,5 m/s<sup>2</sup>

**Koko vartalon tärinä:** Tämä kone on varustettu kuljettajan istuimella, joka täyttää standardin EN ISO 7096:2000 vaatimukset.

Kuormaajan

määräystenmukaisessa käytössä

koko vartalon tärinä vaihtelee alle 0,5 m/s<sup>2</sup>:n arvosta lyhytaikaiseen

maksimiarvoon.

Suosittellemme, että

ISO/TR 25398:2006:n mukaisten tärinäarvojen laskennassa käytetään taulukossa annettuja

arvoja. Tällöin on huomioitava tosiasialliset

käyttöolosuhteet.

Teleskooppikuormaajat on kohdistettava käyttöpainon mukaan kuten pyöräkuormaajat.

Kuormaajan tyyppi	Tyypilliset käyttöolosuhteet	Keskiarvo			Standardipoikkeama (s)		
		$1,4 \cdot a_{w,eqx}$ [m/s <sup>2</sup> ]	$1,4 \cdot a_{w,eqy}$ [m/s <sup>2</sup> ]	$a_{w,eqz}$ [m/s <sup>2</sup> ]	$1,4 \cdot s_x$ [m/s <sup>2</sup> ]	$1,4 \cdot s_y$ [m/s <sup>2</sup> ]	$s_z$ [m/s <sup>2</sup> ]
Kompaktipyöräkuormaaja (käyttöpaino < 4 500 kg)	Load & carry (kuormaus- ja siirtotyöt)	0,94	0,86	0,65	0,27	0,29	0,13
Pyöräkuormaaja (käyttöpaino > 4 500 kg)	Load & carry (kuormaus- ja siirtotyöt)	0,84	0,81	0,52	0,23	0,2	0,14
	Käyttö louhinnassa (karut käyttöolosuhteet)	1,27	0,97	0,81	0,47	0,31	0,47
	Kuljetusajonopeus	0,76	0,91	0,49	0,33	0,35	0,17
	V-käyttö	0,99	0,84	0,54	0,29	0,32	0,14

# 4080LPT

Teleskooppipyöräkuormaaja

## 4080LPT Mitat

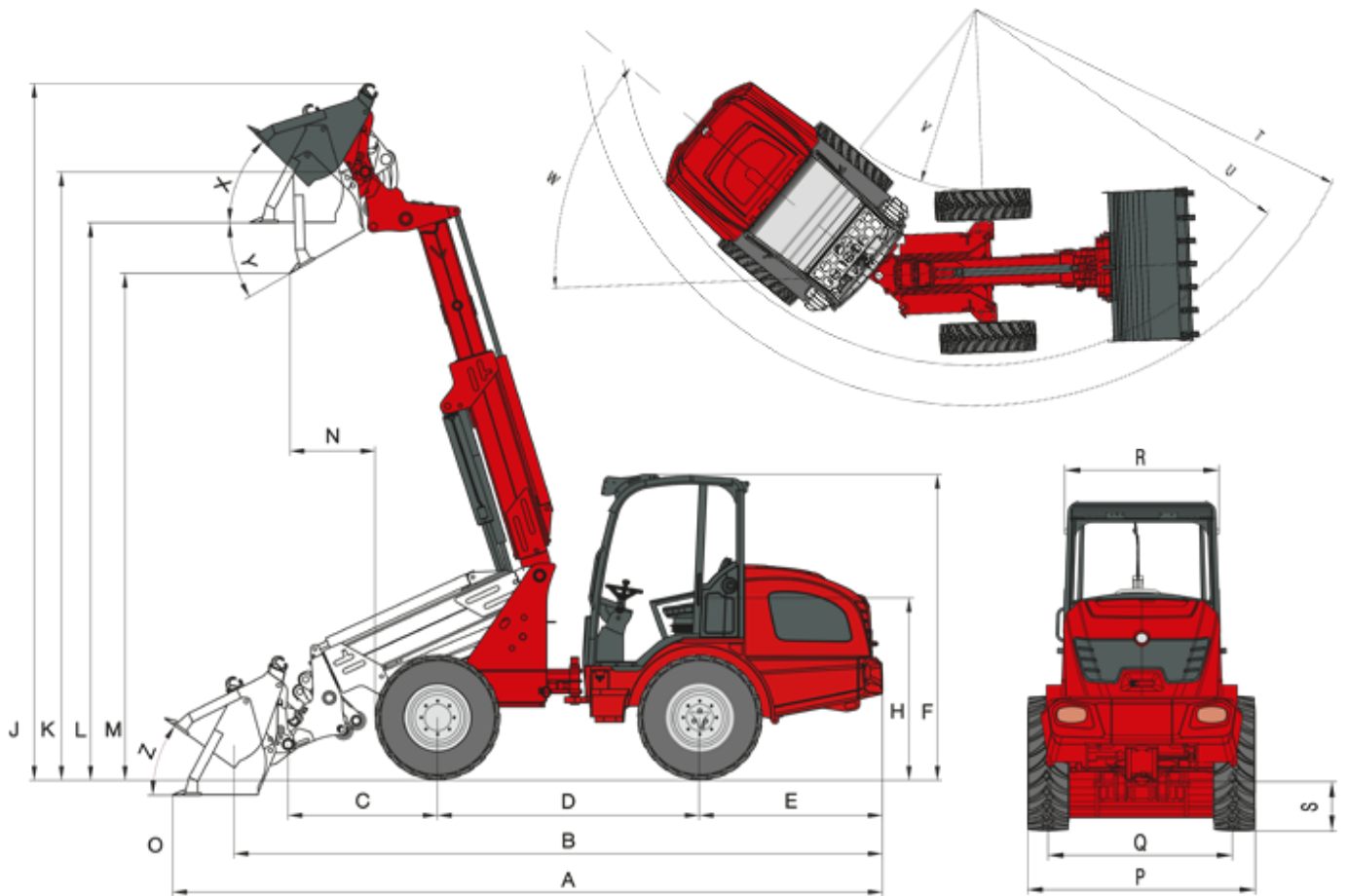

A	Kokonaispituus	5.929 mm
B	Kokonaispituus (ilman kauhaa)	5.180 mm
C	Kauhan kääntöpiste (akselin keskikohtaan saakka)	1394 mm
D	Akseliväli	2.189 mm
E	Takaylitys	1.531 mm
F	Korkeus, sis. ohjaamon suojakatto - korkea	2.495 mm
	Korkeus, sis. korkea ohjaamo	2.532 mm
H	Istuinkorkeus	1.495 mm
J	Kokonaistyökorkeus	5.815 mm
K	Kauhan kääntöpiste (maks. nostokorkeus)	5.076 mm
L	Ylikuormauskorkeus	4.651 mm
M	Tyhjennyskorkeus	4.229 mm
N	Ulottuvuus (kohdassa M)	707 mm
O	Kaivussyvyys	126 mm
P	Kokonaisleveys	1.742 mm
Q	Raideleveys	1.432 mm

S	Maavara	410 mm
T	Säde (maks. ulko)	4.275 mm
U	Säde (ulkoreunalla)	3.840 mm
V	Sisäsäde	1.948 mm
W	Taittokulma	42 °
X	Täyttökulma (kun maks. nostokorkeus)	45 °
Y	Kaatokulma	30 °
Z	Täyttökulma (maassa)	36 °

## 4080LPT

Teleskooppipyöräkuormaaja

### 4080LPT Vakiovarusteet

#### Moottori

- Deutz TCD 2.9 L4 (55,4 kW / 75 hv)

#### Käyttövoima

- Planeetta-akseli PA1422
- Hydrostaattinen neliveto, ajosuunta valittavissa ohjaussauvalla
- Käyttöjarru: Hydrostaattinen voimansiirto, joka vaikuttaa kaikkiin 4 pyörään (kulumaton)
- Voimansiirrossa kaikkiin 4 pyörään vaikuttava keskitetty käyttö- ja seisontajarru
- Tasauspyörästölukko 100-prosenttisesti sähköhydraulisesti käyttöön otettava etu- ja taka-akselille
- Renkaat 12.5 - 20 MPT ETO

#### Ohjaus

- Hydraulinen taittuva nivelohjaus, heilahduskulma 12°

#### Hydrauliikka

- 3. etuhydraulipiiri DN12
- Hydrauliojlyn jäähdytin
- Vapaa paluu edessä
- Iskusylinterin kellunta-asento
- Ohjausventtiilin lukitus

#### Ohjaamo

- Kuljettajan suojakatto "korkea" (korkeus 2 495 mm) etu- ja takalasilta, ROPS-/FOPS-hyväksytyt
- Turvavyöllä ja täydellä jousituksella varustettu mukavuusistuim, jonka selkänöjan kulmaa voidaan muuttaa ja joka on säädettävissä pituussuunnassa ja kuljettajan painon mukaan
- Ohjaussauva ajosuunnan kytkimellä ja integroiduilla tasauspyörästölukolla ja teleskooppitoiminnon painikkeilla
- Säädettävä ohjauspylväs

#### Kinematikka

- Teleskooppivarsi

#### Muuta

- Työskentelyvalonheittimet (2 edessä, 2 takana)
- Etupistorasia, 3-napainen (kaksitoimintoinen)
- Letkurikkoventtiili
- Käyttötuntilaskuri
- Akkuerotin
- Polttoaineen näyttö
- Hydraulinen työlaitteiden pikavaihtojärjestelmä

## 4080LPT

Teleskooppipyöräkuormaaja

### 4080LPT Lisävarusteet

#### Moottori

- Deutz TCD 2.9 L4 (55,4 kW / 75 hv) dieselhiukkassuodattimella
- Moottorin esilämmitys / hydraulioiljyn esilämmitys

#### Ohjaamo

- 2-ovinen "korkea" ohjaamo, jossa lämmitys ja tuuletus (korkeus 2532 mm)
- 1-ovinen "korkea" ohjaamo, jossa lämmitys ja tuuletus (korkeus 2532 mm)
- Ilmajousitettu mukava istuin (kangas/keinonahka)
- Penkinlämmitin
- Radio

#### Valaistus

- Saksan StVZO-lain mukainen valaistus
- Pyörivät merkkivalot
- MEGA työskentelyvalonheittimet (2 edessä, 2 takana)
- LED työskentelyvalonheittimet (2 edessä, 2 takana)

#### Käyttövoima

- Nopeuden nosto 30 km/h:iin
- Käsikäyttöinen ryömintämekanismi

#### Hydrauliikka

- Työhydrauliikka suuri pumppu (73–103 l/min)
- Etuvaihtventtiili 3. hydraulipiirissä (3. hydraulipiiri, jossa 4 liitäntää)
- 3. hydraulipiiri, suhteellinen, sis. kaksoislukitus kytkimellä
- Ohjausvivun lukitus (yksinkertainen)
- Vapaa paluu takana
- Kaksivaikutteinen hydraulikkaliitäntä takana vaihtventtiilillä (l/min kuten 3. etuhydraulipiiri)
- Hydrauliikkaliitäntä takana (51 l/min) kaksivaikutteinen (2 kytkintä) sis. erillinen ohjausventtiili
- 2 x hydraulikkaliitäntä takana (51 l/min) kaksivaikutteinen (4 kytkintä) sis. erillinen ohjausventtiili

#### Sähköliitännät

- Pistorasia takatyölaitteille, 7-napainen
- Takapistorasia, 3-napainen

#### Muuta

- Peruutusvaroitussjärjestelmä
- Vastapaino (peruslevy 118 kg)
- Häätäpakkauus, jossa varoituskolmio ja ensiapulaukku
- Työkalulaatikko
- TÜV-hyväksyntä
- Keskusvoitelujärjestelmä (täysin automaattinen)
- Erikoislakkaus
- Käsirasvapuristin
- Kuormausvipuvarren vaimennus
- Itselukittuva kytkin

Vinkki: Huomaathan, että tuotevalikoima voi vaihdella maakohtaisesti. Tässä esitettyjä sisältöjä / tuotteita ei välttämättä ole saatavilla maassasi. Kuvat voivat esittää lisävarusteita Oikeudet muutoksiin ilman ilmoitusta pidätetään. Tiedot sitoumuksesta. Nimenomaiset sopimukset ratkaisevat. Tarkemmat tiedot moottorin tehosta löydät käyttöohjeesta; todellinen teho voi vaihdella erityisten käyttöolosuhteiden mukaan. Olkeus muutoksiin ja virheisiin pidätetään. Sama koskee kuvia.  
Copyright © 2019 Weidemann GmbH.