

NEW HOLLAND T3F

T3.50F



IL NUOVO COMPATTO PER LA FRUTTICOLTURA PROFESSIONALE

New Holland vanta una lunga tradizione di eccellenza e una consolidata leadership nella produzione di trattori specializzati per frutteto. Progettati e realizzati per soddisfare le esigenze dei professionisti della frutticoltura, alla ricerca di una macchina compatta capace di offrire prestazioni eccezionali, i trattori della nuova serie T3F sono agili tra i filari, performanti nei trattamenti, potenti nelle lavorazioni al suolo e veloci nei trasferimenti su strada. Inoltre, queste macchine offrono all'operatore il massimo del know-how New Holland in fatto di ergonomia dei comandi, comfort del posto guida e intuitiva semplicità di utilizzo. Quando si tratta di trattori compatti per frutteto, tra i vostri filari c'è spazio solo per New Holland.

POTENZA E COMPATTEZZA

Azionati da brillanti motori turbo con intercooler a tre cilindri, con il modello T3.50F che sviluppa 50 CV di potenza, i trattori Serie T3F offrono prestazioni senza confronti in un allestimento compatto.

VERSATILITÀ PER GLI IMPIEGHI SPECIALISTICI

Sono ben pochi i trattori specializzati in grado di eguagliare la versatilità totale di un T3F. Il peso ridotto e le dimensioni compatte lo rendono infatti insuperabile negli spazi ristretti dei vigneti e dei frutteti.



PRODUTTIVITÀ NEL MASSIMO COMFORT

L'ergonomia ai vertici della categoria è un segno distintivo di questo trattore. Garantire il comfort dell'operatore nelle lunghe giornate di lavoro è stata una priorità assoluta in fase di progettazione, come dimostra la disposizione razionale dei comandi.

SUPERIORITÀ DELL'IMPIANTO IDRAULICO

I trattori T3F hanno un impianto idraulico di tutto rispetto: sollevatore posteriore con due cilindri esterni per una capacità fino a 2.277 kg, due pompe separate per il circuito idraulico e il servosterzo, sistema Lift-O-Matic™ di facile utilizzo per semplificare ancora di più le operazioni di sollevamento.



IL MASSIMO DELL'ERGONOMIA E DEL COMFORT OPERATIVO

La piattaforma sospesa dei nuovi T3F isola efficacemente l'operatore da rumori e vibrazioni, e ospita un posto guida dove comfort, ergonomia e facilità di utilizzo regnano incontrastati. Dall'ampio sedile regolabile, l'operatore gode di una visibilità perfetta su tutti i lati della macchina e sugli attrezzi. Tutti i comandi sono collocati in posizione logica e a portata di mano. Il cruscotto, chiaro e intuitivo, fornisce al primo sguardo tutte le informazioni sui principali parametri operativi. La comoda leva dell'inversore consente cambi di direzione fluidi. Tutto è pensato per ridurre la fatica, aumentare al massimo il ritmo di lavoro e incrementare la produttività. Tipicamente New Holland.





COMANDI A PORTATA DI MANO

Quasi tutti i comandi principali sono collocati sul lato destro della piattaforma di guida. La leva del cambio è montata in posizione comoda e a portata di mano per sfruttare al meglio lo spazio disponibile, mentre i comandi idraulici sono posizionati sul parafango di destra per non ingombrare inutilmente il posto guida.



DESIGN AVANZATO

La presa d'aria e la marmitta nascosta assicurano una visibilità senza ostacoli sul cofano spiovente. Il telaio di sicurezza è completamente abbattibile per non ostacolare in alcun modo la visibilità anteriore, con ovvi vantaggi nei frutteti e nei vigneti dove si richiede un trattore dal profilo arrotondato per ridurre il rischio di danni alla vegetazione. Un'altra novità di questi trattori è la pedaliera sospesa, che riduce l'ingombro nella zona delle gambe dell'operatore e facilita l'azionamento dei pedali.



PRESTAZIONI PULITE, PRODUTTIVITÀ REATTIVA

Tutti i modelli della nuova serie T3F sono azionati da motori FPT Industrial S8000 turbo con intercooler, con potenza nominale di 50 CV a 2.300 giri/min. Questi motori robusti e collaudati sviluppano la coppia massima a un basso regime per prestazioni straordinarie, richiedendo nel contempo una manutenzione semplice ed economica. Compatti e reattivi, questi motori prevalentemente meccanici a tre cilindri da 2.900 cm³ sono emulsionati T3A, sono alimentabili con 100% biodiesel e garantiscono ottime prestazioni con un ridotto consumo di combustibile e un basso livello di rumorosità ed emissioni.



Tecnologia efficiente e sostenibile



AMPIA AUTONOMIA GIORNALIERA

Grazie al generoso serbatoio combustibile da 50 litri e ai consumi ridotti, i trattori T3F possono lavorare senza sosta a lungo, senza doversi rifornire.

* Le immagini possono riferirsi a modelli non commercializzati in Italia

AMPIA SCELTA DI TRASMISSIONI EFFICIENTI

TRASMISSIONI FLESSIBILI PER QUALSIASI ESIGENZA

Frutto di un attento studio delle esigenze dei clienti, la trasmissione Synchro Shuttle™ è disponibile nelle versioni 12x12 fino a 40 km/h e 20x20 fino a 40 km/h con superriduttore. Grazie alle marce ultralente del superriduttore, il nuovo T3F è in grado di procedere a una velocità di appena 0,10 km/h, ideale per esempio nella messa a dimora di colture specialistiche. Nelle applicazioni intensive della PdP, la velocità d'avanzamento del trattore può essere ridotta fino a 0,2 km/h.

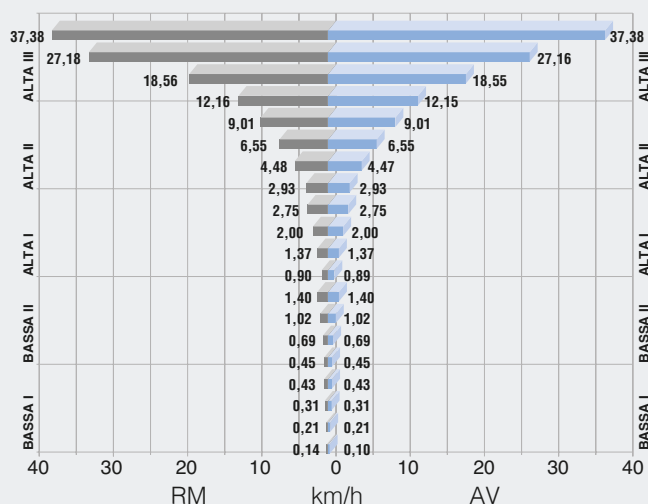

INVERSIONI DI MARCIA FLUIDE

La trasmissione Synchro Shuttle™ facilita e velocizza le inversioni di marcia senza dover utilizzare la leva del cambio. È infatti sufficiente che l'operatore azioni la leva dell'inversore e il pedale della frizione. Risultato? Un cambio di direzione fluido, per un miglior comfort e una maggior produttività.



TRAZIONE OTTIMALE

Tutti i modelli dispongono di serie dell'innesto elettroidraulico della doppia trazione e del bloccaggio del differenziale posteriore e anteriore. L'assale anteriore sfrutta i vantaggi del differenziale autobloccante a slittamento limitato, mentre i riduttori finali epicicloidali dell'assale posteriore sono montati nella campana del cambio, secondo un moderno concetto progettuale pensato per aumentare la resistenza e la durata.

DIMENSIONI CONTENUTE, DOTAZIONI ECCEZIONALI, PRESTAZIONI AL TOP



Più leggeri e più corti dei pluripremiati trattori specializzati serie T4F/N/V, i nuovi T3F non hanno nulla da invidiare ai loro "fratelli maggiori" in fatto di dotazioni. Sollevatore posteriore idraulico con due cilindri esterni, capacità fino a 2.277 kg, sistema Lift-O-Matic™ di serie. Due pompe separate per il circuito idraulico e il servosterzo. Fino a tre distributori idraulici ausiliari. PdP servoassistita fino a tre regimi.

RAGGIO DI SVOLTA RIDOTTO PER UNA MAGGIOR PRODUTTIVITÀ

I trattori New Holland sono famosi per la loro manovrabilità ai vertici della categoria. La Serie T3F non fa certo eccezione. Grazie al passo di 186 cm, il raggio di svolta è di appena 3,4 m.

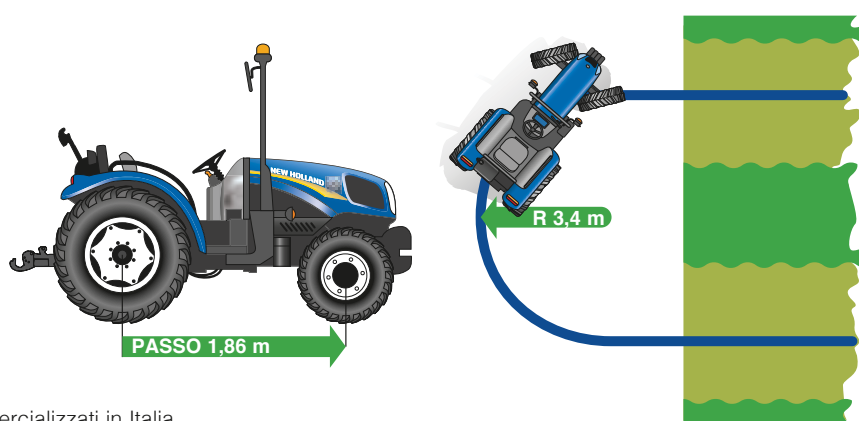

* Le immagini possono riferirsi a modelli non commercializzati in Italia



SOLLEVATORE IDRAULICO AD AZIONAMENTO MECCANICO CON SISTEMA LIFT-O-MATIC™

Il sollevatore idraulico ad azionamento meccanico appositamente progettato per la serie T3F è dotato di due cilindri idraulici esterni al fine di coniugare il profilo stretto con la notevole capacità massima di sollevamento di 2.277 kg. Il sistema Lift-O-Matic™ è di serie e consente il sollevamento e l'abbassamento dell'attrezzo nella configurazione di lavoro preimpostata agendo su un unico comando posizionato nella console di destra. Gli attacchi rapidi semplificano l'accoppiamento degli attrezzi.



AMPIA SCELTA DI REGIMI DELLA PDP

Tutti i modelli T3F hanno di serie una PdP a due regimi: 540 e 540E giri/min. A richiesta è disponibile una versione a tre regimi: 540, 540E e sincronizzato al cambio. Il selettore del regime è montato sulla console. L'inserimento della PdP è comandato da una leva servoassistita che riduce la pressione d'esercizio necessaria per l'innesto della frizione, in modo tale da modulare facilmente e senza sforzo la potenza erogata all'attrezzo.



POTENZA IDRAULICA PER QUALSIASI ESIGENZA

Sui trattori T3F è di serie la pompa idraulica da 52 L/min. È inoltre prevista una seconda pompa indipendente da 32 L/min per lo sterzo, in modo che la pompa principale possa sempre erogare la massima portata idraulica indipendentemente dal carico sul circuito dello sterzo. Tutti i modelli possono montare fino a un massimo di tre distributori idraulici ausiliari.



MODELLO	T3.50F
Motore New Holland	Serie S8000
Numero di cilindri / Valvole	3 / 2
Livello di emissioni	Tier 3 / Stage 3A
Cilindrata (cm³)	2.930
Aspirazione	TCA
Intercooler	●
Miscela biodiesel approvata	B100
Potenza nominale del motore ISO TR14396 - ECE R120 (kW/CV)	36,8/50
Regime nominale del motore (giri/min)	2.300
Coppia max. ISO TR14396 a 1.400 giri/min (Nm)	201
Riserva di coppia (%)	29,7
Scarico orizzontale	●
Sistema EGR interno per il ricircolo dei gas di scarico	●
Raffreddamento	A liquido
Consumo ottimale di combustibile (g/kWh)	237
Capacità del serbatoio combustibile standard (L)	50
Cambio	
Bloccaggio elettroidraulico del differenziale posteriore	●
Freni in bagno d'olio	●
Trasmissione meccanica 12x12 40 km/h	○
Velocità min. (senza superriduttore) (km/h)	0,89
Trasmissione meccanica 20x20 (versione 12x12 con superriduttore) 40 km/h	○
Velocità min. (con superriduttore) (km/h)	0,12
Assale anteriore	
Assale anteriore 4RM	●
Raggio di sterzata con assale anteriore 4RM (mm)	3.400
Bloccaggio differenziale a slittamento limitato	●
Pompa indipendente dello sterzo (32 L/min)	●
Oscillazione dell'assale (°)	11
Impianto idraulico	
Portata della pompa standard (L/min)	52
Controllo meccanico dello sforzo (MDC)	●
Sistema Lift-O-Matic™	●
Capacità di sollevamento max. alle rotule in orizzontale (kg)	2.277
Categoria del sollevatore posteriore I e II con attacchi rapidi	●
Numero max. di distributori ausiliari posteriori	3 (6 uscite)
Regolazione della portata	○
PdP	
Inserimento servoassistito	●
Regime sincronizzato al cambio	○
540 / 540E giri/min	●
Posto guida	
Piattaforma sospesa (con telaio ROPS abbattibile montato centralmente)	●
Pesi*	
Peso totale (kg)	2.200

● Standard ○ Optional * Con pneumatici 200/70R16 - 320/70R20

DIMENSIONI***T3.50F**

Pneumatici posteriori: min.		320/70R20
max.		360/70R24
Pneumatici anteriori: min.		200/70R16
max.		280/70R16
A Luce libera sotto l'assale anteriore	(mm)	215
B Larghezza totale: min.	(mm)	1.350
max.	(mm)	1.710
C Passo	(mm)	1.863
D Lunghezza	(mm)	3.438
E Altezza al volante	(mm)	1.235
F Altezza totale	(mm)	2.246
G Altezza al sedile	(mm)	995

* Con pneumatici 200/70R16 - 320/70R20



NEW HOLLAND TOP SERVICE: SERVIZIO DI ASSISTENZA PER I CLIENTI NEW HOLLAND



DISPONIBILITÀ AL TOP

Un unico Numero Verde* per soddisfare le vostre esigenze, per rispondere alle vostre domande, per fornirvi informazioni su prodotti e servizi e per gestire le criticità.



VELOCITÀ AL TOP

Lavorando a stretto contatto con il Vostro Concessionario di fiducia, il Team Top Service si propone di garantire la massima soddisfazione nel minor tempo possibile.



PRIORITÀ AL TOP

La nostra priorità è la Vostra soddisfazione, specialmente quando ne avete maggiormente bisogno.



SODDISFAZIONE AL TOP

Ogni Vostra richiesta sarà seguita fino a completa risoluzione.



Per maggiori dettagli, consultate il vostro concessionario New Holland!

* La chiamata è gratuita, tuttavia alcuni gestori di telefonia mobile potrebbero addebitare la chiamata, le consigliamo di rivolgersi al suo gestore per consultare la tariffa applicata. In alternativa al numero verde può chiamare il numero a pagamento **0244412246**.

DAL VOSTRO CONCESSIONARIO DI FIDUCIA



Scopri le applicazioni New Holland What's App!
Per scaricarle, punta qui il tuo smartphone



www.newholland.com/it - newhollandtopservice.italia@cnhind.com

I dati contenuti in questo stampato sono forniti a titolo indicativo; i modelli descritti sono suscettibili di modifiche, senza preavviso, da parte del Costruttore. Disegni e fotografie possono riferirsi a equipaggiamenti opzionali o ad allestimenti destinati ad altri Paesi. Per ogni altra informazione, rivolgersi alla nostra rete di vendita. Published by New Holland Brand Communications. Bts Adv. - Printed in Italy - 03/18 - (Turin) - 140001/100