

Vibrační pěchy SRV 650

Univerzální talent splňující ty nejvyšší požadavky – to je vibrační pěch SRV 650. Jeho srdcem je nový čtyřtákní motor SUBARU – to on umožňuje pěchu SRV 650 dosahovat obzvláště vysokých výkonů při zachování nízké hmotnosti.

Vysoký výkon motoru

Vibrační pěch SRV 650 je tou správnou volbou ať už se jedná o hutnění půdy při výstavbě kanálů, pokládce potrubí, práci v příkopech ale i při zahrnování výkopů při zakládání zahrad a krajinetvorbě. Jeho čtyřtákní motor SUBARU byl speciálně vyvinut pro nasazení ve vibračních pěchách a disponuje olejovým senzorem, který ověřuje stav oleje nejen při startování, ale i během práce. Pokud dojde ke snížení hladiny oleje, pěch se automaticky vypne.

Nejvyšší pěchovací výkon

Vibrační pěch SRV 650 přesvědčuje svým vynikajícím pěchovacím výkonem a osvědčeným pěchovacím systémem s dlouhou životností. Efektivní systém filtrace vzduchu s cyklónovým předfiltrem a optimálně sladěné konstrukční díly s vysokou odolností vůči opotřebení zaručují vysokou provozní spolehlivost stroje. Snadné ovládání umožňuje systém minimálního přenosu vibrací na obsluhu, snadnou manipulaci s pěchem zajišťují praktické úchyty a přepravní váleček.



Výhody

- ▶ Vysoké pěchovací výkony.
- ▶ Pěchovací systém s dlouhou životností, neboť systém aktivního mazání zajišťuje spolehlivé promazání všech konstrukčních částí v klikové skříni.
- ▶ Blokovaná rázová pojistka zabraňuje poškození pěchovacího systému.
- ▶ Vysoká odolnost vůči opotřebení díky speciální úpravě materiálů, jako například potažení vodícího válce vrstvou s vlastnostmi keramiky.
- ▶ Vysoká provozní spolehlivost díky výkonnému filtračnímu systému s cyklónovým předfiltrem chránícím motor před působením nečistot.
- ▶ Pohodlné ovládání díky minimálnímu přenosu vibrací na obsluhu.

Výhody

- ▶ Snadná manipulace díky speciálním úchytům a transportnímu válečku.
- ▶ Nejvyšší možná spolehlivost díky použití kvalitních materiálů.
- ▶ Nízká potřeba údržby.
- ▶ 2 letá záruka s možností prodloužení až na 5 let.

Výhody čtyřtákního benzínového motoru ER 12 od SUBARU

- ▶ Olejový senzor, který ověřuje stav oleje při startování a během práce. Pokud dojde ke snížení hladiny oleje, pěch se automaticky vypne.
- ▶ Olejové čerpadlo zásobuje klikovou skříň olejem.

Technické údaje

Typ		SRV 650
Provozní hmotnost dle CECE	kg	70
Šířka pěchovací patky	mm	280
Počet úderů, max.	1/min	660
Zdvih max.	mm	70
Výrobce / Typ motoru		Subaru ER 12
Druh motoru		čtyřtaktní, benzínový
Výkon motoru – maximální	kW (PS)	2,9 (4,0)
Výkon motoru – při provozních otáčkách	kW (PS)	2,6 (3,6) při 3.900 ot./min

Dodávané příslušenství: Počítadlo motohodin.

Výrobce si vyhrazuje právo na změnu technických údajů.

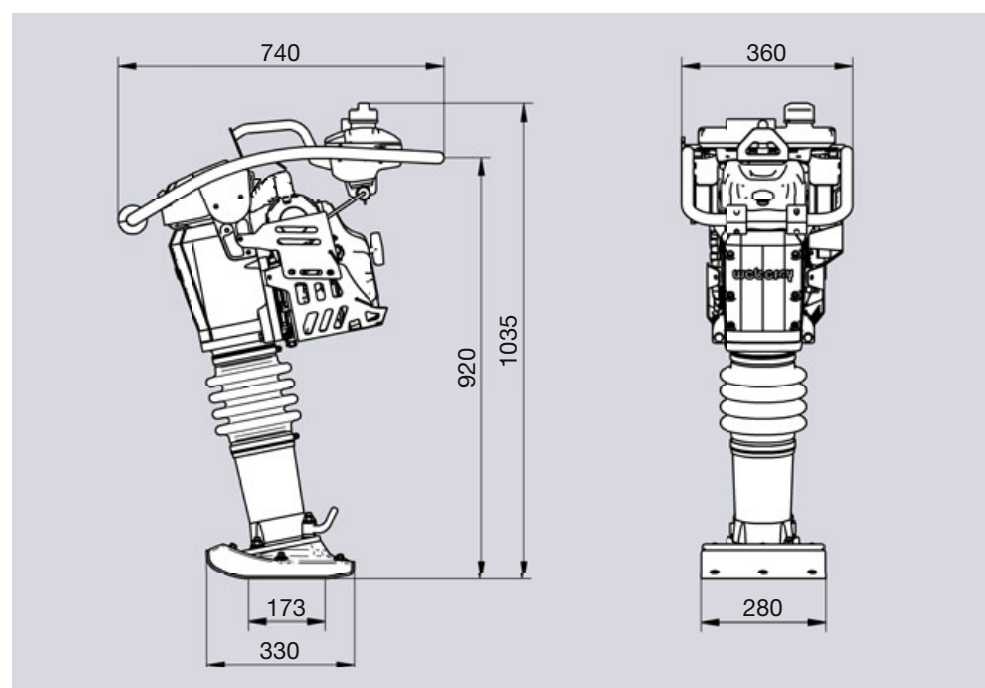

SRV 650

Rozměry v mm.

Weber MT s.r.o.

V Pískovně (areál 5H) · Kralupy nad Vltavou · 278 01, Česká republika
Telefon: +420 776 222 216, 776 222 261 · info@webermt.cz · www.webermt.cz