

# POWERFARM L'ESSENZA DELLA MODERNITÀ

*Powerfarm*, in versione piattaforma o cabina è un trattore di concezione moderna ed essenziale.

I nuovi motori *Perkins* 1104D che lo equipaggiano sono completamente nuovi, economici ed ecologici, dispongono di un'elevata riserva di coppia e rispettano le specifiche richieste dalle normative *Tier 3* sviluppando potenze di 74, 83, 92,5 e 102 CV/ISO.

Grazie alle particolari innovazioni, questi motori garantiscono la massima miscelazione aria-combustibile con il risultato di una miglior combustione e rendimento, di una maggior potenza e coppia con bassi costi di esercizio.

Il cambio base modulare è a 4 marce per tre gamme 12 AV + 12 RM con inversore meccanico a leva sincronizzato. Quello a 30 km orari con le opzioni *underdrive* (solo 2wd) o *superiduttore*, e quello a 40 km orari con *overdrive* per la versione 4wd.

Le prestazioni e la funzionalità eccellenti sono esaltate in particolare dal *comfort* della cabina *Total View*, fornita di grandi vetrate, con l'aria condizionata posizionata sul tetto e i comandi disposti in posizione istintiva.

Quattro sono i modelli che si differenziano per le motorizzazioni con la possibilità di scegliere fra quattro tipi di trasmissioni, il tutto a garanzia della versatilità, produttività e *comfort* della macchina.



		POWERFARM 80 SYNCHRO SHUTTLE	POWERFARM 90 SYNCHRO SHUTTLE	POWERFARM 100 SYNCHRO SHUTTLE	POWERFARM 110 SYNCHRO SHUTTLE
<b>MOTORE</b>					
PERKINS A INIEZIONE DIRETTA TIER 3		1104D-44	1104D-44T	1104D-44TA	1104D-44TA
POTENZA MAX ISO	CV/KW	74/54,5	83/61	92,5/68	102/75
COPIA MASSIMA	NM	261	352	393	416
CILINDRATA /N° DI CILINDRI	CM³	4400/4	4400/4 TURBO	4400/4 TURBO AFTERCOOLER	4400/4 TURBO AFTERCOOLER
CAPACITÀ SERBATOIO COMBUSTIBILE	LT	102	102	102	102
<b>FRIZIONE</b>					
INDIPENDENTE A SECCO; DOPPIO DISCO	POLLICI	11	11	12	12
COMANDO MECCANICO		●	●	●	●
<b>TRASMISSIONE</b>					
INVER. MECC. + SPEED FOUR: 12AV + 12RM (30 KM/H) (SOLO X 2WD)		○	○	○	○
INVER. MECC. + SPEED FOUR + UNDERDRIVE: 24AV + 12RM (30 KM/H) (SOLO X 2WD)		●	●	●	●
INVER. MECC. + SPEED FOUR + SUPERIDUTTORE: 24AV + 12RM (30 KM/H)		○	○	○	○
INVER. MECC. + SPEED FOUR + OVERDRIVE: 24AV + 12RM (40KM/H)		●	●	●	●
BLOC. DIFFERENZIALE POSTERIORE ELETTROIDRAULICO (SOLO X 2WD)		●	●	●	●
<b>PRESA DI FORZA</b>					
COMANDO MECCANICO		●	●	●	●
2 VELOCITÀ: 540/750 GIRI/MIN		●	●	●	●
2 VELOCITÀ: 540/1000 GIRI/MIN		○	○	○	○
ALBERO PDF 1" 3/8 (34,9MM) A 6 SCANALATURE		●	●	●	●
SINCRONIZZATA AL CAMBIO DI VELOCITÀ		●	●	●	●
POTENZA ALLA PRESA DI FORZA ISO	CV/KW	63/46,5	70,5/52	79/58	86,5/63,5
<b>ASSALE ANTERIORE 4RM</b>					
INNESTO MECCANICO 4RM		●	●	●	●
ANGOLO MASSIMO DI STERZO	GRADI	55	55	55	55
BLOC. DIFFERENZIALE TWIN-LOCK ELETTROIDRAULICO		●	●	●	●
<b>FRENI</b>					
POSTERIORI A BAGNO D'OLIO IN GRAFITE		10 DISCHI	10 DISCHI	10 DISCHI	10 DISCHI
ANTERIORI A BAGNO D'OLIO IN GRAFITE N° 4 DISCHI		●	●	●	●
FRENATURA INTEGRALE IBS INTEGRAL BRAKING SYSTEM		●	●	●	●
<b>SOLLEVATORE IDRAULICO</b>					
CONTROLLO SFORZO POSIZIONE INTERMIX FLOTTANTE MECCANICO		●	●	●	●
CAPACITÀ DI SOLLEVAMENTO STANDARD	KG	2600	2600	2600	2600
CAPACITÀ DI SOLLEV. CON 2 CIL. SUPPL.	KG	3700 ○	3700 ○	3700 ○	4350 ○
PORTATA POMPE IDRAULICHE	L/MIN	52,3+29,9	52,3+29,9	52,3+29,9	52,3+29,9
DISTRIBUTORI AUSILIARI STD		2	2	2	2
<b>CABINA E POSTO DI GUIDA</b>					
CABINA "TOTAL VIEW" / PREDISPOSIZIONE AUTORADIO		●	●	●	●
ARIA CONDIZIONATA		○	○	○	○
STRUMENTAZIONE ANALOGICA		●	●	●	●
<b>DIMENSIONI IN ORDINE DI MARCIA</b>					
CON PNEUMATICI		16.9-R30	16.9-R30	16.9-R34	480/70 R34
A - LUNGHEZZA (CON ZAVORRE)	MM	4136	4136	4136	4160
B - LARGHEZZA MINIMA	MM	1945	1945	2034	2110
C - PASSO 2RM/4RM	MM	2341/2316	2341/2316	2341/2316	2365/2340
D - ALTEZZA AL TELAIO DI SICUREZZA	MM	2510	2510	2550	2560
D - ALTEZZA SOPRA LA CABINA	MM	2518	2518	2558	2563
E - LUCE LIBERA DAL SUOLO 4RM	MM	425	425	475	475
PESO 4RM SENZA ZAV. + (150 KG CABINA)	KG	3330	3330	3330	3450

Legenda: ● di serie ○ option – non disponibile

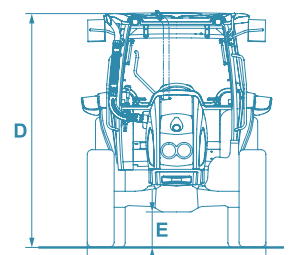
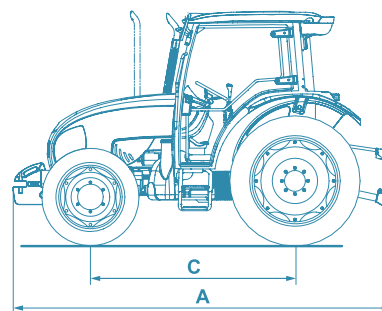
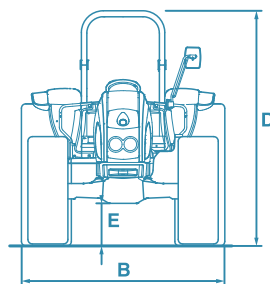
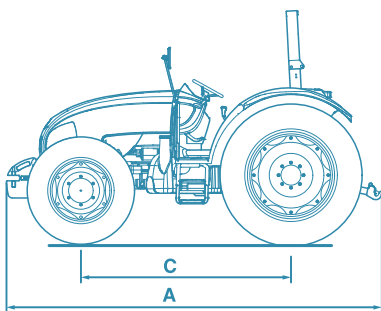

NOVITÀ

# Powerfarm

80 - 90 - 100 - 110  
SYNCHRO SHUTTLE



**Landini**<sup>®</sup>

Una storia italiana



LandAM<sup>®</sup>



## NUOVI MOTORI PERKINS SERIE 1104D (TIER 3) GRANDE POTENZA E CONSUMI RIDOTTI.



I NUOVI MOTORI PERKINS 1104D CHE EQUIPAGGIANO LA GAMMA POWERFARM SONO STATI CONCEPITI APPPOSITAMENTE PER L'USO AGRICOLO CON UNA CONCEZIONE MODERNA E SOLUZIONI TECNICHE ALL'AVANGUARDIA. COMPLETAMENTE NUOVI, ECOLOGICI E RISPETTOSI DELL'AMBIENTE, RISPETTANO LE SPECIFICHE RICHIESTE DALLE NORMATIVE TIER 3.

LA GAMMA OFFRE 4 MODELLI CON POTENZE DI 74 (ASPIRATO), 83 (TURBO), 92,5 E 102 (TURBO AFTERCOOLER) CV/ISO.

GRAZIE ALLE PARTICOLARI INNOVAZIONI, QUESTI MOTORI GARANTISCONO LA MASSIMA MISCELAZIONE ARIA-COMBUSTIBILE CON IL RISULTATO DI UNA MIGLIORE COMBUSTIONE E RENDIMENTO, UNA MAGGIORE POTENZA E COPPIA E BASSI COSTI DI ESERCIZIO. LA MANUTENZIONE GIORNALIERA E I CONTROLLI DI SERVICE SONO AGEVOLATI DALL'APERTURA FRONTALE DEL COFANO BASCULANTE. > FIG. A

### ASSALE ANTERIORE DELL'ULTIMA GENERAZIONE.

A DOPPIA TRAZIONE E ANGOLO DI STERZATA DI 55° CON FRENATURA A DISCHI IN BAGNO D'OLIO CHE ASSOCIATI A QUELLI POSTERIORI ASSICURANO UNA EFFICACE FRENATURA INTEGRALE SULLE 4 RUOTE. > FIG. B

### CAMBIO MODULARE SPEED FOUR.

IL CAMBIO BASE DI TIPO MODULARE (SPEED FOUR) È A 4 MARCHE PER 3 GAMME (12AV+12RM) E PUÒ ESSERE FORNITO IN 4 VERSIONI. AL CAMBIO BASE PUÒ ESSERE ASSOCIATA UN'OPZIONE UNDERDRIVE (SOLO PER 2WD) O SUPERIDUTTORE PER (24VA+12RM) PER UNA VELOCITÀ DI 30KM/H. OPPURE L'OPZIONE OVERDRIVE CHE PERMETTE DI SELEZIONARE SEMPRE (24AV + 12 RM) PER UNA VELOCITÀ DI 40 KM/H.

LA LEVA DELL'INVERSORE IN POSIZIONE ISTINTIVA CONSENTE DI INVERTIRE QUALSIASI MARCIA DEL CAMBIO.

CON LA STESSA LEVA SI INSERISCE ANCHE L'OPZIONE UNDERDRIVE, SUPERIDUTTORE O OVERDRIVE CHE A RICHIESTA PUÒ ESSERE MONTATA SULLA TRASMISSIONE. > FIG. C-D

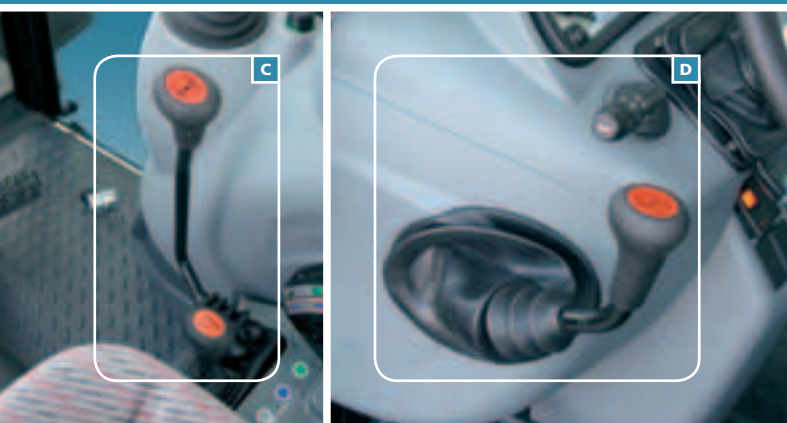

### PLANCIA STRUMENTI DI TIPO ANALOGICO.

LO STRUMENTO SUL CRUSCOTTO È DI TIPO ANALOGICO E CON SEMPLICITÀ E RAPIDITÀ DI LETTURA FORNISCE IN TEMPO REALE TUTTE LE INFORMAZIONI PER LA CORRETTA GUIDA DEL TRATTORE.





**COMFORT ED ERGONOMIA,**



**UN BINOMIO VINCENTE**



## POTENTE CIRCUITO IDRAULICO PER SOLLEVATORE E DISTRIBUTORI SUPPLEMENTARI

IL CIRCUITO IDRAULICO HA UNA PORTATA MASSIMA TOTALE DI 82 LITRI/MIN. IL SOLLEVATORE CON ATTACCO A TRE PUNTI DI 2ª CATEGORIA; HA LE FUNZIONI FONDAMENTALI DI POSIZIONE, SFORZO, *INTERMIX*, FLOTTANTE E PUÒ SOLLEVARE FINO A 4350 KG. [> FIG. F-H].

SONO PREVISTI FINO A 4 DISTRIBUTORI SUPPLEMENTARI; DUE COMANDATI DA *JOYSTICK* (UTILE ANCHE PER L'UTILIZZO DI CARICATORI FRONTALI) [> FIG. G] E DUE CON COMANDO A LEVA DI LATO AL SEDILE. > FIG. F

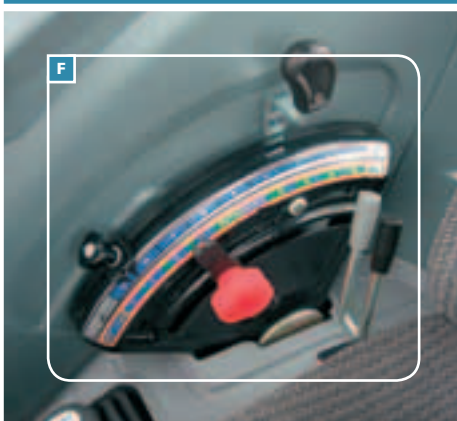

## CABINA "TOTAL VIEW" PER UNA VISIBILITÀ A 360°

LA PRIMA COSA CHE L'OPERATORE PUÒ APPREZZARE SALENDO SUL POWERFARM CABINA È LA VISIBILITÀ A 360° CHE LA CABINA "TOTAL VIEW" PERMETTE GRAZIE ALLE PORTIERE LATERALI TUTTO VETRO INCERNIERATE SUL MONTANTE POSTERIORE.

GLI INTERNI FANNO AMPIO USO DI MATERIALI COMPOSITI E MODERNI DAL DESIGN AUTOMOBILISTICO.

LA DISPOSIZIONE DEI COMANDI SEGUE GLI STANDARD ERGONOMICI ATTUALI, TUTTI DISPOSTI IN POSIZIONE ISTINTIVA E A RICHIESTA È DISPONIBILE IL SEDILE A SOSPENSIONE PNEUMATICA.

SUL TETTO È COLLOCATO L'IMPIANTO DI RISCALDAMENTO/VENTILAZIONE E ARIA CONDIZIONATA CHE OFFRE VANTAGGI IMPORTANTI PER IL COMFORT, LA SICUREZZA E LA SALUTE DELL'OPERATORE.

ASSOCIATI ALL'IMPIANTO DI VENTILAZIONE CI SONO DUE FILTRI CHE PURIFICANO L'ARIA ALL'INTERNO DELLA CABINA E CHE (A RICHIESTA) POSSONO ESSERE AI CARBONI ATTIVI DA USARE DURANTE I TRATTAMENTI CON FITOFARMACI.

SUL TETTO È ALTRESÌ PRESENTE UN TETTuccio FI SSO E TRASPARENTE UTILE PER L'UTILIZZO CON CARICATORI FRONTALI E QUATTRO FARI DI LAVORO FACILITANO IL LAVORO NOTTURNO.

LA VENTILAZIONE NATURALE È GARANTITA DAL PARABREZZA ANTERIORE E POSTERIORE APRIBILI. > FIG. I

ANCHE LA VERSIONE CON PIATTAFORMA OFFRE UN POSTO DI GUIDA ERGONOMICO CHE DISPONE DI UN SEDILE AMMORTIZZATO CON VARIE REGOLAZIONI E DELLA REGOLAZIONE DEL VOLANTE. L'ARCO DI PROTEZIONE A 2 MONTANTI PUÒ ESSERE FORNITO A RICHIESTA DI TETTO PARASOLE.

