

Radlader

**L 550 - L 586**

**Xpower®**

**Xpower®**

Kipplast:  
12.200 – 21.600 kg

Motor:  
Stufe IV / Tier 4f



**LIEBHERR**

### L 550

**Kipplast geknickt:**

12.200 kg

**Schaufelinhalt:**

3,2 m<sup>3</sup>

**Einsatzgewicht:**

17.700 kg

**Motorleistung:**

140 kW/191 PS

### L 556

**Kipplast geknickt:**

13.700 kg

**Schaufelinhalt:**

3,6 m<sup>3</sup>

**Einsatzgewicht:**

18.400 kg

**Motorleistung:**

165 kW/224 PS

### L 566

**Kipplast geknickt:**

15.900 kg

**Schaufelinhalt:**

4,2 m<sup>3</sup>

**Einsatzgewicht:**

23.900 kg

**Motorleistung:**

200 kW/272 PS

### L 576

**Kipplast geknickt:**

17.600 kg

**Schaufelinhalt:**

4,7 m<sup>3</sup>

**Einsatzgewicht:**

25.700 kg

**Motorleistung:**

215 kW/292 PS

### L 580

**Kipplast geknickt:**

19.200 kg

**Schaufelinhalt:**

5,2 m<sup>3</sup>

**Einsatzgewicht:**

27.650 kg

**Motorleistung:**

230 kW/313 PS

### L 586

**Kipplast geknickt:**

21.600 kg

**Schaufelinhalt:**

6,0 m<sup>3</sup>

**Einsatzgewicht:**

32.600 kg

**Motorleistung:**

260 kW/354 PS

## Leistungsfähigkeit

Leistungsstärke für  
erhöhte Produktivität



## Wirtschaftlichkeit

Geringe Kosten bei  
hoher Umschlagleistung

## Zuverlässigkeit

Robustheit und Qualität  
für langlebige Maschinen

## Komfort

Maximaler Fahrerkomfort  
für mehr Produktivität

## Wartungsfreundlichkeit

Zeit- und Kostenersparnis  
durch einfache Wartung



# Leistungsfähigkeit



## Leistungsstärke für erhöhte Produktivität

Der innovative Liebherr-XPower Fahrtrieb steigert die Einsatzeffizienz beachtlich. Schnelle Arbeitszyklen, hohe Kipplasten und eine hohe Maschinenverfügbarkeit führen zu einer hohen Umschlagleistung.

# Leistungsstarkes und effizientes Antriebskonzept

## Höchstmaß an Leistungsfähigkeit

Der Liebherr-XPower Fahrtrieb vereint den hydrostatischen und den mechanischen Antrieb. Das Zusammenspiel dieser beiden Antriebsarten wird automatisch und stufenlos auf den jeweiligen Einsatz angepasst. Damit bietet XPower® den höchsten Wirkungsgrad bei der Materialaufnahme und beim Transport sowie optimale Beschleunigung und maximale Leistung bei sämtlichen Ladespielen – auch bei langen Strecken. Zudem sind alle Komponenten ideal aufeinander abgestimmt. XPower® steht für höchste Effizienz.

## Stufenloses Antriebssystem

Der Liebherr-XPower Fahrtrieb ermöglicht eine stufenlose Beschleunigung in allen Geschwindigkeitsbereichen, ohne spürbare Schaltvorgänge und ohne Zugkraftunterbrechung. Kraftvolles Arbeiten und hoher Fahrkomfort steigern die Produktivität.

## Hohe Umschlagleistung

Durch die einzigartige Komponenteneinbaulage im Heck der Maschine, kann auf unnützen Ballast verzichtet werden. Die ideale Gewichtsverteilung führt zu hohen Kipplasten und zu mehr Umschlagleistung pro Betriebsstunde.

Der Liebherr-XPower Fahrtrieb beschleunigt zügig und ermöglicht hohe Fahrgeschwindigkeiten. Sowohl in der Ebene, als auch an Geländesteigungen wird Zeit eingespart. Dadurch wird die Produktivität deutlich erhöht.

### Liebherr-XPower Fahrtrieb L 550 – L 586

- Zukunftsweisender Antriebsstrang für leistungsstarke Einsätze
- Optimale Gewichtsverteilung durch einzigartige Komponenteneinbaulage
- Ideale Sichtverhältnisse durch kompakte Bauweise

### Herkömmlicher Fahrtrieb

- Schwerpunkt im Zentrum der Maschine
- Für eine hohe Kipplast und Stabilität ist mehr Zusatzballast nötig
- Daraus resultieren schlechte Sichtverhältnisse

### Universell einsetzbar

Durch die Wahlmöglichkeit zwischen Industriehubgerüst und Z-Kinematik steht immer die richtige Maschine für den kundenspezifischen Einsatz zur Verfügung.

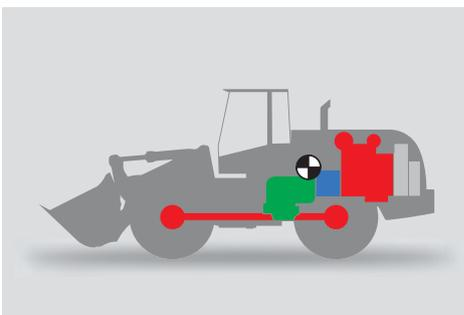
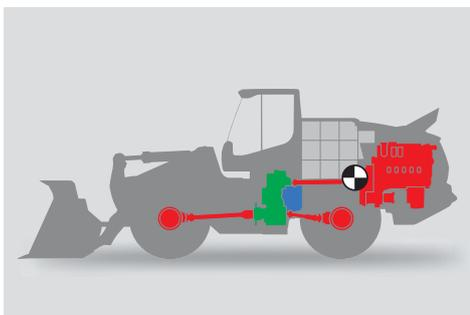

# Flexibilität und Vielseitigkeit

## Einsatzoptimierte Hubgerüstvarianten

Die standardmäßige Z-Kinematik bietet ein großes Drehmoment im unteren Hubgerüstbereich. Die ideale Voraussetzung für den konventionellen Radladereinsatz, denn ein einfaches und schnelles Füllen der Schaufel führt zu einer hohen Umschlagleistung.

Als Alternative steht das Industriehubgerüst für die Radlader L 550 – L 566 und L 580 ohne Aufpreis zur Verfügung. Diese Kinematik punktet durch ihre Parallelführung und bietet ein besonders hohes Drehmoment im oberen Hubgerüstbereich. Die beste Lösung für den Industrieinsatz, denn dies ermöglicht den Anbau großer Arbeitsausrüstungen und den Transport schwerer Lasten.

## Optimale Schaufelfüllung

Das neue, robuste Schaufeldesign von Liebherr ermöglicht ein schnelles und effizientes Befüllen der Schaufel. Vollgefüllte Arbeitsausrüstungen steigern die Produktivität. Das gute Eindringverhalten der Schaufel und die einfache Schaufelfüllung führen zu einem geringeren Kraftstoffverbrauch.

## Große Einsatzvielfalt

Durch die vielfältige Auswahl an Arbeitsausrüstungen steht immer das richtige Werkzeug zur Verfügung. Dadurch können unterschiedlichste Einsätze problemlos abgedeckt werden. Das erhöht die Auslastung der Maschine und steigert die Produktivität. Liebherr-Radlader können dank ihrer kompakten Bauweise schnell und effizient manövrieren – die beste Voraussetzung für eine hohe Umschlagleistung.

# Wirtschaftlichkeit



## Geringe Kosten bei hoher Umschlagleistung

Die Liebherr-Radlader leisten einen verlässlichen Beitrag zum wirtschaftlichen Erfolg. Bei höchster Umschlagleistung werden durch das treibstoffeffiziente Antriebskonzept die Betriebskosten gesenkt und die Umwelt geschont.

# Niedrige Betriebskosten

## Geringer Kraftstoffverbrauch

Der Liebherr-XPower Fahrtrieb mit Liebherr-Power-Efficiency (LPE) ermöglicht eine Kraftstoffreduktion von bis zu 30 %. Bei höchstem Wirkungsgrad werden die Betriebskosten gesenkt und die Rentabilität gesteigert.

## Nahezu kein Bremsverschleiß

Der Liebherr-XPower Fahrtrieb brems selbstständig mit. Die Betriebsbremse wirkt nur unterstützend und bleibt somit nahezu verschleißfrei.

## Minimaler Reifenverschleiß

Die stufenlose Zugkraftregulierung in Kombination mit dem automatischen Selbstsperrdifferential verhindert ein Durchdrehen der Räder. Die Produktivität wird erhöht und der Reifenverschleiß um bis zu 25 % gesenkt.

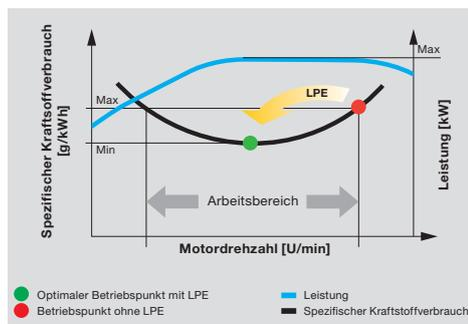

# Kostensparnis bei aktivem Umweltschutz LiDAT

## Innovative Abgasnachbehandlung

Die Liebherr SCR Technologie ist ein effizientes System zur Abgasnachbehandlung. Verbraucher am Motor, wie Dieselpartikelfilter, sind nicht notwendig. Die Regeneration entfällt und der Wartungsaufwand verringert sich. Bei mehr Produktivität werden Kraftstoff eingespart und die Betriebskosten gesenkt.

## Schonung der Ressourcen

Der reduzierte Treibstoffverbrauch und die effiziente Abgasnachbehandlung verringern den Schadstoffausstoß. Dies führt zu einer aktiven Schonung der Ressourcen. Bei aktivem Umweltschutz senken Liebherr-Radlader die Betriebskosten.

## Effiziente Verwaltung

LiDAT, das Liebherr eigene Datenübertragungs- und Ortungssystem, ermöglicht eine effiziente Verwaltung, Überwachung und Steuerung des gesamten Fuhrparks in Hinblick auf Maschinendatenerfassung, Datenanalyse, Fuhrparkmanagement und Service. Alle wichtigen Maschinendaten sind jederzeit über den Webbrowser einsehbar. LiDAT bietet Ihnen umfassende Dokumentation des Arbeitseinsatzes, erhöhte Verfügbarkeit durch kürzere Reparaturstillstandzeiten, schnelleren Support durch den Hersteller, raschere Erkennung von Belastungen/Überlastungen und dadurch eine Verlängerung der Maschinen-Lebensdauer sowie der Planungssicherheit in Ihrem Unternehmen. Bei den Radladern L 550 XPower® – L 586 XPower® gehört dieses Service inklusive 1 Jahr gebührenfreier Nutzung zur Standardausführung.



## Niedriger Kraftstoffverbrauch durch intelligente Maschinensteuerung

- Liebherr-Power-Efficiency (LPE) optimiert das Zusammenspiel von Dieselmotor, Getriebe und Arbeitshydraulik für maximale Effizienz.
- LPE – aus jedem Tropfen Kraftstoff das Maximum an Leistung

## Weniger Bremsverschleiß

- Nahezu kein Bremsverschleiß durch hydraulische Bremswirkung des Antriebs.

## Weniger Reifenverschleiß

- Die stufenlose Regelung der Zugkraft verhindert ein Durchdrehen der Räder.

## Stets informiert mit LiDAT

- Auswertung über Maschinennutzung und Kraftstoffverbrauch für eine wirtschaftliche Maschinenverwaltung
- Serienmäßige Verfügbarkeit von LiDAT inkl. 1 Jahr gebührenfreier Nutzung

# Zuverlässigkeit



## Robustheit und Qualität für langlebige Maschinen

Selbst unter härtesten Einsatzbedingungen erbringen die Liebherr-Radlader maximale Leistung. Speziell entwickelte Komponenten, ausgereifte Technologie und hohe Qualität bieten ein Höchstmaß an Zuverlässigkeit und Verfügbarkeit.

## Komponenten in Herstellerqualität

### Langlebig und leistungsfähig

Liebherr verfügt über jahrzehntelange Erfahrung in Entwicklung, Konstruktion und Fertigung von Komponenten. Ideal aufeinander abgestimmt garantieren sie ein Höchstmaß an Leistungsfähigkeit und Zuverlässigkeit. Liebherr entwickelt und fertigt auch sämtliche Stahlbauteile. Die robusten Bauteile sorgen für eine lange Lebensdauer der Radlader.

Intensive Langzeittests haben die Beständigkeit und Qualität der verbauten Komponenten bewiesen. Selbst unter härtesten Einsatzbedingungen erfüllen die Liebherr-Radlader die hohen Liebherr-Qualitätsstandards. Dies ermöglicht einen zuverlässigen Einsatz über die gesamte Lebensdauer der Maschine. Durchgehend leistungsstarke Maschinen erhöhen die Produktivität.



### Leistungsstarke Eigenkomponenten

- Ideale Abstimmung der Komponenten für maximale Leistung
- Höchste Qualität selbst bei härtesten Einsatzbedingungen
- Robuste und langlebige Maschinen für einen zuverlässigen Einsatz

## Hohe Einsatzsicherheit

### Verschleißarmes Antriebskonzept

Die Komponenten des Liebherr-XPower Fahrtriebs sind äußerst robust und verschleißarm. Darüber hinaus führt die variable Verteilung der Kräfte zwischen hydrostatischem und mechanischem Antrieb zu einer geringeren Belastung des jeweiligen Antriebspfades. XPower® sorgt für eine lange Lebensdauer der Maschine und einen zuverlässigen Einsatz.

### Unterbrechungsfreies Arbeiten

Dank der einzigartigen Liebherr SCR Technologie werden am Motor weniger Komponenten wie Dieselpartikelfilter oder Abgasrückführung benötigt. Dadurch wird das Ausfallrisiko minimiert und der Wartungsaufwand verringert. Diese ausgereifte Technologie ermöglicht ein effizientes und unterbrechungsfreies Arbeiten.



### Hohe Maschinenverfügbarkeit

- Geringere Belastung des Antriebsstrangs durch Aufteilung der Kräfte
- Hohe Einsatzsicherheit durch robuste und verschleißarme Komponenten
- Weniger Komponenten am Motor bedeuten ein geringeres Ausfallrisiko

## Zuverlässiges Kühlsystem

### Optimale Kühlleistung

Die Kühlanlage ist direkt hinter der Fahrerkabine am Hinterwagen angebaut und saugt damit staubarme Luft an. Bei besonders staubintensiven Einsätzen schützen Ausstattungsoptionen wie reversierbarer Lüfterantrieb, Flusensieb für den Kühler sowie grobmaschiger Kühler vor Verunreinigung der Kühlanlage. Dies gewährleistet eine gleichbleibende und durchgehende Kühlleistung und verringert gleichzeitig den Reinigungsaufwand. Minimaler Reinigungsaufwand bedeutet effizienteres und kostengünstigeres Arbeiten.

### Bedarfsgesteuerte Kühlung

Der Lüfterflügel wird unabhängig vom Liebherr-Dieselmotor angetrieben und erzeugt nur die tatsächlich benötigte Kühlleistung. Thermosensoren sorgen für eine zuverlässige Regelung.



### Intelligentes Kühlsystem

- Kühlerposition an der saubersten Stelle des Radladers
- Hohe Maschinenverfügbarkeit durch geringere Verschmutzung des Kühlers
- Bedarfsgesteuerte Kühlung durch thermostatische Regelung für einen zuverlässigen Einsatz

# Komfort



## Maximaler Fahrerkomfort für mehr Produktivität

Das Kabinendesign ist optimal auf die täglichen Anforderungen der Fahrer abgestimmt. Die geräumige und ergonomisch gestaltete Fahrerkabine bietet perfekte Bedingungen für ein komfortables und produktives Arbeiten.

# Übersichtliche Kabine

## Produktives und sicheres Arbeiten

Das moderne, ergonomische Kabinendesign ermöglicht dem Fahrer ein konzentriertes und ermüdungsfreieres Arbeiten – dies erhöht die Sicherheit und Produktivität. Anzeige, Bedienelemente und Fahrersitz sind aufeinander abgestimmt und bilden eine ergonomische Einheit. Der optional verfügbare, quergefederte Fahrersitz bietet hohen Sitzkomfort und ermöglicht ein entspanntes Arbeiten.

## Perfekte Sichtverhältnisse

Die großzügigen Glasflächen der Kabine bieten eine hervorragende Rundumsicht auf Arbeitsausrüstung und Arbeitsbereich. Für eine ideale Sicht nach hinten sorgen das sichtoptimierte Design der Motorhaube sowie die Rückraumüberwachung über das Liebherr-Display. Dadurch wird maximale Sicherheit für Mensch, Maschine und Ladegut gewährleistet und gleichzeitig die Produktivität gesteigert.

## Wohlfühleffekt garantiert

Optimale Ablageflächen und Stauräume sowie die verfügbare Kühlbox steigern das Wohlbefinden. Die serienmäßige Klimaanlage mit verbesserter Kühlleistung sorgt für eine angenehme Arbeitsatmosphäre. Das bietet dem Fahrer höchsten Komfort für eine hohe Produktivität.

Der optional verfügbare Liebherr-Schlüssel mit Fernbedienung öffnet die Fahrertüre automatisch und aktiviert die Beleuchtung – für eine sichere und komfortable Inbetriebnahme der Maschine.

# Einfache und sichere Bedienung

## Ergonomisch angeordnete Bedienelemente

Die Bedienungs- und Kontrollinstrumente sind übersichtlich und benutzerfreundlich angeordnet. Alle betriebsrelevanten Daten können schnell und einfach erfasst werden. Der hohe Bedienkomfort ermöglicht dem Fahrer ein besonders effizientes und sicheres Arbeiten.

## Liebherr-Bedienungshebel

Mit dem serienmäßig im Fahrersitz integrierten Liebherr-Bedienungshebel lassen sich alle Arbeits- und Fahrfunktionen der Maschine präzise und feinfühlig steuern. Die neue Elektro-Hydraulik ermöglicht es, Hubgerüst und Schaufelpositionen von der Kabine aus zu programmieren.

Der Liebherr-Bedienungshebel mit Mini-Joystick ist optional verfügbar. Der Mini-Joystick dient zur proportionalen Ansteuerung eines hydraulischen Anbauwerkzeuges. Die hydraulische Ausrüstung kann somit sehr feinfühlig und ergonomisch gesteuert werden.

## Touchscreen-Display

Über das serienmäßige und verstellbare Touchscreen-Display sind alle betriebsrelevanten Maschinendaten rasch ablesbar und einstellbar. Visuelle und akustische Warneinrichtungen sorgen für eine hohe Bedienungssicherheit.

### Hervorragende Rundumsicht

- Freie Sicht in alle Richtungen durch optimales Kabinen- und Motorhaubendesign
- Großzügige Glasflächen
- Mehr Sicherheit und Produktivität durch ausgezeichnete Sichtverhältnisse

### Liebherr-Bedienungshebel mit Mini-Joystick (optional)

- Ergonomische und komfortable Bedienung
- Steuerung aller Fahr- und Arbeitsbewegungen mit nur einem Bedienungshebel
- Programmierung der hydraulischen Steuerung bequem aus der Fahrerkabine

### Intuitive Bedienung

- Schnelle Erfassung der betriebsrelevanten Maschinendaten
- Einfache Bedienung steigert die Einsatzeffizienz
- Serienmäßige Liebherr-Rückfahrkamera – integriert in das Touchscreen-Display



# Wartungsfreundlichkeit



## Zeit- und Kostenersparnis durch einfache Wartung

Die wichtigsten Punkte der täglichen Wartung sind bei den Liebherr-Radladern im Einstiegsbereich auf einen Blick erkennbar. Eine schnelle und sichere Kontrolle spart Zeit und Geld.

# Hervorragende Servicezugänglichkeit

## Effiziente und einfache Wartung

Durch die einzigartige Einbaulage der Komponenten bieten die Liebherr-Radlader eine hervorragende Wartungszugänglichkeit. Die Positionierung des Kühlerpakets direkt hinter der Fahrerkabine trägt durch weniger Verschmutzung zu einer Reduktion des Wartungs- und Reinigungsaufwands bei. Dadurch werden Zeit und Kosten gespart.

## Sicherer und freier Servicezugang

Sämtliche Wartungspunkte sind sicher, einfach, schnell und sauber zugänglich. Rutschfeste Trittplächen und stabile Handläufe sorgen für ein Höchstmaß an Sicherheit.

## Kurze Servicezeiten für mehr Produktivität

Die elektrisch nach hinten öffnende Motorhaube gewährt einen sicheren und freien Zugang zum gesamten Motorraum. Die Servicepunkte sind gut einsehbar und bequem erreichbar. Alle Wartungsarbeiten können komfortabel und sicher von einer Standfläche in der Motorhaube durchgeführt werden. Die Wartung ist dadurch zeitsparend und steigert die Produktivität.

Einen verbesserten Zugang zur Frontscheibe und zur Kabinenfilterbox bietet der Aufstieg auf der rechten Maschinenseite. Stabile Handläufe und eine ausklappbare Leiter sorgen bei der Reinigung und Wartung für ein hohes Maß an Sicherheit.

# Starker Service-Partner

## Sichere Partnerschaft mit leistungsstarkem Service

Mit jedem Liebherr-Radlader entscheidet sich der Kunde nicht nur für ein langlebiges Spitzenprodukt, sondern auch für eine solide, langfristige Partnerschaft. Für optimalen Service und eine schnelle Ersatzteilversorgung steht weltweit ein dichtes Servicenetz in Kombination mit einem hochmodernen Zentrallager bereit. Das gewährleistet kurze Wege und schnelle Unterstützung im Servicefall. Bei Bedarf auch rund um die Uhr.

## Kompetenter Liebherr-Service bietet höchste Zuverlässigkeit

Umfassendes Know-How sichert die erstklassige Ausführung aller Service- und Wartungsarbeiten. Dies trägt entscheidend zur Verfügbarkeit und Rentabilität der Maschine bei. Die Mitarbeiter der Liebherr-Servicepartner werden regelmäßig weitergebildet. Sie verfügen über ein umfassendes Wissen zur schnellen und sicheren Servicedurchführung und können jederzeit auf das Expertenwissen in den Herstellerwerken zurückgreifen.

### Geringer Wartungsaufwand

- Geringere Verschmutzung des Kühlers durch dessen geschickte Position direkt hinter der Fahrerkabine
- Einfache und sichere Wartung spart Zeit und Geld

### Optimale Servicezugänglichkeit

- Durch Öffnen von nur einer Verhaubung ist der gesamte Motorraum zugänglich
- Die wichtigsten Füllstände sind im Einstiegsbereich ersichtlich
- Kurze Stillstandzeiten für mehr Effizienz

### Perfekter Service für optimale Maschinenverfügbarkeit

- Schnelle und effektive Unterstützung durch dichtes Servicenetz
- Ersatzteilservice mit 24 Stunden Lieferbereitschaft
- Schnelle und sichere Servicedurchführung durch qualifizierte Service-Spezialisten



# Radlader L 550 XPower® - L 586 XPower® im Überblick

## Robuste

### Arbeitsausrüstung

- + Schnelle Arbeitszyklen
  - + Langlebige Kinematik
  - + Vielseitige und universelle Einsetzbarkeit
  - + Effizienter und kostenoptimierter Einsatz durch speziell abgestimmte Hubgerüstvarianten
- 
- ✓ Hochwertige Hydraulikkomponenten
  - ✓ Starke Stahlkonstruktion
  - ✓ Große Auswahl an Arbeitsausrüstungen
  - ✓ Wahlweise Industrie- und Z-Kinematik

## Leistungsstarker und effizienter

### Liebherr-XPower Fahrtrieb

- + Kraftstoffreduktion von bis zu 30 %
  - + Hohe Leistungsfähigkeit
  - + Hohe Einsatzsicherheit
  - + Maximale Produktivität durch hohe Kipplast
  - + Reifenverschleiß um bis zu 25 % reduziert
  - + Nahezu kein Bremsverschleiß
  - + Maximale Stabilität und Standsicherheit bei allen Geländegegebenheiten
- 
- ✓ Optimal aufeinander abgestimmte Antriebskomponenten durch LPE
  - ✓ Kraftvoller leistungsverzweigter Antriebsstrang
  - ✓ Robuster und langlebiger Antriebsstrang
  - ✓ Ideale Gewichtsverteilung durch intelligente Anordnung der Antriebskomponenten
  - ✓ Stufenlose Zugkraftregulierung verhindert ein Durchdrehen der Räder
  - ✓ Selbsthemmende hydraulische Bremswirkung





### **Komfortable Fahrerkabine**

- + Mehr Leistung und Produktivität
  - + Konzentrierteres Arbeiten des Fahrers wird unterstützt
  - + Einfache und sichere Bedienung
  - + Hervorragende Rundumsicht
- 
- ✓ Neues, modernes und ergonomisches Kabinendesign
  - ✓ Exakte und sichere Bedienung aller Arbeits- und Fahrfunktionen mit nur einem Steuerhebel
  - ✓ Großzügige Glasflächen

### **Intelligentes Kühlsystem**

- + Gleichbleibende und zuverlässige Kühlleistung
  - + Hohe Lebensdauer der Komponenten
  - + Hohe Maschinenverfügbarkeit durch minimalen Reinigungsaufwand
- 
- ✓ Bedarfsgesteuerte Kühlung
  - ✓ Zuverlässige Regelung durch Thermosensoren
  - ✓ Position der Kühlanlage an der saubersten Stelle des Radladers, direkt hinter der Fahrerkabine

### **Optimale Servicezugänglichkeit**

- + Zeitersparnis bei der täglichen Wartung
  - + Kurze Servicezeiten für mehr Produktivität
- 
- ✓ Rasche Kontrolle der wichtigsten Wartungspunkte im Einstiegsbereich
  - ✓ Sicherer, einfacher und schneller Zugang zu allen betriebswichtigen Punkten

# Technische Daten

L 550 – L 556

## Motor

	L 550	L 556
<b>Dieselmotor</b>	D934 A7	D944 A7
Bauart	Wassergekühlter Reihenmotor mit Ladeluftkühlung, Abgasnachbehandlung durch Liebherr SCR Technologie, geschlossenes Dieselpartikelfiltersystem optional erhältlich	
Zylinder in Reihe	4	4
Einspritzverfahren	Elektronische Common Rail Hochdruckeinspritzung	
Max. Brutto-Leistung		
nach ISO 3046	kW/PS 143/195	168/228
und SAE J1995	bei min <sup>-1</sup> 1.100 – 1.800	1.100 – 1.800
Max. Netto-Leistung		
nach ISO 9249	kW/PS 140/191	165/224
und SAE J1349	bei min <sup>-1</sup> 1.100 – 1.800	1.100 – 1.800
Max. Netto-Drehmoment		
nach ISO 9249	Nm 1.215	1.430
und SAE J1349	bei min <sup>-1</sup> 1.100	1.100
Hubraum	Liter 7,014	7,964
Bohrung/Hub	mm 122/150	130/150

**Luftfilteranlage** Trockenluftfilter mit Haupt- und Sicherheitselement, Vorabscheider, Wartungsanzeige am Liebherr-Display

### Elektrische Anlage

Betriebsspannung	V 24	24
Kapazität	Ah 2 x 180	2 x 180
Generator	V/A 28/140	28/140
Starter	V/kW 24/7,8	24/7,8

Die Abgasemissionen unterschreiten die Emissionsgrenzwerte der Stufe IV/Tier 4f.

## Fahrtrieb

### Stufenloser hydraulisch leistungsverzweigter XPower® Fahrtrieb

<b>Bauart</b>	Stufenloser XPower® Fahrtrieb vollautomatisiert. Keine Zugkraftunterbrechungen über den gesamten Geschwindigkeitsbereich. Hydrostatische Leistungsverzweigung mit zwei Axialkolbeneinheiten. Fahrleistungen identisch für Vor- und Rückwärtsfahrt
<b>Filterung</b>	Filterung für den Fahrtrieb, unabhängig von der Arbeitshydraulik
<b>Steuerung</b>	Steuerung des Fahrtriebs durch Fahrpedal für Zugkraft- und Geschwindigkeitsvorgabe mit integrierter Inchfunktion. Betätigung der Vor- und Rückwärtsfahrt über den Liebherr-Bedienungshebel
<b>Fahrgeschwindigkeiten</b>	0 – 40 km/h vor- und rückwärts vollautomatisch. Auf Wunsch beliebige Begrenzung der Fahrgeschwindigkeit verfügbar. Geschwindigkeitsangaben sind für die angegebenen Standardbereifungen der jeweiligen Ladertypen gültig!

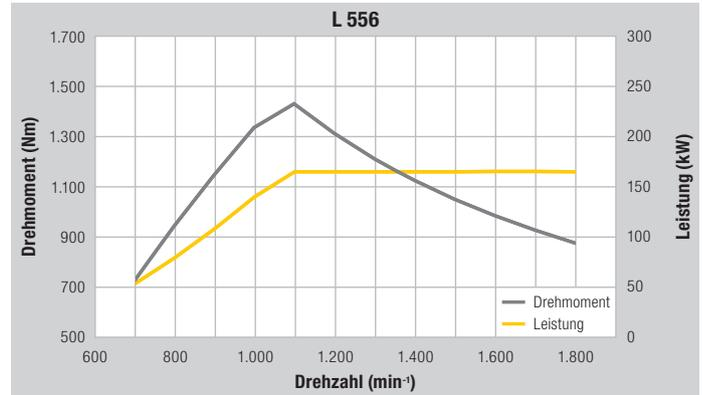
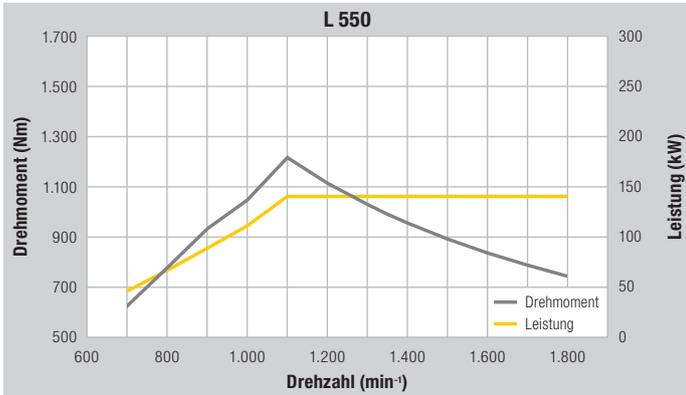

## Achsen

	L 550	L 556
<b>Allradantrieb</b>		
<b>Vorderachse</b>	Starr	
<b>Hinterachse</b>	Pendelnd gelagert mit 13° Pendelwinkel nach jeder Seite	
Überfahrbare Hindernishöhe	mm 460	442
	wobei alle 4 Räder Bodenkontakt behalten	
<b>Differentiale</b>	Selbstsperrdifferentiale, automatisch wirkend	
<b>Achsübersetzung</b>	Planetenendantriebe in den Radnaben	
<b>Spurbreite</b>	2.003 mm für alle Bereifungen	

## Bremsen

<b>Verschleißfreie Betriebsbremse</b>	Selbsthemmung des XPower® Fahrtriebs auf alle 4 Räder wirkend und zusätzlich hydraulische Pumpenspeicher-Bremsanlage mit nassen Lamellenbremsen (zwei getrennte Bremskreise)
<b>Feststellbremse</b>	Elektro-hydraulisch betätigte Federspeicher-Scheibenbremse am Getriebe

Die Bremsanlage entspricht den Vorschriften gemäß StVZO.

## Lenkung

<b>Bauart</b>	„Load-Sensing“-Schrägscheiben-Verstellpumpe mit Druckabschneidung und Förderstromregler. Zentrales Knickgelenk mit zwei doppelt wirkenden, gedämpften Lenkzylindern
<b>Knickwinkel</b>	40° nach jeder Seite
<b>Notlenkung</b>	Elektro-hydraulisches Notlenkungssystem

## Arbeitshydraulik

	L 550	L 556
<b>Bauart</b>	„Load-Sensing“-Schrägscheiben-Verstellpumpe mit Leistungsregler und Förderstromregler, Druckabschneidung im Steuerblock	
<b>Kühlung</b>	Hydraulikölkühlung durch thermostatisch geregelten Lüfter und Ölkühler	
<b>Filterung</b>	Rücklaufilter im Hydrauliktank	
<b>Steuerung</b>	Einhebelsteuerung, elektro-hydraulisch vorgesteuert	
<b>Hubkreis</b>	Heben, Neutral, Senken Automatische Hub- und Senkendabschaltung über Lieberr-Bedienungshebel Schwimmstellung über Lieberr-Bedienungshebel	
<b>Kippkreis</b>	Ankippen, Neutral, Auskippen Automatische Schaufelrückführung für An- und Auskippen über Lieberr-Bedienungshebel	
<b>Max. Fördermenge</b>	l/min. 234	234
<b>Max. Betriebsdruck</b>		
Z-Kinematik	bar 330	360
Industriehubgerüst	bar 350	380

## Arbeitsausrüstung

	L 550	L 556		
<b>Kinematik-Varianten</b>				
Wahlweise	Kraftvolle Z-Kinematik mit einem Kippzylinder und Stahlgußquerrohr Industriehubgerüst mit einem Kippzylinder, hydr. Schnellwechseleinrichtung serienmäßig			
<b>Lagerstellen</b>	Abgedichtet			
<b>Arbeitsaktzeit bei Nennlast</b>	ZK	IND	ZK	IND
Heben	s 5,5	5,5	5,5	5,5
Auskippen	s 2,3	3,5	2,3	3,5
Senken (leer)	s 2,7	2,7	2,7	2,7

## Fahrerkabine

<b>Ausführung</b>	Hydraulisch gelagerte, schalldämmte Kabine. ROPS-Überschlagschutz nach EN ISO 3471/EN 474-1 FOPS-Steinschlagschutz nach EN ISO 3449/EN 474-1, Kat. II Fahrertür mit Schiebefenster, rechte Seite Schiebefenster, Frontscheibe in Verbundsicherheitsglas VSG getönt grün serienmäßig, Seitenscheiben Einscheibensicherheitsglas ESG, heizbare Heckscheibe ESG. 3-fach stufenlos verstellbare Lenksäule
<b>Liebherr-Fahrersitz</b>	6-fach verstellbarer, schwingungsgedämpfter Fahrersitz „Komfort“ mit serienmäßiger Sitz-, Tiefen- und Neigungsverstellung (luftgefedert mit Sitzheizung, auf das Fahrergewicht einstellbar), Lieberr-Bedienungshebel serienmäßig am Fahrersitz montiert
<b>Heizung und Lüftung</b>	4-Zonen Klimaanlage mit neuer verbesserter Kühlleistung serienmäßig, sämtliche Filter sind leicht zugänglich und wechselbar

## Schallemission

	L 550	L 556
<b>ISO 6396</b>		
$L_{PA}$ (in der Fahrerkabine)	68 dB(A)	68 dB(A)
<b>2000/14/EG</b>		
$L_{WA}$ (außen)	104 dB(A)	104 dB(A)

## Füllmengen

	L 550	L 556
<b>Kraftstoff</b>	l 300	300
<b>Motoröl (mit Filterwechsel)</b>	l 29	26
<b>Harnstofftank</b>	l 67,5	67,5
<b>Pumpenverteilergetriebe</b>	l 1,2	1,2
<b>Achsverteilergetriebe</b>	l 51	51
<b>Kühlmittel</b>	l 66	66
<b>Vorderachse</b>	l 35	35
<b>Hinterachse</b>	l 35	35
<b>Hydrauliktank</b>	l 91	91
<b>Hydrauliksystem gesamt</b>	l 175	175
<b>Klimaanlage R134a</b>	g 1.250	1.250

# Abmessungen

Z-Kinematik

L 550 – L 556

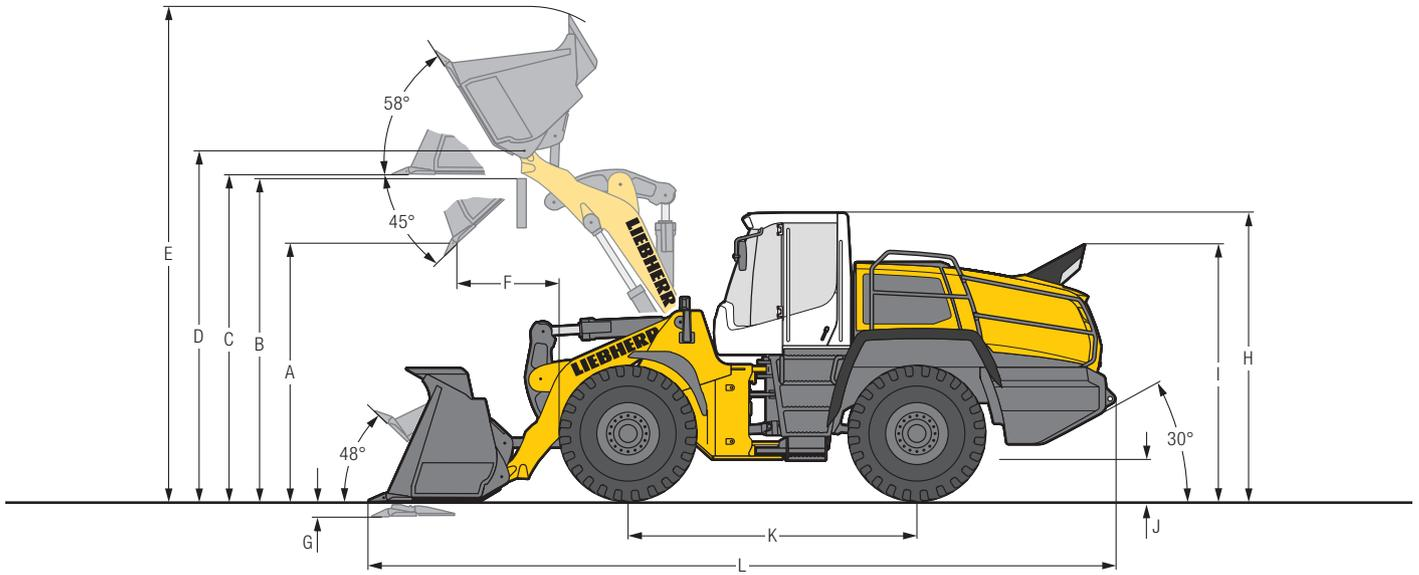

## Ladeschaufel



	L 550		L 556	
	ZK	ZK	ZK	ZK
<b>Ladegeometrie</b>	ZK	ZK	ZK	ZK
<b>Schneidwerkzeug</b>	Z	Z	Z	Z
<b>Hubgerüslänge</b>	mm	2.600	2.600	2.600
<b>Schaufelinhalt lt. ISO 7546**</b>	m <sup>3</sup>	3,2	3,6	4,0
<b>Schaufelbreite</b>	mm	2.700	2.700	2.700
<b>A Schütthöhe bei max. Hubhöhe und 45° Auskippwinkel</b>	mm	2.880	2.810	2.740
<b>B Überschüttbare Höhe</b>	mm	3.500	3.500	3.500
<b>C Max. Höhe Schaufelboden</b>	mm	3.645	3.645	3.645
<b>D Max. Höhe Schaufeldrehpunkt</b>	mm	3.915	3.915	3.915
<b>E Max. Höhe Schaufeloberkante</b>	mm	5.585	5.695	5.775
<b>F Reichweite bei max. Hubhöhe und 45° Auskippwinkel</b>	mm	1.095	1.170	1.250
<b>G Schürftiefe</b>	mm	85	85	85
<b>H Höhe über Kabine</b>	mm	3.370	3.370	3.370
<b>I Höhe über Auspuff</b>	mm	3.020	3.020	3.020
<b>J Bodenfreiheit</b>	mm	490	490	490
<b>K Achsabstand</b>	mm	3.395	3.395	3.395
<b>L Gesamtlänge</b>	mm	8.380	8.480	8.580
<b>Wenderadius über Schaufelaußenkante</b>	mm	6.585	6.610	6.635
<b>Ausbrechkraft (SAE)</b>	kN	140	130	140
<b>Kipplast gerade*</b>	kg	14.000	13.800	15.750
<b>Kipplast voll eingeknickt*</b>	kg	12.200	12.000	13.500
<b>Einsatzgewicht*</b>	kg	17.700	17.800	18.400
<b>Reifendimension</b>		23.5R25 L3		23.5R25 L3

\* Die angegebenen Werte gelten mit der oben angeführten Bereifung, inklusive aller Schmierstoffe, vollem Kraftstofftank, ROPS/FOPS-Kabine und Fahrer.

Reifendimension und Zusatzausrüstungen verändern Einsatzgewicht und Kipplast. (Kipplast voll eingeknickt nach ISO 14397-1)

\*\* Der Schaufelinhalt kann in der Praxis um ca. 10 % größer sein, als es die Berechnung laut Norm ISO 7546 vorschreibt.

Der Schaufelfüllungsgrad ist vom jeweiligen Material abhängig – siehe Seite 25.

= Erdbauschaufel mit kurzem, geradem Boden für Direktanbau

ZK = Z-Kinematik

Z = Angeschweißte Zahnhalter mit aufgesteckten Zahnspitzen

# Abmessungen

Industriehubgerüst

L 550 – L 556

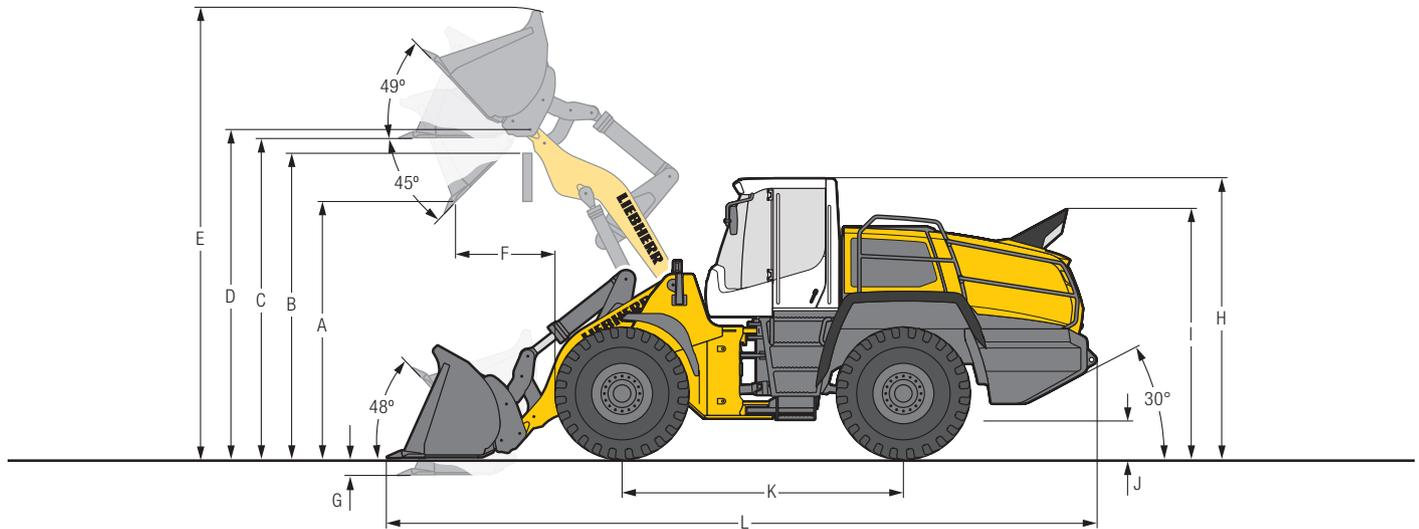

## Ladeschaufel



		L 550			L 556		
		STD	HL	HL	STD	HL	HL
Ladegerometrie		IND-SW	IND-SW	IND-SW	IND-SW	IND-SW	IND-SW
Schneidwerkzeug		Z	Z	Z	Z	Z	Z
Hubgerüsthöhe	mm	2.600	3.000	3.000	2.600	3.000	3.000
Schaufelinhalt lt. ISO 7546**	m <sup>3</sup>	3,0	2,6	2,8	3,3	2,8	3,0
Schaufelbreite	mm	2.700	2.700	2.700	2.700	2.700	2.700
A Schütthöhe bei max. Hubhöhe und 45° Auskippwinkel	mm	2.880	3.550	3.520	2.850	3.520	3.460
B Überschüttbare Höhe	mm	3.500	4.100	4.100	3.500	4.100	4.100
C Max. Höhe Schaufelboden	mm	3.795	4.360	4.360	3.795	4.360	4.360
D Max. Höhe Schaufeldrehpunkt	mm	4.075	4.640	4.640	4.075	4.640	4.640
E Max. Höhe Schaufeloberkante	mm	5.580	6.090	6.120	5.620	6.120	6.160
F Reichweite bei max. Hubhöhe und 45° Auskippwinkel	mm	1.135	940	960	1.174	960	1.015
G Schürftiefe	mm	80	80	80	80	80	80
H Höhe über Kabine	mm	3.370	3.370	3.370	3.370	3.370	3.370
I Höhe über Auspuff	mm	3.020	3.020	3.020	3.020	3.020	3.020
J Bodenfreiheit	mm	490	490	490	490	490	490
K Achsabstand	mm	3.395	3.395	3.395	3.395	3.395	3.395
L Gesamtlänge	mm	8.550	8.940	9.000	8.605	9.000	9.080
Wenderadius über Schaufelaußenkante	mm	6.630	6.830	6.850	6.650	6.850	6.885
Ausbrechkraft (SAE)	kN	125	136	134	130	134	125
Kipplast gerade*	kg	12.800	10.700	10.600	14.400	12.000	11.800
Kipplast voll eingeknickt*	kg	11.100	9.200	9.100	12.400	10.300	10.100
Einsatzgewicht*	kg	18.700	18.900	18.950	19.500	19.700	19.750
Reifendimension		23.5R25 L3			23.5R25 L3		

\* Die angegebenen Werte gelten mit der oben angeführten Bereifung, inklusive aller Schmierstoffe, vollem Kraftstofftank, ROPS/FOPS-Kabine und Fahrer. Reifendimension und Zusatzausrüstungen verändern Einsatzgewicht und Kipplast. (Kipplast voll eingeknickt nach ISO 14397-1)

\*\* Der Schaufelinhalt kann in der Praxis um ca. 10 % größer sein, als es die Berechnung laut Norm ISO 7546 vorschreibt. Der Schaufelfüllungsgrad ist vom jeweiligen Material abhängig – siehe Seite 25.



= Erdbauschaufel mit kurzem, geradem Boden für Schnellwechseinrichtung

STD = Standard Hubgerüst-Länge

HL = High Lift

IND-SW = Industriehubgerüst mit Parallelführung inkl. Schnellwechseinrichtung

Z = Angeschweißte Zahnhalter mit aufgesteckten Zahnspitzen

# Ausrüstung

Leichtgutschaufel

L 550 – L 556

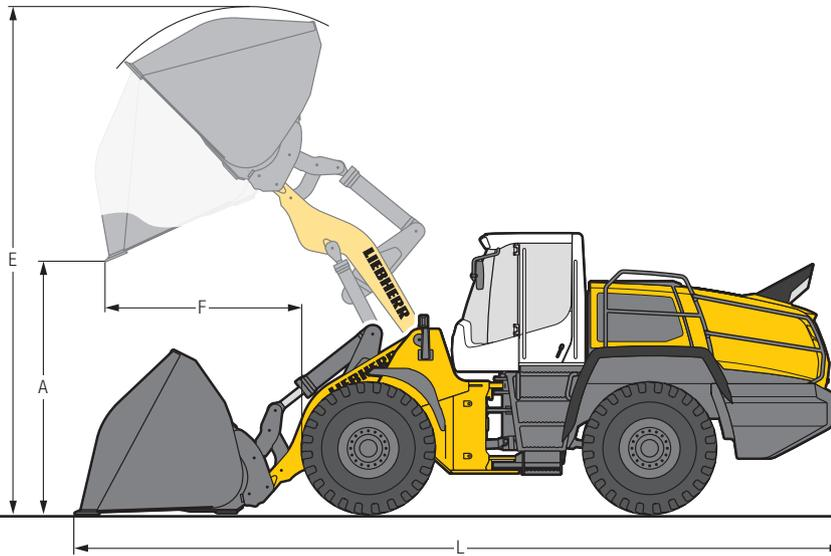

## Hohes Schüttgewicht



	L 550		L 556	
	STD	HL	STD	HL
Ladegeometrie	IND-SW	IND-SW	IND-SW	IND-SW
Schneidwerkzeug	USM	USM	USM	USM
Schaufelinhalt	m <sup>3</sup> 5,0	4,5	5,5	5,0
Schaufelbreite	mm 2.950	2.950	2.950	2.950
A Schütthöhe bei max. Hubhöhe	mm 2.550	3.220	2.450	3.130
E Max. Höhe über Schaufeloberkante	mm 5.900	6.320	6.060	6.480
F Reichweite bei max. Hubhöhe	mm 1.450	1.250	1.550	1.330
L Gesamtlänge	mm 8.770	9.170	8.900	9.280
Kipplast gerade*	kg 11.900	9.800	13.200	11.100
Kipplast voll eingeknickt*	kg 10.200	8.300	11.300	9.400
Einsatzgewicht*	kg 19.200	19.400	20.100	20.300
Reifendimension	23.5R25 L3		23.5R25 L3	

## Niedriges Schüttgewicht



	L 550		L 556	
	STD	HL	STD	HL
Ladegeometrie	IND-SW	IND-SW	IND-SW	IND-SW
Schneidwerkzeug	USM	USM	USM	USM
Schaufelinhalt	m <sup>3</sup> 9,0	8,0	10,0	9,0
Schaufelbreite	mm 3.400	3.400	3.400	3.400
A Schütthöhe bei max. Hubhöhe	mm 2.340	2.920	2.265	2.840
E Max. Höhe über Schaufeloberkante	mm 6.110	6.470	6.250	6.600
F Reichweite bei max. Hubhöhe	mm 1.705	1.520	1.780	1.600
L Gesamtlänge	mm 9.140	9.570	9.250	9.690
Kipplast gerade*	kg 11.500	9.400	13.100	10.700
Kipplast voll eingeknickt*	kg 9.800	7.900	11.100	8.900
Einsatzgewicht*	kg 19.700	19.900	20.500	20.800
Reifendimension	23.5R25 L3		23.5R25 L3	

\* Die angegebenen Werte gelten mit der oben angeführten Bereifung, inklusive aller Schmierstoffe, vollem Kraftstofftank, ROPS/FOPS-Kabine und Fahrer.

Reifendimension und Zusatzausrüstungen verändern Einsatzgewicht und Kipplast. (Kipplast voll eingeknickt nach ISO 14397-1)

STD = Standard Hubgerüst-Länge

HL = High Lift

IND-SW = Industriebühlerüst mit Parallelführung inkl. Schnellwechseinrichtung

USM = Unterschraubmesser

# Ausrüstung

## Hochkippschaufel

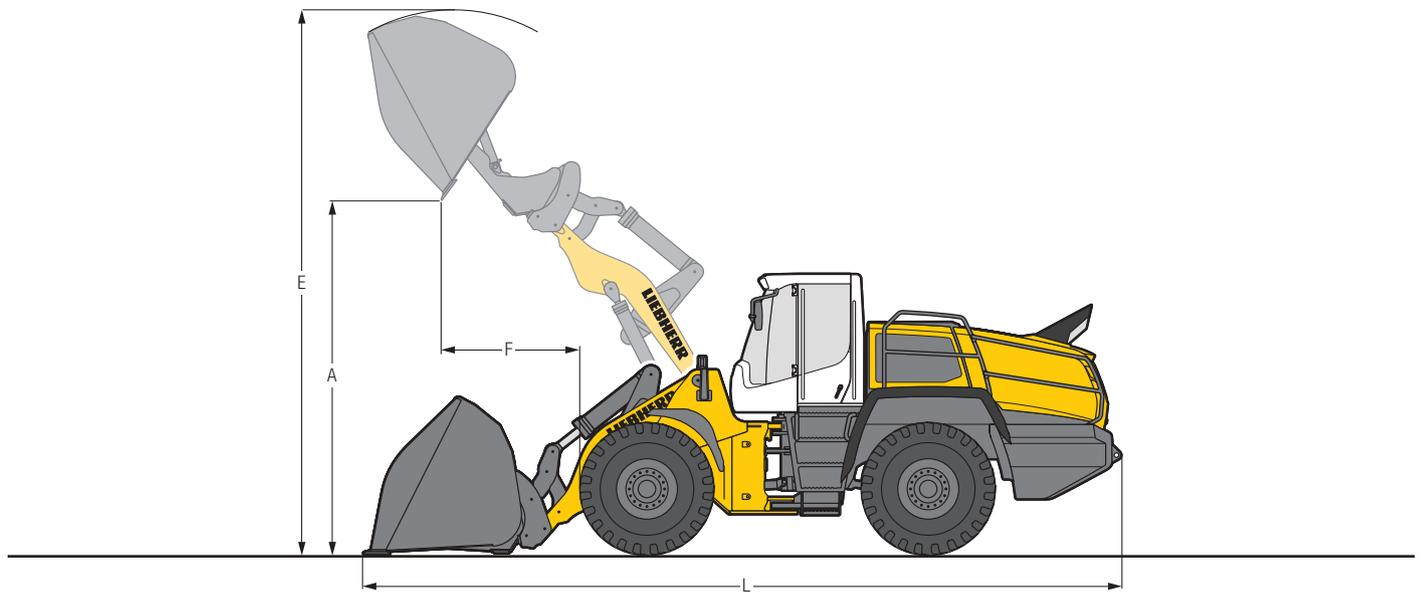

L 550 – L 556

### Hohes Schüttgewicht



	L 550		L 556	
	STD	HL	STD	HL
Ladegeometrie	IND-SW	IND-SW	IND-SW	IND-SW
Schneidwerkzeug	USM	USM	USM	USM
Schaufelinhalt	m <sup>3</sup> 4,5	4,0	5,0	4,5
Schaufelbreite	mm 2.700	2.700	2.700	2.700
A Schütthöhe bei max. Hubhöhe	mm 4.550	5.040	4.590	5.160
E Max. Höhe über Schaufeloberkante	mm 6.680	7.120	6.850	7.300
F Reichweite bei max. Hubhöhe	mm 1.790	1.560	1.820	1.650
L Gesamtlänge	mm 9.000	9.410	9.120	9.550
Kipplast gerade*	kg 11.400	9.200	12.900	10.500
Kipplast voll eingeknickt*	kg 9.700	7.700	10.900	8.900
Einsatzgewicht*	kg 19.700	19.900	20.600	20.800
Reifendimension	23.5R25 L3		23.5R25 L3	

### Niedriges Schüttgewicht



	L 550		L 556	
	STD	HL	STD	HL
Ladegeometrie	IND-SW	IND-SW	IND-SW	IND-SW
Schneidwerkzeug	USM	USM	USM	USM
Schaufelinhalt	m <sup>3</sup> 8,5	7,5	9,5	8,5
Schaufelbreite	mm 3.400	3.400	3.400	3.400
A Schütthöhe bei max. Hubhöhe	mm 4.450	4.800	4.610	4.950
E Max. Höhe über Schaufeloberkante	mm 6.900	7.200	7.150	7.500
F Reichweite bei max. Hubhöhe	mm 1.800	1.580	1.860	1.650
L Gesamtlänge	mm 9.200	9.590	9.290	9.750
Kipplast gerade*	kg 10.900	8.700	12.500	10.100
Kipplast voll eingeknickt*	kg 9.300	7.300	10.500	8.400
Einsatzgewicht*	kg 20.300	20.400	21.200	21.300
Reifendimension	23.5R25 L3		23.5R25 L3	

\* Die angegebenen Werte gelten mit der oben angeführten Bereifung, inklusive aller Schmierstoffe, vollem Kraftstofftank, ROPS/FOPS-Kabine und Fahrer.  
Reifendimension und Zusatzausrüstungen verändern Einsatzgewicht und Kipplast. (Kipplast voll eingeknickt nach ISO 14397-1)

STD = Standard Hubgerüst-Länge  
HL = High Lift

IND-SW = Industriebühlerüst mit Parallelführung inkl. Schnellwechseinrichtung  
USM = Unterschraubmesser

# Ausrüstung

## Ladegabel

L 550 – L 556

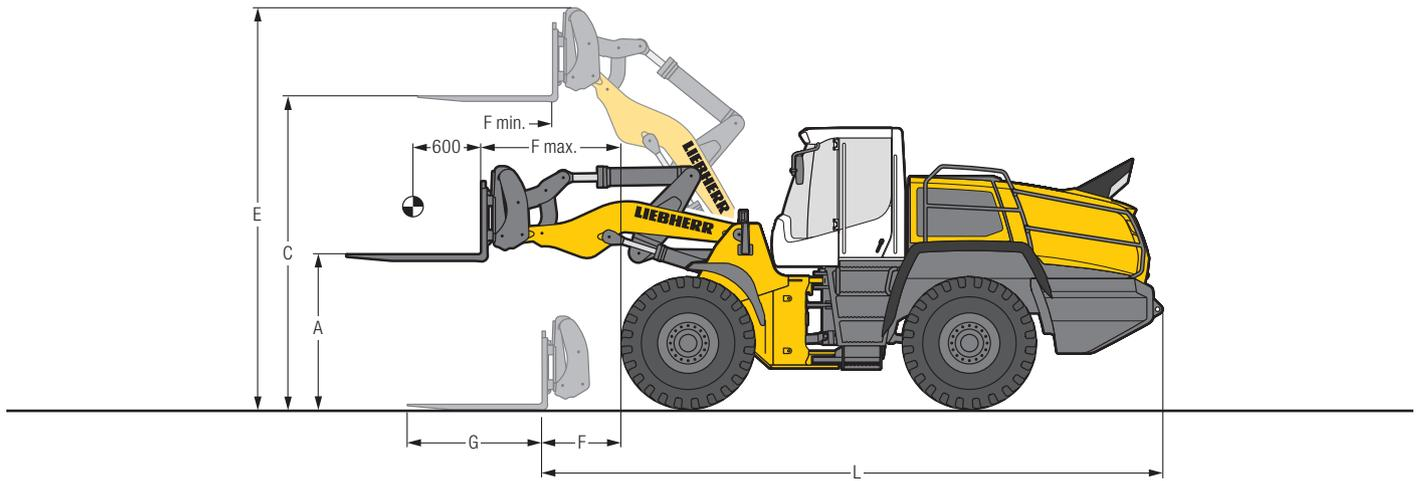

### FEM IV Ladegabel

		L 550	L 556
<b>Ladegerometrie</b>		IND-SW	IND-SW
<b>A</b>	Hubhöhe bei max. Reichweite	1.840	1.840
<b>C</b>	Max. Hubhöhe	3.835	3.835
<b>E</b>	Max. Höhe über Gabelträger	4.825	4.825
<b>F</b>	Reichweite Ladestellung	985	985
<b>F max.</b>	Größtmögliche Reichweite	1.680	1.680
<b>F min.</b>	Reichweite bei max. Hubhöhe	750	750
<b>G</b>	Gabelzinkenlänge	1.500	1.500
<b>L</b>	Gesamtlänge Grundmaschine	7.380	7.380
	Kipplast gerade*	9.500	10.700
	Kipplast voll eingeknickt*	8.300	9.200
	Zulässige Nutzlast auf unebenem Gelände = 60% der statischen Kipplast geknickt <sup>1)</sup>	4.980	5.520
	Zulässige Nutzlast auf ebenem Gelände = 80% der statischen Kipplast geknickt <sup>1)</sup>	6.640	7.360
	Einsatzgewicht*	17.800	18.500
	Reifendimension	23.5R25 L3	23.5R25 L3

\* Die angegebenen Werte gelten mit der oben angeführten Bereifung, inklusive aller Schmierstoffe, vollem Kraftstofftank, ROPS/FOPS-Kabine und Fahrer. Reifendimension und Zusatzausrüstungen verändern Einsatzgewicht und Kipplast. (Kipplast voll eingeknickt nach ISO 14397-1)

<sup>1)</sup> Nach EN 474-3

IND-SW = Industriehubgerüst mit Parallelführung inkl. Schnellwechseinrichtung

# Ausrüstung

## Holzgreifer

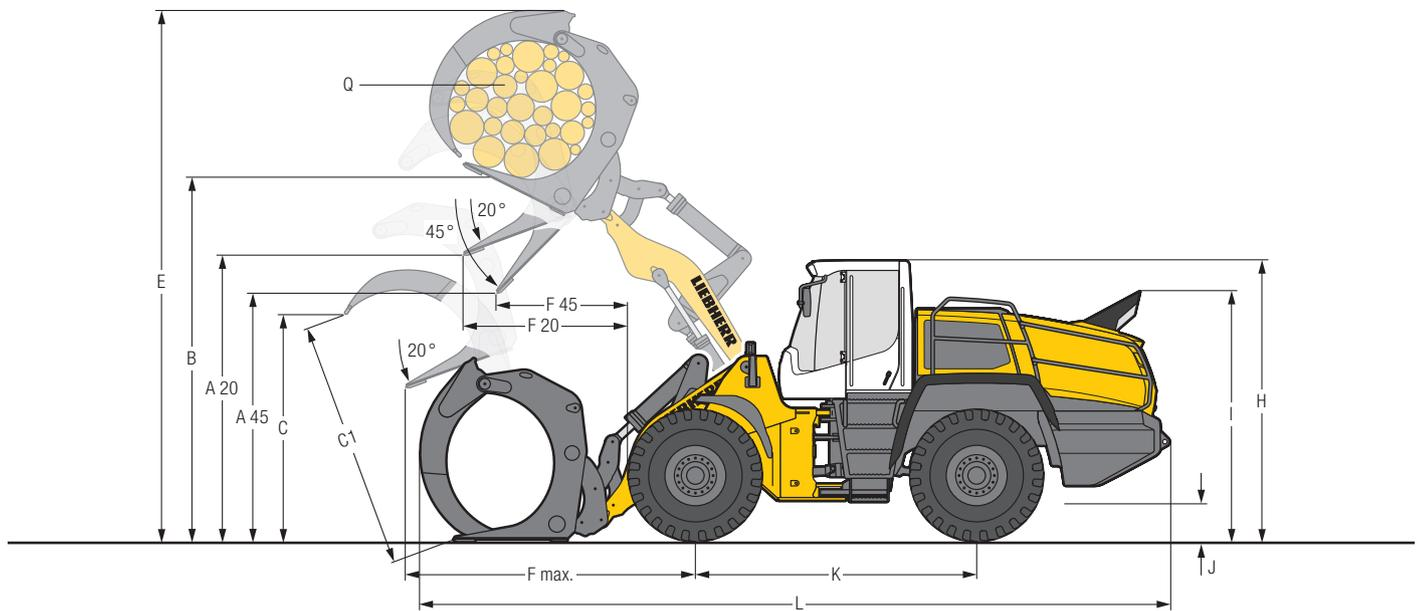

L 550 – L 556

### Holzgreifer



		L 550	L 556
	<b>Ladegeometrie</b>	IND-SW	IND-SW
<b>A20</b>	Entladehöhe bei 20°	3.590	3.570
<b>A45</b>	Entladehöhe bei 45°	3.020	2.950
<b>B</b>	Manipulationshöhe	4.530	4.530
<b>C</b>	Max. Greiferöffnung in Ladestellung	2.395	2.740
<b>C1</b>	Max. Greiferöffnung	2.590	2.990
<b>E</b>	Max. Höhe	6.320	6.480
<b>F20</b>	Reichweite bei max. Hubhöhe und 20° Auskippwinkel	1.740	1.890
<b>F45</b>	Reichweite bei max. Hubhöhe und 45° Auskippwinkel	1.410	1.530
<b>F max.</b>	Max. Reichweite	2.670	2.820
<b>H</b>	Höhe über Kabine	3.395	3.395
<b>I</b>	Höhe über Auspuff	3.045	3.045
<b>J</b>	Bodenfreiheit	510	510
<b>K</b>	Achsabstand	3.395	3.395
<b>L</b>	Gesamtlänge	8.720	8.870
	Maschinenbreite über Reifen	2.650	2.650
<b>Q</b>	Greifer Querschnitt	1,8	2,4
	Greiferbreite	1.600	1.600
	Nutzlast*	6.300	6.400
	Einsatzgewicht*	19.700	20.500
	Reifendimension	23.5R25 L4	23.5R25 L4

\* Die angegebenen Werte gelten mit der oben angeführten Bereifung, inklusive aller Schmierstoffe, vollem Kraftstofftank, ROPS/FOPS-Kabine und Fahrer. Reifendimension und Zusatzausrüstungen verändern Einsatzgewicht und Nutzlast.

IND-SW = Industriehubgerüst mit Parallelführung inkl. Schnellwechseleinrichtung

## Reifentypen

	Dimension und Profildcode		Veränderung Einsatzgewicht kg	Lader-Breite über Reifen mm	Veränderung der Vertikalmaße mm	Einsatz
<b>L 550 XPower® / L 556 XPower®</b>						
Bridgestone	23.5R25 VJT	L3	139	2.670	6	Schüttgüter (befestigter Untergrund)
Bridgestone	23.5R25 VSDL	L5	898	2.660	65	Fels, Schrott, Recycling (befestigter Untergrund)
Bridgestone	23.5R25 VSDT	L5	850	2.670	55	Fels, Schrott, Recycling (befestigter Untergrund)
Bridgestone	650/65R25 VTS	L3	4	2.700	- 30	Kies, Schotter (alle Bodenverhältnisse)
Bridgestone	750/65R25 VTS	L3	792	2.880	11	Kies, Schotter, Industrie, Holz (alle Bodenverhältnisse)
Goodyear	23.5R25 RT-3B	L3	188	2.670	20	Kies, Schotter (alle Bodenverhältnisse)
Goodyear	23.5R25 TL-3A+	L3+	284	2.670	36	Sand, Kies, Erdbau, Lehm (alle Bodenverhältnisse)
Goodyear	23.5R25 GP-4D	L4	328	2.690	25	Kies, Industrie, Holz (befestigter Untergrund)
Goodyear	23.5R25 RL-4K	L4	500	2.680	39	Kies, Industrie, Fels (befestigter Untergrund)
Goodyear	23.5R25 RL-5K	L5	928	2.680	57	Fels, Schrott, Recycling (befestigter Untergrund)
Goodyear	23.5R25 RL-5S	L5S	968	2.680	57	Schrott, Recycling, Schlacke (befestigter Untergrund)
Goodyear	23.5R25 RT-5C	L5	620	2.660	55	Fels, Untertage (befestigter Untergrund)
Goodyear	750/65R25 TL-3A+	L3+	744	2.910	24	Sand, Kies, Schotter, Industrie, Holz (alle Bodenverhältnisse)
Michelin	23.5R25 XHA2	L3	0	2.650	0	Sand, Kies, Schotter (alle Bodenverhältnisse)
Michelin	23.5R25 XTLA	L2	- 60	2.650	- 4	Kies, Erdbau, Lehm (alle Bodenverhältnisse)
Michelin	23.5R25 XMINE	L5	760	2.690	61	Fels, Schrott, Recycling (befestigter Untergrund)
Michelin	23.5R25 XLD D2A	L5	612	2.670	26	Fels, Untertage (befestigter Untergrund)
Michelin	650/65R25 XLD65	L3	- 112	2.690	- 53	Kies, Schotter (alle Bodenverhältnisse)
Michelin	750/65R25 XLD65	L3	588	2.870	- 7	Kies, Schotter, Industrie, Holz (alle Bodenverhältnisse)

Die Verwendung von Pannenschutz (Reifen-Ausschäumung) oder Reifenschutzketten ist mit der Liebherr-Werk Bischofshofen GmbH abzustimmen.

# Schaufelauswahl

## L 550

Kine- matik	Schaufel	Materialgewicht (t/m³)								
		0,4	0,6	0,8	1,0	1,2	1,4	1,6	1,8	2,0
ZK	STD <sub>1</sub>	3,2 m³							3,5	3,2
		3,6 m³						4,0	3,6	
IND-SW	STD <sub>1</sub>	3,0 m³						3,3	3,0	
		5,0 m³			5,5					
	LGS	9,0 m³	9,0							
		4,5 m³			5,0					
	HKS	8,5 m³	8,5							
		2,6 m³						2,9	2,6	
IND-SW-HL	STD <sub>1</sub>	2,8 m³					3,1	2,8		
		4,5 m³			5,0					
	LGS	8,0 m³	8,0							
		4,0 m³			4,4					
	HKS	7,5 m³	7,5							

## L 556

Kine- matik	Schaufel	Materialgewicht (t/m³)								
		0,4	0,6	0,8	1,0	1,2	1,4	1,6	1,8	2,0
ZK	STD <sub>1</sub>	3,6 m³							4,0	3,6
		4,0 m³						4,4	4,0	
IND-SW	STD <sub>1</sub>	3,3 m³						3,6	3,3	
		5,5 m³			6,1					
	LGS	10,0 m³	10,0							
		5,0 m³			5,5					
	HKS	9,5 m³	9,5							
		2,8 m³						3,1	2,8	
IND-SW-HL	STD <sub>1</sub>	3,0 m³					3,3	3,0		
		5,0 m³			5,5					
	LGS	9,0 m³	9,0							
		4,5 m³			5,0					
	HKS	8,5 m³	8,5							

L 550 – L 556

## Schaufelfüllung

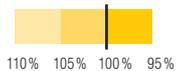

## Kinematik

<b>ZK</b>	Z-Kinematik, Standardlänge
<b>IND-SW</b>	Industriehubgerüst mit Schnellwechseinrichtung, Standardlänge
<b>IND-SW-HL</b>	Industriehubgerüst mit Schnellwechseinrichtung, High Lift

## Schaufel

<b>STD<sub>1</sub></b>	Standardschaufel (Erdbauschaufel)
<b>LGS</b>	Leichtgutschaufel
<b>HKS</b>	Hochkippschaufel

## Schüttgewichte und Richtwerte für den Schaufelfüllungsgrad

		t/m³	%			t/m³	%			t/m³	%
<b>Kies</b>	feucht	1,9	105	<b>Erde</b>	trocken	1,3	115	<b>Glasabfälle</b>	gebrochen	1,4	100
	trocken	1,6	105		nass ausgehoben	1,6	110		ganz	1,0	100
	gebrochen, Split	1,5	100	<b>Mutterboden</b>		1,1	110	<b>Kompost</b>	trocken	0,8	105
<b>Sand</b>	trocken	1,5	105	<b>Basalt</b>		1,95	100	nass	1,0	110	
	nass	1,9	110	<b>Granit</b>		1,8	95	<b>Hackschnitzel/Sägespäne</b>		0,5	110
<b>Kiessand</b>	trocken	1,7	105	<b>Sandstein</b>		1,6	100	<b>Papier</b>	geschreddert/lose	0,6	110
	nass	2,0	100	<b>Schiefer</b>		1,75	100	Altpapier/Karton		1,0	110
<b>Sand/Ton</b>		1,6	110	<b>Bauxit</b>		1,4	100	<b>Kohle</b>	schwer	1,2	110
<b>Ton</b>	natürlich	1,6	110	<b>Kalkstein</b>		1,6	100	leicht		0,9	110
	hart	1,4	110	<b>Gips</b>	gebrochen	1,8	100	<b>Müll</b>	Hausmüll	0,5	100
<b>Ton/Kies</b>	trocken	1,4	110	<b>Koks</b>		0,5	110	Spermmüll		1,0	100
	nass	1,6	100	<b>Schlacke</b>	gebrochen	1,8	100				

# Technische Daten

## Motor

	L 566	L 576	L 580	L 586
<b>Dieselmotor</b>	D936 A7	D936 A7	D936 A7	D936 A7
Bauart	Wassergekühlter Reihenmotor mit Ladeluftkühlung, Abgasnachbehandlung durch Liebherr SCR Technologie, geschlossenes Dieselpartikelfiltersystem optional erhältlich			
Zylinder in Reihe	6	6	6	6
Einspritzverfahren	Elektronische Common Rail Hochdruckeinspritzung			
Max. Brutto-Leistung				
nach ISO 3046	kW/PS 203/276	218/296	233/317	263/358
und SAE J1995	bei min <sup>-1</sup> 1.000 – 1.800	1.100 – 1.800	1.200 – 1.800	1.300 – 1.800
Max. Netto-Leistung				
nach ISO 9249	kW/PS 200/272	215/292	230/313	260/354
und SAE J1349	bei min <sup>-1</sup> 1.000 – 1.800	1.100 – 1.800	1.200 – 1.800	1.300 – 1.800
Max. Netto-Drehmoment				
nach ISO 9249	Nm 1.910	1.965	1.965	1.965
und SAE J1349	bei min <sup>-1</sup> 1.000	1.000	1.000	1.000
Hubraum	Liter 10,52	10,52	10,52	10,52
Bohrung/Hub	mm 122/150	122/150	122/150	122/150

**Luftfilteranlage** Trockenluftfilter mit Haupt- und Sicherheitselement, Vorabscheider, Wartungsanzeige am Liebherr-Display

### Elektrische Anlage

Betriebsspannung	V 24	24	24	24
Kapazität	Ah 2 x 180	2 x 180	2 x 180	2 x 180
Generator	V/A 28/140	28/140	28/140	28/140
Starter	V/kW 24/7,8	24/7,8	24/7,8	24/7,8

Die Abgasemissionen unterschreiten die Emissionsgrenzwerte der Stufe IV / Tier 4f.

## Fahrtrieb

### Stufenloser hydraulisch leistungsverzweigter XPower® Fahrtrieb

Bauart	Stufenloser XPower® Fahrtrieb vollautomatisiert. Keine Zugkraftunterbrechungen über den gesamten Geschwindigkeitsbereich. Hydrostatische Leistungsverzweigung mit zwei Axialkolbeneinheiten. Fahrleistungen identisch für Vor- und Rückwärtsfahrt
Filterung	Filterung für den Fahrtrieb, unabhängig von der Arbeitshydraulik
Steuerung	Steuerung des Fahrtriebs durch Fahrpedal für Zugkraft- und Geschwindigkeitsvorgabe mit integrierter Inchfunktion. Betätigung der Vor- und Rückwärtsfahrt über den Liebherr-Bedienungshebel
<b>Fahrgeschwindigkeiten</b>	L 566 – L 580: 0 – 40 km/h vor- und rückwärts vollautomatisch. L 586: 0 – 33 km/h vor- und rückwärts vollautomatisch. Auf Wunsch beliebige Begrenzung der Fahrgeschwindigkeit verfügbar. Geschwindigkeitsangaben sind für die angegebenen Standardbereifungen der jeweiligen Ladertypen gültig!

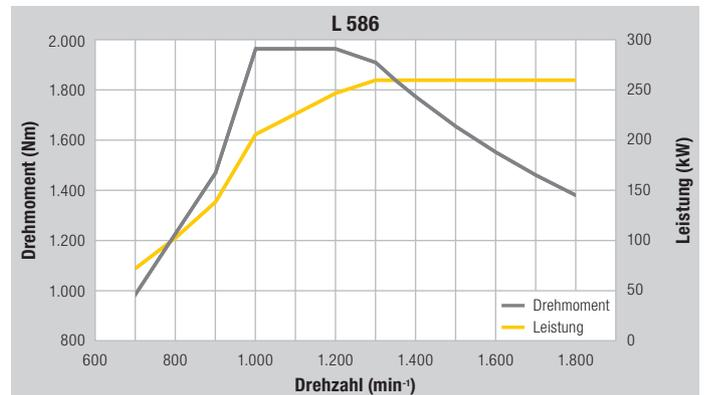
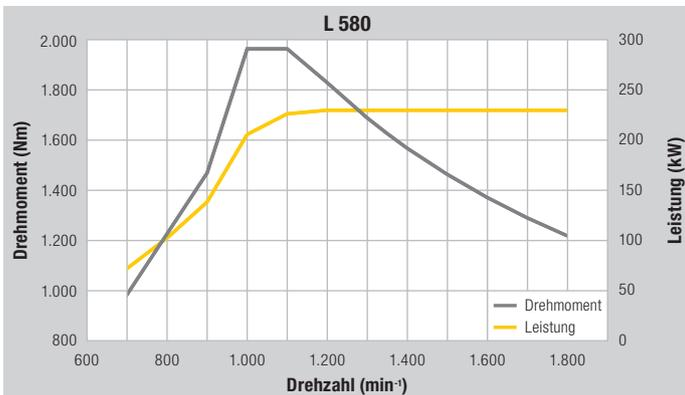
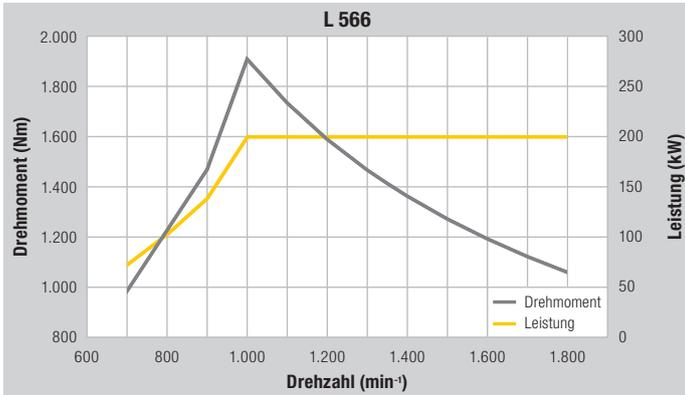

## Achsen

	L 566	L 576	L 580	L 586
<b>Allradantrieb</b>				
<b>Vorderachse</b>	Starr			
<b>Hinterachse</b>	Pendelnd gelagert mit 13° Pendelwinkel nach jeder Seite			
Überfahrbare Hindernishöhe	mm 492	473	473	523
	wobei alle 4 Räder Bodenkontakt behalten			
<b>Differentiale</b>	Selbstsperrdifferentiale, automatisch wirkend			
<b>Achsübersetzung</b>	Planetenendantriebe in den Radnaben			
<b>Spurbreite</b>	2.230 mm für alle Bereifungen (L 566, L 576, L 580) 2.440 mm für alle Bereifungen (L 586)			

## Bremsen

<b>Verschleißfreie Betriebsbremse</b>	Selbsthemmung des XPower® Fahrtriebs auf alle 4 Räder wirkend und zusätzlich hydraulische Pumpenspeicher-Bremsanlage mit nassen Lamellenbremsen (zwei getrennte Bremskreise)
<b>Feststellbremse</b>	Elektro-hydraulisch betätigte Federspeicher-Scheibenbremse am Getriebe

Die Bremsanlage entspricht den Vorschriften gemäß StVZO.

## Lenkung

<b>Bauart</b>	„Load-Sensing“-Schrägscheiben-Verstellpumpe mit Druckabschneidung und Förderstromregler. Zentrales Knickgelenk mit zwei doppelt wirkenden, gedämpften Lenkzylindern
<b>Knickwinkel</b>	40° nach jeder Seite (L 566, L 576, L 580) 37° nach jeder Seite (L 586)
<b>Notlenkung</b>	Elektro-hydraulisches Notlenkungssystem

## Arbeitshydraulik

	L 566	L 576	L 580	L 586
<b>Bauart</b>	„Load-Sensing“-Schrägscheiben-Verstellpumpe mit Leistungsregler und Förderstromregler, Druckabschneidung im Steuerblock			
<b>Kühlung</b>	Hydraulikölkühlung durch thermostatisch geregelten Lüfter und Ölkühler			
<b>Filterung</b>	Rücklauffilter im Hydrauliktank			
<b>Steuerung</b>	Einhebelsteuerung, elektro-hydraulisch vorgesteuert			
<b>Hubkreis</b>	Heben, Neutral, Senken Automatische Hub- und Senkendabschaltung über Liebherr-Bedienungshebel Schwimmstellung über Liebherr-Bedienungshebel			
<b>Kippkreis</b>	Ankippen, Neutral, Auskippen Automatische Schaufelrückführung für An- und Auskippen über Liebherr-Bedienungshebel			
<b>Max. Fördermenge</b>	l/min. 290	290	320	410
<b>Max. Betriebsdruck</b>				
Z-Kinematik	bar 350	380	380	330
Industriehubgerüst	bar 380		380	

## Arbeitsausrüstung

	L 566	L 576	L 580	L 586		
<b>Kinematik-Varianten</b>						
Wahlweise	Kraftvolle Z-Kinematik mit einem Kippzylinder und Stahlgußquerrohr Industriehubgerüst mit einem Kippzylinder, hydr. Schnellwechseleinrichtung serienmäßig (L 566, L 580)					
<b>Lagerstellen</b>	Abgedichtet					
<b>Arbeitstaktzeit bei Nennlast</b>	ZK	IND	ZK	ZK	IND	ZK
Heben	s 5,5	5,5	5,5	6,1	6,1	6,5
Auskippen	s 2,0	3,0	2,0	2,0	3,2	3,0
Senken (leer)	s 3,5	3,5	3,5	3,5	3,5	4,0

## Fahrerkabine

<b>Ausführung</b>	Hydraulisch gelagerte, schalldämmte. ROPS-Überschlagschutz nach EN ISO 3471/EN 474-1 FOPS-Steinschlagschutz nach EN ISO 3449/EN 474-1, Kat. II Fahrertür mit Schiebefenster, rechte Seite Schiebefenster, Frontscheibe in Verbundsicherheitsglas VSG getönt grün serienmäßig, Seitenscheiben Einscheibensicherheitsglas ESG, heizbare Heckscheibe ESG. 3-fach stufenlos verstellbare Lenksäule
<b>Liebherr-Fahrersitz</b>	6-fach verstellbarer, schwingungsgedämpfter Fahrersitz „Komfort“ mit serienmäßiger Sitz-, Tiefen- und Neigungsverstellung (luftgefedert mit Sitzheizung, auf das Fahrergewicht einstellbar), Liebherr-Bedienungshebel serienmäßig am Fahrersitz montiert
<b>Heizung und Lüftung</b>	4-Zonen Klimaanlage mit neuer verbesserter Kühlleistung serienmäßig, sämtliche Filter sind leicht zugänglich und wechselbar

## Schallemission

	L 566	L 576	L 580	L 586
<b>ISO 6396</b>				
L <sub>PA</sub> (in der Fahrerkabine)	68 dB(A)	68 dB(A)	68 dB(A)	68 dB(A)
<b>2000/14/EG</b>				
L <sub>WA</sub> (außen)	105 dB(A)	105 dB(A)	105 dB(A)	107 dB(A)

## Füllmengen

	L 566	L 576	L 580	L 586
<b>Kraftstoff</b>	l 400	400	400	500
<b>Motoröl (mit Filterwechsel)</b>	l 40	40	40	40
<b>Harnstofftank</b>	l 67,5	67,5	67,5	67,5
<b>Pumpenverteilergetriebe</b>	l 1,2	1,2	1,2	1,2
<b>Achsverteilergetriebe</b>	l 70	70	70	70
<b>Kühlmittel</b>	l 70	70	70	77
<b>Vorderachse</b>	l 48	56	56	56
<b>Hinterachse</b>	l 48	48	56	56
<b>Hydrauliktank</b>	l 91	91	91	71
<b>Hydrauliksystem gesamt</b>	l 190	190	190	210
<b>Klimaanlage R134a</b>	g 1.250	1.250	1.250	1.250

# Abmessungen

Z-Kinematik

L 566 – L 586

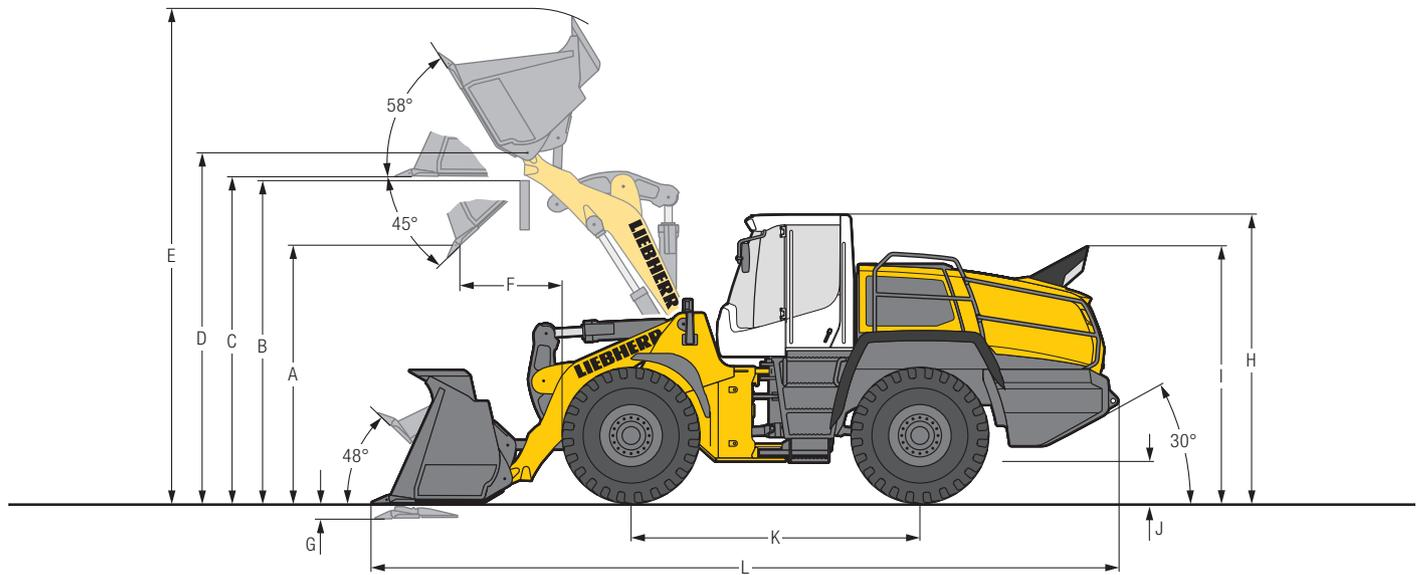

## Ladeschaufel



	L 566		L 576		L 580			L 586		
	ZK	ZK	ZK	ZK	ZK	ZK	ZK	ZK	ZK	ZK
<b>Ladegeometrie</b>	Z	Z	Z	Z	Z	Z	USM	Z	Z	DZ
<b>Schneidwerkzeug</b>										
<b>Hubgerüstlänge</b>	mm	2.920	2.920	3.050	3.050	3.050	3.050	3.050	3.150	3.150
<b>Schaufelinhalt lt. ISO 7546**</b>	m <sup>3</sup>	4,2	4,7	4,7	5,2	5,2	5,7 <sup>1)</sup>	5,7 <sup>1)</sup>	6,0	6,5
<b>Schaufelbreite</b>	mm	3.000	3.000	3.000	3.000	3.000	3.300	3.300	3.400	3.400
<b>A Schütthöhe bei max. Hubhöhe und 45° Auskippwinkel</b>	mm	3.205	3.130	3.355	3.285	3.285	3.220	3.220	3.260	3.290
<b>B Überschüttbare Höhe</b>	mm	3.900	3.900	4.100	4.100	4.100	4.100	4.100	4.150	4.150
<b>C Max. Höhe Schaufelboden</b>	mm	4.050	4.050	4.270	4.270	4.270	4.270	4.270	4.330	4.300
<b>D Max. Höhe Schaufeldrehpunkt</b>	mm	4.360	4.360	4.580	4.580	4.580	4.580	4.580	4.640	4.660
<b>E Max. Höhe Schaufeloberkante</b>	mm	6.120	6.220	6.440	6.540	6.540	6.500	6.500	6.530	6.450
<b>F Reichweite bei max. Hubhöhe und 45° Auskippwinkel</b>	mm	1.190	1.270	1.135	1.205	1.205	1.285	1.285	1.430	1.390
<b>G Schürftiefe</b>	mm	100	100	100	100	100	100	100	100	140
<b>H Höhe über Kabine</b>	mm	3.590	3.590	3.590	3.590	3.590	3.590	3.590	3.740	3.760
<b>I Höhe über Auspuff</b>	mm	3.200	3.200	3.200	3.200	3.200	3.200	3.200	3.300	3.320
<b>J Bodenfreiheit</b>	mm	535	535	540	540	465	465	465	575	575
<b>K Achsabstand</b>	mm	3.560	3.560	3.630	3.630	3.710	3.710	3.710	3.900	3.900
<b>L Gesamtlänge</b>	mm	9.165	9.275	9.445	9.545	9.620	9.720	9.720	9.980	9.990
<b>Wenderadius über Schaufelaußenkante</b>	mm	7.340	7.370	7.500	7.530	7.615	7.780	7.780	8.350	8.300
<b>Ausbrechkraft (SAE)</b>	kN	200	190	200	190	225	205	200	240	225
<b>Kipplast gerade*</b>	kg	18.150	17.900	20.100	19.900	21.750	21.250	22.200	24.500	24.150
<b>Kipplast voll eingeknickt*</b>	kg	15.900	15.650	17.600	17.400	19.200	18.700	19.500	21.600	21.250
<b>Einsatzgewicht*</b>	kg	23.900	24.000	25.700	25.800	27.650	27.800	28.800	32.600	32.750
<b>Reifendimension</b>		26.5R25 L3		26.5R25 L3		26.5R25 L3			29.5R25 L3	

\* Die angegebenen Werte gelten mit der oben angeführten Bereifung, inklusive aller Schmierstoffe, vollem Kraftstofftank, ROPS/FOPS-Kabine und Fahrer.

Reifendimension und Zusatzausrüstungen verändern Einsatzgewicht und Kipplast. (Kipplast voll eingeknickt nach ISO 14397-1)

\*\* Der Schaufelinhalt kann in der Praxis um ca. 10 % größer sein, als es die Berechnung laut Norm ISO 7546 vorschreibt.

Der Schaufelfüllungsgrad ist vom jeweiligen Material abhängig – siehe Seiten 35/36.

<sup>1)</sup> Beim Rückverladebetrieb sind Zähne, hydraulischer Schnellwechsler und Anbausätze nicht zulässig.

- = Erdbauschaufel mit kurzem, geradem Boden für Direktanbau
- = Rückverladeschaufel mit schrägem Boden für Direktanbau
- = Felsschaufel mit schrägem Boden für den Einsatz im Steinbruch für Direktanbau

- ZK = Z-Kinematik
- Z = Angeschweißte Zahnhalter mit aufgesteckten Zahnspitzen
- USM = Unterschraubmesser
- DZ = Felsschaufel mit Deltaschneide, angeschweißte Zahnhalter mit aufgesteckten Zahnspitzen und geschraubten Zwischenzahnsegmenten

# Abmessungen

Z-Kinematik High Lift

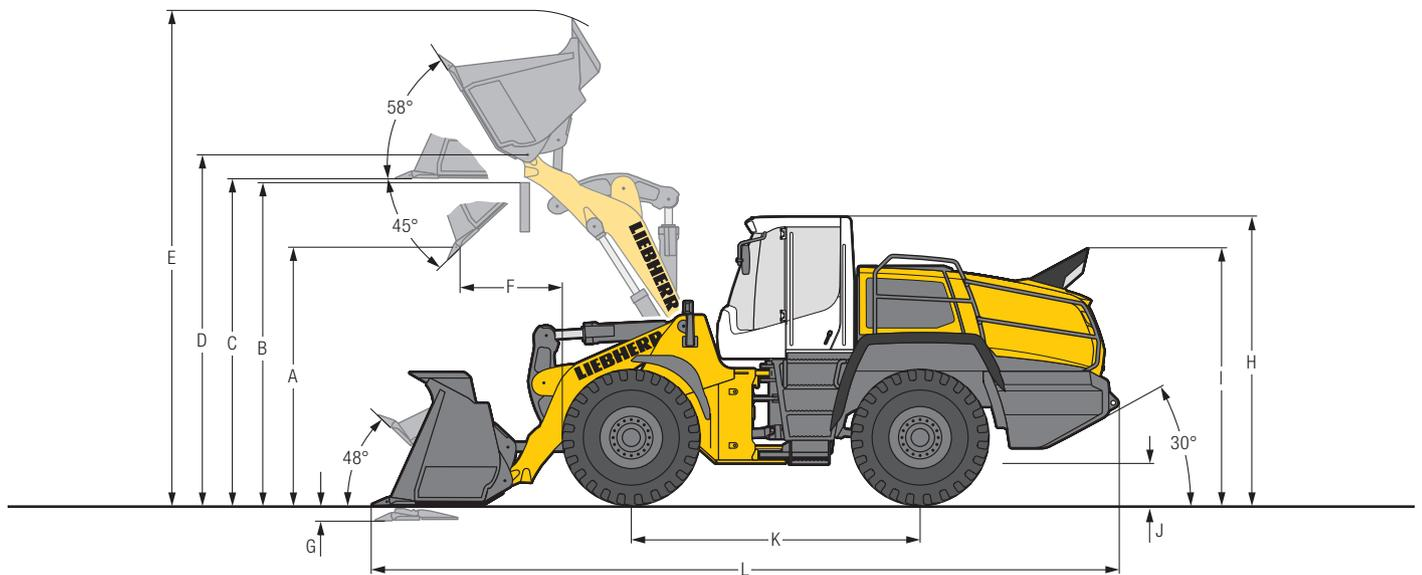

L 566 – L 586

## Ladeschaufel



	L 566		L 576		L 580			L 586			
<b>Ladegerometrie</b>	ZK	ZK	ZK	ZK	ZK	ZK	ZK	ZK	ZK	ZK	
<b>Schneidwerkzeug</b>	Z	Z	Z	Z	Z	Z	USM	Z	Z	DZ	
<b>Hubgerüstlänge</b>	mm	3.250	3.250	3.250	3.250	3.250	3.250	3.450	3.450	3.450	
<b>Schaufelinhalt lt. ISO 7546**</b>	m <sup>3</sup>	3,7	4,2	4,2	4,7	4,7	5,2	5,2 <sup>1)</sup>	5,5	6,0	5,0
<b>Schaufelbreite</b>	mm	3.000	3.000	3.000	3.000	3.000	3.000	3.000	3.400	3.400	3.400
<b>A Schütthöhe bei max. Hubhöhe und 45° Auskippwinkel</b>	mm	3.720	3.650	3.650	3.575	3.560	3.490	3.425	3.725	3.670	3.745
<b>B Überschüttbare Höhe</b>	mm	4.300	4.300	4.300	4.300	4.300	4.300	4.300	4.500	4.500	4.500
<b>C Max. Höhe Schaufelboden</b>	mm	4.470	4.470	4.470	4.470	4.470	4.470	4.470	4.750	4.750	4.770
<b>D Max. Höhe Schaufeldrehpunkt</b>	mm	4.780	4.780	4.780	4.780	4.780	4.780	4.780	5.060	5.060	5.080
<b>E Max. Höhe Schaufeloberkante</b>	mm	6.460	6.555	6.555	6.650	6.650	6.740	6.700	6.950	6.980	6.800
<b>F Reichweite bei max. Hubhöhe und 45° Auskippwinkel</b>	mm	1.130	1.200	1.130	1.215	1.190	1.265	1.340	1.370	1.410	1.370
<b>G Schürftiefe</b>	mm	140	140	140	140	140	140	140	100	100	140
<b>H Höhe über Kabine</b>	mm	3.590	3.590	3.590	3.590	3.590	3.590	3.590	3.740	3.740	3.760
<b>I Höhe über Auspuff</b>	mm	3.200	3.200	3.200	3.200	3.200	3.200	3.200	3.300	3.300	3.320
<b>J Bodenfreiheit</b>	mm	535	535	540	540	465	465	465	575	575	575
<b>K Achsabstand</b>	mm	3.560	3.560	3.630	3.630	3.710	3.710	3.710	3.900	3.900	3.900
<b>L Gesamtlänge</b>	mm	9.500	9.590	9.590	9.700	9.770	9.870	9.970	10.250	10.280	10.300
<b>Wenderadius über Schaufelaußenkante</b>	mm	7.480	7.510	7.560	7.590	7.680	7.710	7.740	8.500	8.550	8.450
<b>Ausbrechkraft (SAE)</b>	kN	210	200	210	200	240	225	225	250	240	260
<b>Kipplast gerade*</b>	kg	15.850	15.650	18.650	18.550	20.200	20.000	20.600	22.400	21.700	22.700
<b>Kipplast voll eingeknickt*</b>	kg	13.850	13.650	16.350	16.250	17.800	17.600	18.200	19.700	19.000	20.000
<b>Einsatzgewicht*</b>	kg	24.000	24.100	25.650	25.750	27.650	27.750	28.600	32.600	33.000	33.900
<b>Reifendimension</b>		26.5R25 L3		26.5R25 L3		26.5R25 L3			29.5R25 L3		29.5R25 L5

\* Die angegebenen Werte gelten mit der oben angeführten Bereifung, inklusive aller Schmierstoffe, vollem Kraftstofftank, ROPS/FOPS-Kabine und Fahrer.

Reifendimension und Zusatzausrüstungen verändern Einsatzgewicht und Kipplast. (Kipplast voll eingeknickt nach ISO 14397-1)

\*\* Der Schaufelinhalt kann in der Praxis um ca. 10 % größer sein, als es die Berechnung laut Norm ISO 7546 vorschreibt.

Der Schaufelfüllungsgrad ist vom jeweiligen Material abhängig – siehe Seiten 35/36.

<sup>1)</sup> Beim Rückverladebetrieb sind Zähne, hydraulischer Schnellwechsler und Anbausätze nicht zulässig.

-  = Erdbauschaufel mit kurzem, geradem Boden für Direktanbau
-  = Rückverladeschaufel mit schrägem Boden für Direktanbau
-  = Felsschaufel mit schrägem Boden für den Einsatz im Steinbruch für Direktanbau

- ZK = Z-Kinematik
- Z = Angeschweißte Zahnhalter mit aufgesteckten Zahnspitzen
- USM = Unterschraubmesser
- DZ = Felsschaufel mit Deltaschneide, angeschweißte Zahnhalter mit aufgesteckten Zahnspitzen und geschraubten Zwischenzahnsegmenten

# Abmessungen

Industriehubgerüst

L 566 – L 586

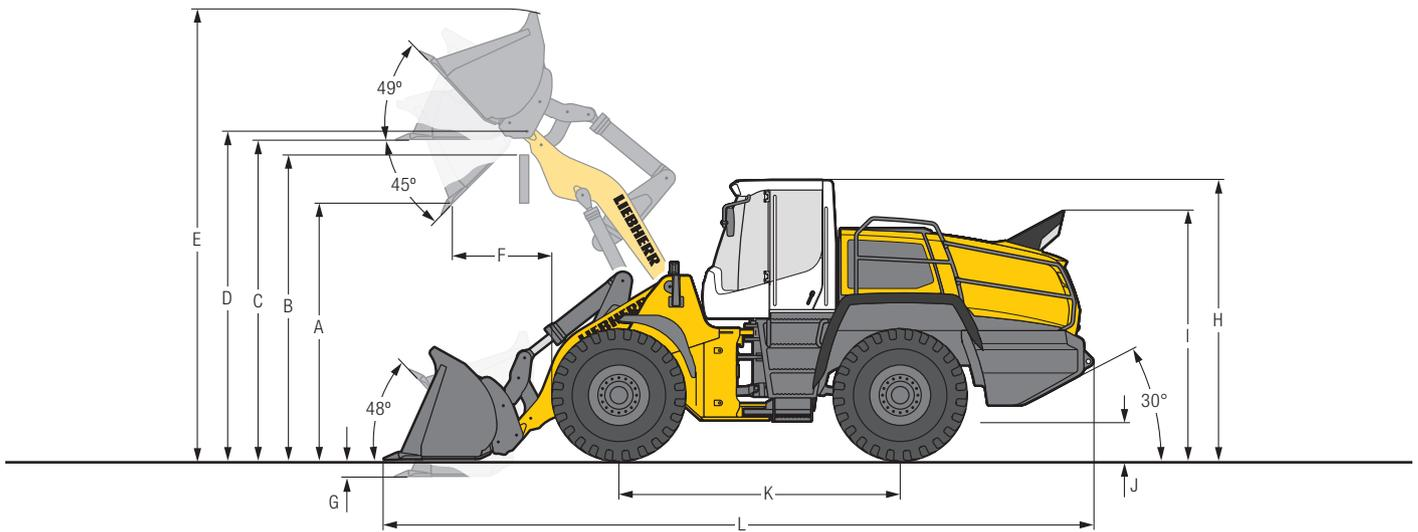

## Ladeschaufel



	L 566		L 580	
	IND-SW	IND-SW	IND-SW	IND-SW
Ladegeometrie	IND-SW	IND-SW	IND-SW	IND-SW
Schneidwerkzeug	Z	Z	Z	Z
Hubgerüstlänge	mm 2.900	2.900	2.900	2.900
Schaufelinhalt lt. ISO 7546**	m <sup>3</sup> 3,5	4,0	4,5	5,0
Schaufelbreite	mm 3.000	3.000	3.000	3.000
A Schütthöhe bei max. Hubhöhe und 45° Auskippwinkel	mm 3.210	3.140	3.070	3.000
B Überschüttbare Höhe	mm 3.900	3.900	3.900	3.900
C Max. Höhe Schaufelboden	mm 4.145	4.145	4.145	4.145
D Max. Höhe Schaufeldrehpunkt	mm 4.490	4.490	4.490	4.490
E Max. Höhe Schaufeloberkante	mm 6.045	6.165	6.265	6.330
F Reichweite bei max. Hubhöhe und 45° Auskippwinkel	mm 1.270	1.340	1.290	1.230
G Schürftiefe	mm 100	100	100	100
H Höhe über Kabine	mm 3.590	3.590	3.590	3.590
I Höhe über Auspuff	mm 3.200	3.200	3.200	3.200
J Bodenfreiheit	mm 535	535	465	465
K Achsabstand	mm 3.630	3.630	3.710	3.710
L Gesamtlänge	mm 9.270	9.370	9.545	9.650
Wenderadius über Schaufelaußenkante	mm 7.410	7.440	7.560	7.590
Ausbrechkraft (SAE)	kN 200	185	200	185
Kipplast gerade*	kg 17.100	16.650	20.150	19.700
Kipplast voll eingeknickt*	kg 15.000	14.550	17.750	17.300
Einsatzgewicht*	kg 24.800	24.950	28.050	28.200
Reifendimension	26.5R25 L3		26.5R25 L3	

\* Die angegebenen Werte gelten mit der oben angeführten Bereifung, inklusive aller Schmierstoffe, vollem Kraftstofftank, ROPS/FOPS-Kabine und Fahrer.

Reifendimension und Zusatzausrüstungen verändern Einsatzgewicht und Kipplast. (Kipplast voll eingeknickt nach ISO 14397-1)

\*\* Der Schaufelinhalt kann in der Praxis um ca. 10% größer sein, als es die Berechnung laut Norm ISO 7546 vorschreibt.

Der Schaufelfüllungsgrad ist vom jeweiligen Material abhängig – siehe Seiten 35/36.



= Erdbauschaufel mit kurzem, geradem Boden für Schnellwechseleinrichtung

IND-SW = Industriehubgerüst mit Parallelführung inkl. Schnellwechseleinrichtung

Z = Angeschweißte Zahnhalter mit aufgesteckten Zahnspitzen

# Ausrüstung

## Leichtgutschaufel und Hochkippschaufel

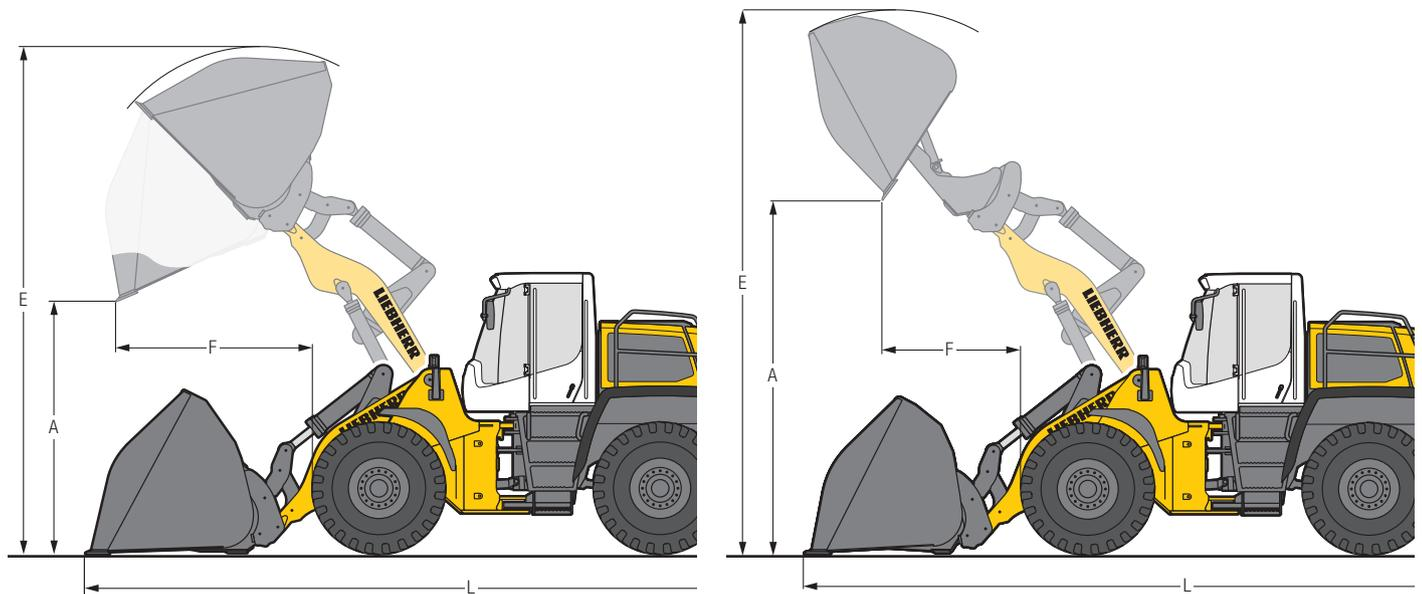

L 566 – L 586

### Leichtgutschaufel

	L 566		L 580		L 586	
	IND-SW	IND-SW	IND-SW	IND-SW	ZK	
Ladegeometrie	IND-SW	IND-SW	IND-SW	IND-SW	ZK	
Schneidwerkzeug	USM	USM	USM	USM	USM	
Schaufelinhalt	m <sup>3</sup>	6,5	12,0	7,5	14,0	8,5
Schaufelbreite	mm	3.200	3.700	3.400	4.000	3.500
A Schütthöhe bei max. Hubhöhe	mm	2.885	2.620	2.810	2.480	2.940
E Max. Höhe über Schaufeloberkante	mm	6.470	6.700	6.580	6.800	6.835
F Reichweite bei max. Hubhöhe	mm	1.485	1.860	1.550	1.950	1.770
L Gesamtlänge	mm	9.545	10.025	9.715	10.200	10.200
Kipplast gerade *	kg	15.700	14.600	19.300	17.900	24.000
Kipplast voll eingeknickt *	kg	13.700	12.600	16.900	15.500	21.000
Einsatzgewicht *	kg	25.350	26.300	28.650	29.600	32.800
Reifendimension		26.5R25 L3		26.5R25 L3		29.5R25 L3

### Hochkippschaufel

	L 566		L 580		L 586	
	IND-SW	IND-SW	IND-SW	IND-SW	ZK	
Ladegeometrie	IND-SW	IND-SW	IND-SW	IND-SW	ZK	
Schneidwerkzeug	USM	USM	USM	USM	USM	
Schaufelinhalt	m <sup>3</sup>	6,0	11,0	7,0	13,0	8,5
Schaufelbreite	mm	3.200	3.700	3.200	4.000	3.500
A Schütthöhe bei max. Hubhöhe	mm	5.130	4.840	4.970	4.780	5.100
E Max. Höhe über Schaufeloberkante	mm	7.215	7.490	7.420	7.650	7.700
F Reichweite bei max. Hubhöhe	mm	1.780	2.140	2.040	2.060	2.000
L Gesamtlänge	mm	9.815	10.125	10.060	10.300	10.500
Kipplast gerade *	kg	14.700	14.100	17.800	17.100	23.200
Kipplast voll eingeknickt *	kg	12.700	12.100	15.500	14.800	20.300
Einsatzgewicht *	kg	26.000	26.900	29.100	30.100	33.500
Reifendimension		26.5R25 L3		26.5R25 L3		29.5R25 L3

\* Die angegebenen Werte gelten mit der oben angeführten Bereifung, inklusive aller Schmierstoffe, vollem Kraftstofftank, ROPS/FOPS-Kabine und Fahrer. Reifendimension und Zusatzausrüstungen verändern Einsatzgewicht und Kipplast. (Kipplast voll eingeknickt nach ISO 14397-1)

IND-SW = Industriebühgerüst mit Parallelführung inkl. Schnellwechseleinrichtung

ZK = Z-Kinematik

USM = Unterschraubmesser

# Ausrüstung

## Ladegabel

L 566 – L 586

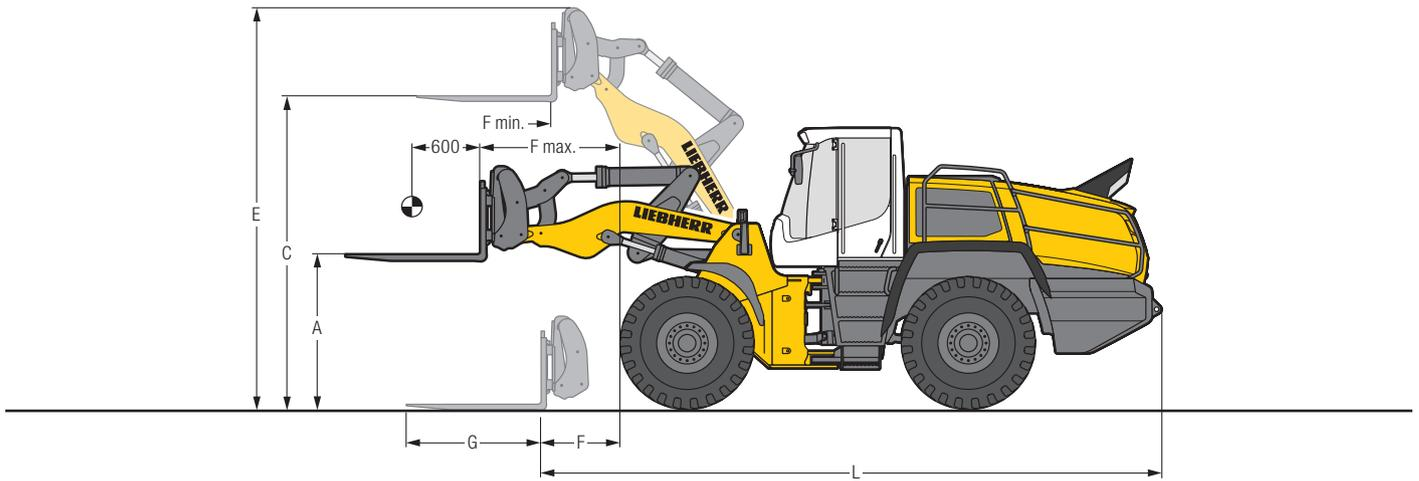

### FEM IV Ladegabel



		L 566	L 580
<b>Ladegerometrie</b>		IND-SW	IND-SW
<b>A</b>	Hubhöhe bei max. Reichweite	mm	2.075
<b>C</b>	Max. Hubhöhe	mm	4.220
<b>E</b>	Max. Höhe über Gabelträger	mm	5.200
<b>F</b>	Reichweite Ladestellung	mm	1.145
<b>F max.</b>	Größtmögliche Reichweite	mm	1.805
<b>F min.</b>	Reichweite bei max. Hubhöhe	mm	860
<b>G</b>	Gabelzinkenlänge	mm	1.800
<b>L</b>	Gesamtlänge Grundmaschine	mm	8.170
	Kipplast gerade*	kg	13.500
	Kipplast voll eingeknickt*	kg	11.900
	Zulässige Nutzlast auf unebenem Gelände = 60% der statischen Kipplast geknickt <sup>1)</sup>	kg	7.140
	Zulässige Nutzlast auf ebenem Gelände = 80% der statischen Kipplast geknickt <sup>1)</sup>	kg	9.520
	Einsatzgewicht*	kg	23.950
	Reifendimension	26.5R25 L3	26.5R25 L3

\* Die angegebenen Werte gelten mit der oben angeführten Bereifung, inklusive aller Schmierstoffe, vollem Kraftstofftank, ROPS/FOPS-Kabine und Fahrer.  
Reifendimension und Zusatzausrüstungen verändern Einsatzgewicht und Kipplast. (Kipplast voll eingeknickt nach ISO 14397-1)

<sup>1)</sup> Nach EN 474-3

<sup>2)</sup> Nutzlast durch FEM IV Gabelträger und Zinken begrenzt

IND-SW = Industriehubgerüst mit Parallelführung inkl. Schnellwechseleinrichtung

# Ausrüstung

## Holzgreifer

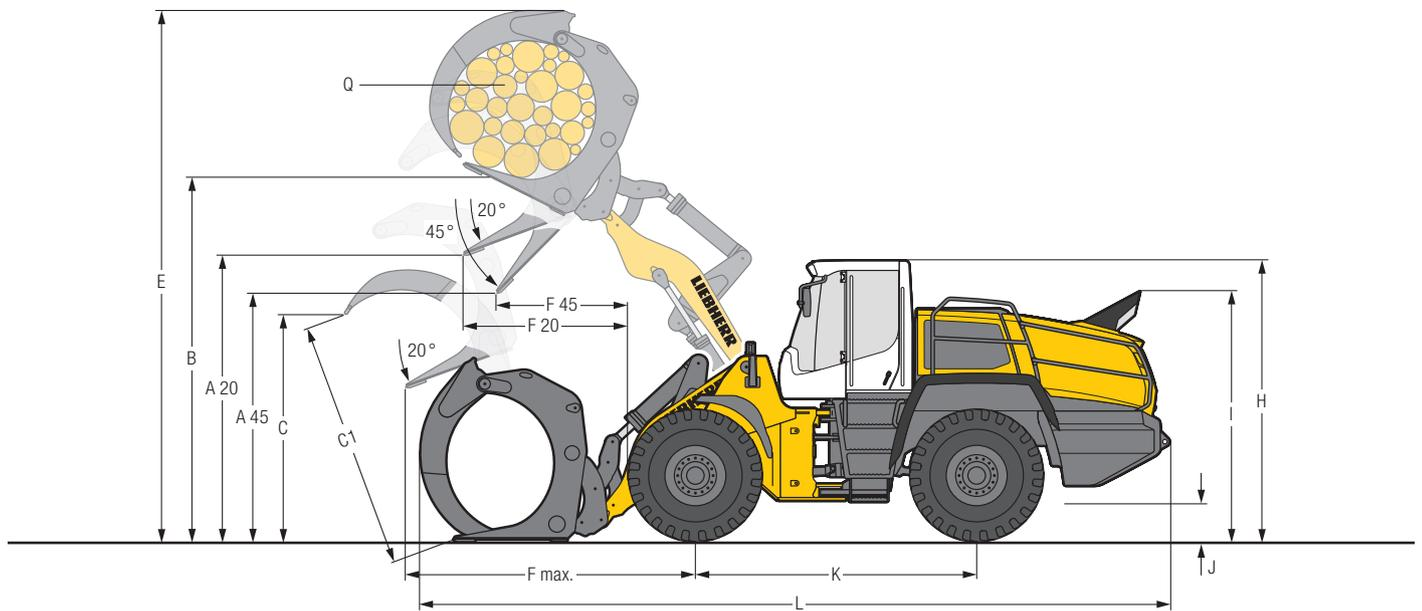

L 566 – L 586

### Holzgreifer



		L 566	L 580
	Ladegeometrie	IND-SW	IND-SW
A20	Entladehöhe bei 20°	3.570	3.520
A45	Entladehöhe bei 45°	2.930	2.805
B	Manipulationshöhe	5.125	5.125
C	Max. Greiferöffnung in Ladestellung	2.650	2.930
C1	Max. Greiferöffnung	3.050	3.340
E	Max. Höhe	7.400	7.500
F20	Reichweite bei max. Hubhöhe und 20° Auskippwinkel	2.165	2.215
F45	Reichweite bei max. Hubhöhe und 45° Auskippwinkel	1.620	1.625
F max.	Max. Reichweite	3.110	3.160
H	Höhe über Kabine	3.615	3.615
I	Höhe über Auspuff	3.225	3.225
J	Bodenfreiheit	555	485
K	Achsabstand	3.630	3.710
L	Gesamtlänge	9.810	10.050
	Maschinenbreite über Reifen	2.970	2.970
Q	Greifer Querschnitt	3,1	3,5
	Greiferbreite	1.800	1.800
	Nutzlast*	8.200	9.200
	Einsatzgewicht*	26.950	29.850
	Reifendimension	26.5R25 L4	26.5R25 L4

\* Die angegebenen Werte gelten mit der oben angeführten Bereifung, inklusive aller Schmierstoffe, vollem Kraftstofftank, ROPS/FOPS-Kabine und Fahrer. Reifendimension und Zusatzausrüstungen verändern Einsatzgewicht und Nutzlast.

IND-SW = Industriehubgerüst mit Parallelführung inkl. Schnellwechseleinrichtung

# Bereifung

## Reifentypen

	Dimension und Profilcode	Veränderung Einsatzgewicht kg	Lader-Breite über Reifen mm	Veränderung der Vertikalmaße mm	Einsatz
<b>L 566 XPower® / L 576 XPower® / L 580 XPower®</b>					
Bridgestone	26.5R25 VJT L3	160	2.970	14	Schüttgüter (befestigter Untergrund)
Bridgestone	26.5R25 VSDT L5	1.038	2.970	50	Fels, Untertage (befestigter Untergrund)
Bridgestone	26.5R25 VSDL L5	1.290	2.970	57	Fels, Schrott, Recycling (befestigter Untergrund)
Bridgestone	750/65R25 VTS L3	134	3.070	- 39	Kies, Schotter, Industrie, Holz (alle Bodenverhältnisse)
Goodyear	26.5R25 RT-3B L3	328	2.970	25	Kies, Schotter (alle Bodenverhältnisse)
Goodyear	26.5R25 TL-3A+ L3+	348	2.980	30	Sand, Kies, Erdbau, Lehm (alle Bodenverhältnisse)
Goodyear	26.5R25 GP-4D L4	436	2.980	26	Kies, Industrie, Holz (befestigter Untergrund)
Goodyear	26.5R25 RL-4K L4	776	2.990	63	Kies, Industrie, Fels (befestigter Untergrund)
Goodyear	26.5R25 RL-5K L5	1.244	2.990	63	Fels, Schrott, Recycling (befestigter Untergrund)
Goodyear	26.5R25 RL-5S L5S	1.460	2.990	63	Schrott, Recycling, Schlacke (befestigter Untergrund)
Goodyear	26.5R25 RT-5D L5	1.008	2.970	63	Fels, Untertage (befestigter Untergrund)
Goodyear	750/65R25 TL-3A+ L3+	88	3.100	- 26	Sand, Kies, Schotter, Industrie, Holz (alle Bodenverhältnisse)
Michelin	26.5R25 XHA2 L3	0	2.960	0	Sand, Kies, Schotter (alle Bodenverhältnisse)
Michelin	26.5R25 XMINE L5	1.060	3.000	11	Fels, Schrott, Recycling (befestigter Untergrund)
Michelin	26.5R25 XLD D2A L5	696	2.970	38	Fels, Untertage (befestigter Untergrund)
Michelin	750/65R25 XLD 65 L3	- 68	3.060	- 57	Kies, Schotter, Industrie, Holz (alle Bodenverhältnisse)

<b>L 586 XPower®</b>					
Bridgestone	29.5R25 VJT L3	146	3.260	15	Schüttgüter (befestigter Untergrund)
Bridgestone	29.5R25 VSDT L5	1.370	3.270	50	Fels, Untertage (befestigter Untergrund)
Bridgestone	29.5R25 VSDL L5	1.730	3.270	60	Fels, Schrott, Recycling (befestigter Untergrund)
Goodyear	29.5R25 TL-3A+ L3+	532	3.290	36	Sand, Kies, Erdbau, Lehm (alle Bodenverhältnisse)
Goodyear	29.5R25 GP-4D L4	504	3.260	24	Kies, Industrie, Holz (befestigter Untergrund)
Goodyear	29.5R25 RL-4K L4	1.124	3.270	44	Kies, Industrie, Fels (befestigter Untergrund)
Goodyear	29.5R25 RL-5K L5	1.600	3.310	66	Fels, Schrott, Recycling (befestigter Untergrund)
Goodyear	29.5R25 RT-5D L5	1.508	3.300	56	Fels, Untertage (befestigter Untergrund)
Goodyear	29.5R25 RL-5S L5S	2.100	3.270	66	Schrott, Recycling, Schlacke (befestigter Untergrund)
Michelin	29.5R25 XHA2 L3	0	3.250	0	Sand, Kies, Schotter (alle Bodenverhältnisse)
Michelin	29.5R25 XLD D2A L5	936	3.260	26	Fels, Untertage (befestigter Untergrund)
Michelin	29.5R25 XMINE L5	1.316	3.300	55	Fels, Schrott, Recycling (befestigter Untergrund)

Die Verwendung von Pannenschutz (Reifen-Ausschäumung) oder Reifenschutzketten ist mit der Liebherr-Werk Bischofshofen GmbH abzustimmen.

# Schaufelauswahl

## L 566

Kine- matik	Schaufel	Materialgewicht (t/m³)										
		0,4	0,6	0,8	1,0	1,2	1,4	1,6	1,8	2,0		
ZK	STD <sub>1</sub>	4,2 m³						4,6	4,2			
		4,7 m³					5,2	4,7				
ZK-HL	STD <sub>1</sub>	3,7 m³						4,1	3,7			
		4,2 m³					4,6	4,2				
IND-SW	STD <sub>1</sub>	3,5 m³						3,9	3,5			
		4,0 m³					4,4	4,0				
	LGS	6,5 m³			7,2	6,5						
		12,0 m³	12,0									
	HKS	6,0 m³			6,6	6,0						
		11,0 m³	11,0									

## L 576

Kine- matik	Schaufel	Materialgewicht (t/m³)											
		0,4	0,6	0,8	1,0	1,2	1,4	1,6	1,8	2,0			
ZK	STD <sub>1</sub>	4,7 m³							5,2	4,7			
		5,2 m³						5,7	5,2				
ZK-HL	STD <sub>1</sub>	4,2 m³							4,6	4,2			
		4,7 m³						5,2	4,7				

L 566 – L 586

## L 580

Kine- matik	Schaufel	Materialgewicht (t/m³)										
		0,4	0,6	0,8	1,0	1,2	1,4	1,6	1,8	2,0		
ZK	STD <sub>1</sub>	5,2 m³						5,7	5,2			
		5,7 m³					6,3	5,7				
	5,7 m³*					6,3	5,7					
ZK-HL	STD <sub>1</sub>	4,7 m³						5,2	4,7			
		5,2 m³					5,7	5,2				
	STD <sub>2</sub>	5,2 m³*					5,7	5,2				
IND-SW	STD <sub>1</sub>	4,5 m³						5,0	4,5			
		5,0 m³					5,5	5,0				
	LGS	7,5 m³			8,3	7,5						
		14,0 m³	14,0									
	HKS	7,0 m³			7,7	7,0						
		13,0 m³	13,0									

## L 586

Kine- matik	Schaufel	Materialgewicht (t/m³)											
		0,4	0,6	0,8	1,0	1,2	1,4	1,6	1,8	2,0			
ZK	STD <sub>2</sub>	6,0 m³							6,6	6,0			
		6,5 m³						7,2	6,5				
	FS	5,5 m³							6,1	5,5			
	LGS	8,5 m³			9,4	8,5							
	HKS	8,5 m³			9,4	8,5							
ZK-HL	STD <sub>2</sub>	5,5 m³							6,1	5,5			
		6,0 m³						6,6	6,0				
	FS	5,0 m³							5,5	5,0			

\* Bei Rückladebetrieb sind Zähne, hydraulischer Schnellwechsler und Anbausätze nicht zulässig.

# Schaufelauswahl

## Schaufelfüllung

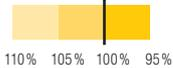

## Kinematik

<b>ZK</b>	Z-Kinematik, Standardlänge
<b>IND-SW</b>	Industriehubgerüst mit Schnellwechseleinrichtung, Standardlänge
<b>ZK-HL</b>	Z-Kinematik, High Lift

## Schaufel

<b>STD<sub>1</sub></b>	Standardschaufel (Erdbauschaufel)
<b>STD<sub>2</sub></b>	Standardschaufel (Rückverladeschaufel)
<b>FS</b>	Felsschaufel
<b>LGS</b>	Leichtgutschaufel
<b>HKS</b>	Hochkippschaufel

## Schüttgewichte und Richtwerte für den Schaufelfüllungsgrad

		t/m <sup>3</sup>	%			t/m <sup>3</sup>	%			t/m <sup>3</sup>	%
<b>Kies</b>	feucht	1,9	105	<b>Erde</b>	trocken	1,3	115	<b>Glasabfälle</b>	gebrochen	1,4	100
	trocken	1,6	105		nass ausgehoben	1,6	110		ganz	1,0	100
	gebrochen, Split	1,5	100	<b>Mutterboden</b>		1,1	110	<b>Kompost</b>	trocken	0,8	105
<b>Sand</b>	trocken	1,5	105	<b>Basalt</b>		1,95	100	nass	1,0	110	
	nass	1,9	110	<b>Granit</b>		1,8	95	<b>Hackschnitzel/Sägespäne</b>		0,5	110
<b>Kiessand</b>	trocken	1,7	105	<b>Sandstein</b>		1,6	100	<b>Papier</b>	geschreddert/lose	0,6	110
	nass	2,0	100	<b>Schiefer</b>		1,75	100	Altpapier/Karton	1,0	110	
<b>Sand/Ton</b>		1,6	110	<b>Bauxit</b>		1,4	100	<b>Kohle</b>	schwer	1,2	110
<b>Ton</b>	natürlich	1,6	110	<b>Kalkstein</b>		1,6	100	leicht	0,9	110	
	hart	1,4	110	<b>Gips</b>	gebrochen	1,8	100	<b>Müll</b>	Hausmüll	0,5	100
<b>Ton/Kies</b>	trocken	1,4	110	<b>Koks</b>		0,5	110	Sperrmüll	1,0	100	
	nass	1,6	100	<b>Schlacke</b>	gebrochen	1,8	100				

# Kipplast, warum ist sie wichtig?



### Was ist Kipplast?

Die Last im Lastschwerpunkt der Ausrüstung, die den Radlader gerade über die Vorderachse zum Kippen bringt!

Dabei befindet sich der Radlader in der statisch ungünstigsten Position, d. h. Hubgerüst in waagrechter Position bei voll eingeknicktem Radlader.

### Die Nenn- oder Nutzlast.

Die Nennlast darf 50% der geknickten Kipplast nicht überschreiten!

Das entspricht einem Sicherheitsfaktor von 2,0.

### Der maximal anbaubare Schaufelinhalt.

Der anbaubare Schaufelinhalt wird über die Kipplast und die Nennlast ermittelt!

$$\text{Nennlast} = \frac{\text{Kipplast geknickt}}{2}$$

$$\text{Schaufelinhalt} = \frac{\text{Nennlast (t)}}{\text{spez. Materialgewicht (t/m}^3\text{)}}$$

# Die Liebherr-Radlader

## Radlader



		<b>L 506 Compact</b>	<b>L 507 Stereo</b>	<b>L 508 Compact</b>	<b>L 509 Stereo</b>	<b>L 514 Stereo</b>
<b>Kipplast</b>	<b>kg</b>	3.450	3.712	3.850	4.430	5.680
<b>Schaufelinhalt</b>	<b>m<sup>3</sup></b>	0,8	0,9	1,0	1,2	1,5
<b>Einsatzgewicht</b>	<b>kg</b>	5.180	5.470	5.600	6.390	8.350
<b>Motorleistung</b>	<b>kW/PS</b>	46/63	50/68	50/68	54/73	77/105

## Radlader



		<b>L 524</b>	<b>L 528</b>	<b>L 538</b>	<b>L 542</b>	<b>L 550 XPower®</b>
<b>Kipplast</b>	<b>kg</b>	7.500	8.500	9.500	10.200	12.200
<b>Schaufelinhalt</b>	<b>m<sup>3</sup></b>	2,1	2,3	2,6	2,8	3,2
<b>Einsatzgewicht</b>	<b>kg</b>	10.400	10.900	12.800	13.400	17.700
<b>Motorleistung</b>	<b>kW/PS</b>	90/122	100/136	115/156	120/163	140/191

## Radlader



		<b>L 556 XPower®</b>	<b>L 566 XPower®</b>	<b>L 576 XPower®</b>	<b>L 580 XPower®</b>	<b>L 586 XPower®</b>
<b>Kipplast</b>	<b>kg</b>	13.700	15.900	17.600	19.200	21.600
<b>Schaufelinhalt</b>	<b>m<sup>3</sup></b>	3,6	4,2	4,7	5,2	6,0
<b>Einsatzgewicht</b>	<b>kg</b>	18.400	23.900	25.700	27.650	32.600
<b>Motorleistung</b>	<b>kW/PS</b>	165/224	200/272	215/292	230/313	260/354

08.15

# Ausstattung

 Basisradlader	550	556	566	576	580	586
Anfahrerschutz heckseitig	+	+	+	+	+	+
Automatische Zentralschmieranlage	+	+	+	+	+	•
Batterie Hauptschalter (abschließbar)	•	•	•	•	•	•
Dieselpartikelfilter	+	+	+	+	+	+
Elektronische Zugkraftregulierung für schwierige Bodenverhältnisse	•	•	•	•	•	•
Fahrschwingungsdämpfer	•	•	•	•	•	•
Feststellbremse	•	•	•	•	•	•
Feuerlöscher 6 kg	+	+	+	+	+	+
Flusensieb für Kühler	+	+	+	+	+	+
Geschwindigkeitsbegrenzung 20 km/h werkseitig voreingestellt	+	+	+	+	+	+
Geschwindigkeitsbegrenzung $V_{max}$ über Taste an Bedieneinheit einstellbar	•	•	•	•	•	•
Harnstofftank	•	•	•	•	•	•
Kältepaket	+	+	+	+	+	+
Kaltstart-Vorglühanlage	•	•	•	•	•	•
Kennzeichenleuchte hinten	+	+	+	+	+	+
Kombinierte Inch-Bremseinrichtung	•	•	•	•	•	•
Korrosionsschutzpaket für Salz- und Kunstdüngerumschlag	+	+	+	+	+	-
Kotflügelverlängerung	+	+	+	+	+	+
Kraftstoffvorfilter	•	•	•	•	•	•
Kraftstoffvorfilter mit Vorwärmung	+	+	+	+	+	+
Kühler grobmaschig	+	+	+	+	+	+
Kühlwasservorwärmung 230 V	+	+	+	+	+	+
Lamellen-Selbstsperrdifferential in beiden Achsen	•	•	•	•	•	•
Liebherr-Bio-Ölbefüllung	+	+	+	+	+	+
Lüfterantrieb reversierbar	+	+	+	+	+	+
Radkastenverbreiterung	+	+	+	+	+	+
Radkastenverbreiterung (in Stahlausführung) und größere Kotflügel	-	-	-	-	-	+
Scheinwerfer Halogen (doppelt auf der Motorhaube)	•	•	•	•	•	•
Scheinwerfer LED (doppelt auf der Motorhaube)	+	+	+	+	+	+
Schutzgitter für Fahrscheinwerfer	+	+	+	+	+	+
Straßenballast	•	•	+	-	-	-
Türen und Motorhaube abschließbar	•	•	•	•	•	•
Tunnelpaket	+	+	+	+	-	-
Unterfahrerschutz hinten	+	+	+	+	+	+
Unterfahrerschutz vorne	+	+	+	+	+	+
Vorabscheider TOP AIR	+	+	+	+	+	+
Werkzeugkasten mit Werkzeugsatz	•	•	•	•	•	•
Wiegeeinrichtung Liebherr (in Anzeigeeinheit integriert)	+	+	+	+	+	+
Zugvorrichtung	•	•	•	•	•	•
Zusatzgeländer links	•	•	•	•	•	•
Zusatzgeländer rechts	+	+	+	+	+	+
Zusatzheizung	+	+	+	+	+	+

 Ausrüstung	550	556	566	576	580	586
Arbeitshydrauliksperre	•	•	•	•	•	•
Automatische Hub- und Senkendabschaltung programmierbar	•	•	•	•	•	•
Automatische Schaufelrückführung programmierbar	•	•	•	•	•	•
Gabelträger und Gabelzinken	+	+	+	+	+	+
Hochkippschaufel	+	+	+	+	+	+
Holzgreifer	+	+	+	+	+	+
Hubgerüst High Lift	+	+	+	+	+	+
Hubgerüst Industrie-Kinematik	+	+	+	+	+	+
Hubgerüst Z-Kinematik	•	•	•	•	•	•
Hydraulische Schnellwechseleinrichtung	+	+	+	+	+	+
Kippgeschwindigkeit, einstellbar	•	•	•	•	•	•
Kippzylinder-Kolbenstangenschutz	+	+	+	+	+	+
Ladeschaufeln inkl. diverse Schneidwerkzeuge	+	+	+	+	+	+
Leichtgutschaufel	+	+	+	+	+	+
Rohrbruchsicherung	+	+	+	+	+	+
Schwimmstellung	•	•	•	•	•	•
Vorbereitung für Arbeitskorbbetrieb	+	+	+	+	+	+
3. und 4. elektro-hydraulisch, proportionaler Steuerkreis, Fördermengen einstellbar	+	+	+	+	+	+
3. und 4. elektro-hydraulischer Steuerkreis für Dauerbetrieb für Kehrmaschine und Schneefräse	+	+	+	+	+	+

 <b>Fahrerkabine</b>	550	556	566	576	580	586
Aufstiegshilfe zur Frontscheibenreinigung	•	•	•	•	•	•
Außenspiegel elektrisch verstell- und beheizbar	+	+	+	+	+	+
Außenspiegel klapp- und verstellbar	•	•	•	•	•	•
Betriebsstundenzähler (in Anzeigeneinheit integriert)	•	•	•	•	•	•
Betriebsstundenzähler (mechanisch)	+	+	+	+	+	+
Elektronische Wegfahrsperr mit/ohne Fahreridentifikation	+	+	+	+	+	+
Fahrerbox links	•	•	•	•	•	•
Fahrersitz „Komfort“ – luftgefedert mit Sitzheizung	•	•	•	•	•	•
Fahrersitz „Premium“ – aktiv gefedert mit Sitz- klimatisierung und Sitzheizung	+	+	+	+	+	+
Feinstaubfilter F7	•	•	•	•	•	•
Feuerlöscher in Fahrerkabine 2 kg	+	+	+	+	+	+
Hupe über Taste am Liebherr-Bedienungshebel integriert	+	+	+	+	+	+
Joysticklenkung	+	+	+	+	+	+
Kabinen-Bodenmatte	•	•	•	•	•	•
Kleiderhaken (2 Stück)	•	•	•	•	•	•
Klimaanlage	•	•	•	•	•	•
Klimaautomatik	+	+	+	+	+	+
Kühlbox	+	+	+	+	+	+
Lenksäule 3-fach stufenlos verstellbar (höhenverstell-, knick- und neigbar)	•	•	•	•	•	•
Lenkungsstabilisierung	•	•	•	•	•	•
LIDAT Gesamtnutzung 1 Jahr (gebührenfrei)	•	•	•	•	•	•
Liebherr-Bedienungshebel mit Mini-Joystick für 3. und 4. elektro-hydraulisch, proportionalen Steuerkreis mit- schwingend am Fahrersitz	+	+	+	+	+	+
Liebherr-Bedienungshebel mitschwingend am Fahrersitz (inkl. Kick-down, Fahrtrichtungswahl)	•	•	•	•	•	•
Liebherr-Mehrhebelsteuerung mitschwingend am Fahrer- sitz (inkl. Kick-down, Fahrtrichtungswahl)	+	+	+	+	+	+
Liebherr-Schlüssel mit Fernbedienung	+	+	+	+	+	+
Premiumdisplay (Touchscreen), höhenverstell- und schwenkbar	•	•	•	•	•	•
Radioeinbau-Vorbereitung	+	+	+	+	+	+
Radio Liebherr „Komfort“ (SD/USB/AUX/BLUETOOTH/Freisprechfunktion)	+	+	+	+	+	+
Radio Liebherr „Standard“ (SD/USB/AUX)	+	+	+	+	+	+

 <b>Fahrerkabine</b>	550	556	566	576	580	586
Rückspiegel innen	•	•	•	•	•	•
Rundumkennleuchte schwenkbar/starr	+	+	+	+	+	+
Schallgedämmte ROPS/FOPS-Kabine	•	•	•	•	•	•
Schaufelrückführung über Taste am Liebherr- Bedienungshebel integriert	+	+	+	+	+	+
Scheibenwisch- und Waschanlage	•	•	•	•	•	•
Scheibenwischer-Tipp-Wisch über Taste am Liebherr- Bedienungshebel integriert	+	+	+	+	+	+
Scheinwerfer hinten einfach Halogen/LED	+	+	+	+	+	+
Scheinwerfer hinten zweifach Halogen/LED	+	+	+	+	+	+
Scheinwerfer vorne zweifach Halogen	•	•	•	•	•	•
Scheinwerfer vorne zweifach LED	+	+	+	+	+	+
Schiebefenster links/rechts	•	•	•	•	•	•
Schutzgitter für die Frontscheibe	+	+	+	+	+	+
Sonnenrollo hinten	+	+	+	+	+	+
Sonnenrollo vorne	•	•	•	•	•	•
Steckdose 12 V	•	•	•	•	•	•
Verbandskasten	+	+	+	+	+	+
Vorbereitung Schutzbelüftungs- bzw. Staubfilteranlage	+	+	+	+	+	+
Weitwinkelspiegel links	+	+	+	+	+	+
Weitwinkelspiegel rechts	•	•	•	•	•	•
Zigarettenanzünder	•	•	•	•	•	•
2in1-Lenkung – umschaltbar	+	+	+	+	+	-

 <b>Sicherheit</b>	550	556	566	576	580	586
Länderspezifische Ausführungen	+	+	+	+	+	+
Notlenkanlage	•	•	•	•	•	•
Rückfahrinternmelder	+	+	+	+	+	+
Rückfahrwarnrichtung akustisch/optisch	+	+	+	+	+	+
Rückraumüberwachung mit Kamera (in Anzeigeneinheit integriert)	•	•	•	•	•	•

• = Standard, + = Option, - = nicht erhältlich

# Die Firmengruppe Liebherr



## Große Produktvielfalt

Die Firmengruppe Liebherr ist einer der weltweit größten Baumaschinenhersteller. Auch auf vielen anderen Gebieten genießen die nutzenorientierten Produkte und Dienstleistungen von Liebherr hohe Anerkennung. Dazu gehören Kühl- und Gefriergeräte, Ausrüstungen für die Luftfahrt und den Schienenverkehr, Werkzeugmaschinen sowie Krane für den maritimen Bereich.

## Höchster Kundennutzen

In allen Produktbereichen werden komplette Modellreihen mit vielen Ausstattungsvarianten angeboten. Mit ihrer technischen Reife und anerkannten Qualität bieten Liebherr-Produkte in der praktischen Anwendung ein Höchstmaß an Nutzen.

## Technologische Kompetenz

Um dem hohen Anspruch an die Qualität seiner Produkte gerecht zu werden, legt Liebherr großen Wert darauf, Kernkompetenzen selbst zu beherrschen. Deshalb kommen wichtige Baugruppen aus eigener Entwicklung und Fertigung, zum Beispiel die gesamte Antriebs- und Steuerungstechnik für Baumaschinen.

## Global und unabhängig

Das Familienunternehmen Liebherr wurde im Jahr 1949 von Hans Liebherr gegründet. Inzwischen ist das Unternehmen zu einer Firmengruppe mit mehr als 41.000 Beschäftigten in über 130 Gesellschaften auf allen Kontinenten angewachsen. Dachgesellschaft der Firmengruppe ist die Liebherr-International AG in Bulle, Schweiz, deren Gesellschafter ausschließlich Mitglieder der Familie Liebherr sind.

[www.liebherr.com](http://www.liebherr.com)

## Liebherr-Werk Bischofshofen GmbH

Postfach 49, A-5500 Bischofshofen

+43 50809 1-0, Fax +43 50809 11385

[www.liebherr.com](http://www.liebherr.com), E-Mail: [info.lbh@liebherr.com](mailto:info.lbh@liebherr.com)

[www.facebook.com/LiebherrConstruction](https://www.facebook.com/LiebherrConstruction)