

MULAG

Innovative Gerätetechnik für die Straßenunterhaltung



Frontausleger-Mähgerät

FME 500

Unimog

Frontausleger-Mähgerät FME 500 Unimog

Reichweite	6,50 m ab Fahrzeugmitte
Einsatz	Rechts- und Linksbetrieb möglich
Schwenkbereich	210 Grad
Anbau	- Frontanbauplatte Größe 3/5 - Unimog U300-U500 und SBU, MBU
Antrieb	- fahrzeugseitige Leistungshydraulik - Frontzapfwelle
Sicherheits-Stopp	Elektrische Ein-/Ausschaltung mit Sicherheits-Stopp innerhalb von 4 sec.
Steuerung	- Elektro-hydraulisch S/W mit zweistufiger AES - CAN-BUS / proportional mit stufenloser AER (Option) - CAN-BUS / proportional mit Auslegerentlastungssteuerung Typ Mähtronic (Option)
Arbeitsgeräte	durch Schnellwechsellvorrichtung universell einsetzbar mit verschiedenen Mähköpfen, Waschgeräten, Gehölzpfleegeräten und Wildkrautbürsten etc.



Der FME 500 in Transportstellung

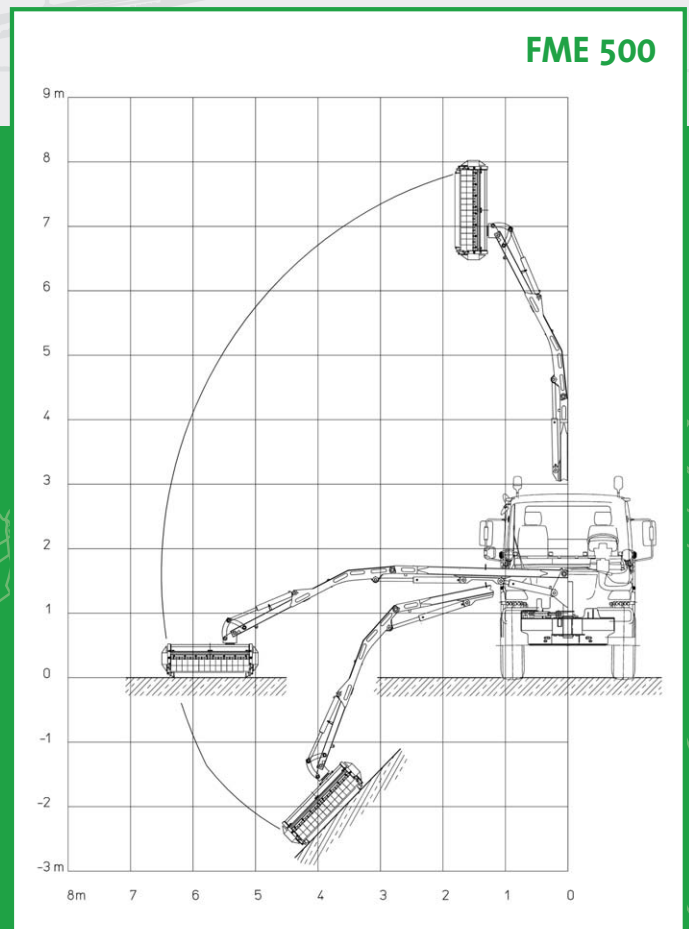

Reichweitendiagramm des FME 500



Eine große Reichweite von 6,50m erleichtert den Arbeitseinsatz

Vertrieb

Hersteller

MULAG

MULAG Fahrzeugwerk
Heinz Wössner GmbH u. Co. KG

Gewerbestraße 8
77728 Oppenau
Deutschland

Tel +49-(0)7804-913-0

Fax +49-(0)7804-913-163

E-Mail info@mulag.de

Web www.mulag.de

