

Festkammer-Rundballenpressen

**FB
BAUREIHE**



www.kuhn.com



be strong, be **KUHN**



FB**Baureihe**

SCHLAGKRAFT. GLEICHFÖRMIGKEIT. ZUVERLÄSSIGKEIT.



UNSERE KERNWERTE:

SCHLAGKRAFT

Wir entwickeln Maschinen, mit denen Ihr Betrieb mehr Geld verdienen kann. Die Schlagkraft ist bei jeder Presse entscheidend. Die Rundballenpressen von KUHN haben mehrere Alleinstellungsmerkmale, die Ihrem Betrieb die gewünschten Kapazitäten verleihen.

GLEICHFÖRMIGKEIT

Perfekt geformte, einheitliche Ballen – das wünscht sich jeder Kunde. Mit über 30 Jahren Erfahrung im Pressen bauen wir Maschinen, die selbst unter anspruchsvollsten Bedingungen knallharte Ballen produzieren.

ZUVERLÄSSIGKEIT

Damit Sie Ihre Maschine optimal auslasten können, sind Sie auf ihre Zuverlässigkeit angewiesen. KUHN hat das effizienteste, vielseitigste Pressenangebot am Markt, das sich durch einfache, aber effektive Technik auszeichnet. Das Ergebnis ist eine verlässliche Maschine mit minimalen Stillstandszeiten.

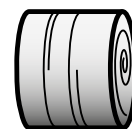

MODELL

FB 119

FB 2130

FB 3130

FB 3135

Ø 125

x

x

x

x



ENTWICKELT VON KUHN, GEBAUT BEI KUHN

DIE NEUE FB-BAUREIHE

KUHN Festkammer-Rundballenpressen produzieren knallharte Ballen in beispielloser Perfektion. Die FB-Baureihe umfasst mehrere Festkammer-Rundballenpressen, unter denen auch Sie die passende Maschine für Ihren Betrieb finden. In die Entwicklung der Festkammerpressen von KUHN fließen aktuelle Produktinnovationen ein, von denen Landwirte und Lohnunternehmen weltweit maximal profitieren können.

Die FB 119 ist für das Pressen von trockenen Gütern wie Heu und Stroh konzipiert.

Die Rundballenpresse FB 2130 Premium eignet sich für Silage sowie zahlreiche andere Futterarten.

Unsere Flaggschiffmodelle heißen FB 3130 und FB 3135. Diese Pressen sind auf Extremsätze an allen Standorten weltweit ausgelegt.



FB 119



FB 2130



FB 3130



FB 3135

**KUHN FESTKAMMER-
RUNDBALLENPRESSEN
PRODUZIEREN KNALLHARTE
BALLEN IN BEISPIELOSER
PERFEKTION**

PRESSGUTAUFNAHME

GUTFLUSS-STEUERUNG



Die KUHN FB-Pressen garantieren eine optimale Pressgutaufnahme. Bei den Modellen mit Rotoreinzug passt sich die breite, gesteuerte Pickup dank Pendelaufhängung konsequent dem Boden an und kommt auch mit problematischen Schwaden spielend zurecht.

INTEGRALROTOR

Alle Modelle der Baureihen FB 2100 und FB 3100 sind mit unserem INTEGRALROTOR ausgerüstet. Dieses einfache, wartungsfreie Einzugssystem gewährleistet jederzeit enorme Durchsätze. Der geringe Abstand zwischen Rotor und Pickup-Zinken hält den Gutfluss konstant. Durch die Zwangsbeschickung kann die Presse mit höherer Arbeitsgeschwindigkeit betrieben werden, was ihr mehr Schlagkraft verleiht und das Pressgut schont. Alle INTEGRALROTOREN sind mit Zinken aus HARDOX®-Stahl bestückt*. HARDOX® verbindet extreme Härte mit enormer Zähigkeit und reduziert den Verschleiß der Rotorzinken. Die lange Standzeit der Rotorzinken wiederum spart Ihnen Zeit und Geld.

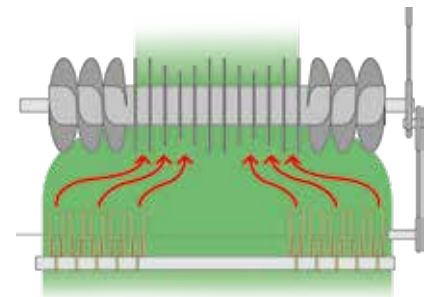

HARDOX®
WEAR PLATE

* Außer FB 2130.

TYP INTEGRALROTOR	FB 119	FB 2130	FB 3130	FB 3135
OFFENER EINZUG ohne Schneidwerk	•			
OPTIFEED ohne Schneidwerk		•	• (SCHNEIDBODEN- ABSENKUNG)	
OPTICUT 14 - 70 mm Häcksellänge		• (SCHNEIDBODEN- ABSENKUNG)	• (SCHNEIDBODEN- ABSENKUNG)	• (SCHNEIDBODEN- ABSENKUNG, GRUPPENSCHALTUNG)
OPTICUT 23 - 45 mm Häcksellänge				• (SCHNEIDBODEN- ABSENKUNG, GRUPPENSCHALTUNG)



GRUPPENSCHALTUNG

AUFNAHMELEISTUNG

MODELLE OHNE SCHNEIDWERK

Wenn das Pressgut nicht gehäckselt werden soll, sorgen der offene Einzug mit dem OptiFeed-System für eine kontrollierte und gleichmäßige Zufuhr des Pressguts zur Presskammer.

OFFENER EINZUG

Der offene Einzug garantiert eine unbegrenzte Aufnahme des Ernteguts. Es gibt keine Stopfer oder Rotorzinken, die den Gutfluss stören und die Aufnahmeleistung beeinträchtigen könnten.

OPTIFEED-ROTOR

Der OPTIFEED-Rotor mit Einzelzinken und integrierten Schneckengängen erfasst sogar ungleichmäßige Schwaden und gleicht diese aus. So ergeben sich jederzeit formstabile Ballen.

Die Pressen der Baureihe FB 3100 mit OPTIFEED-Rotor haben Doppelzinken, während der Rotor bei der Baureihe FB 2100 mit Einzelzinken ausgestattet ist.

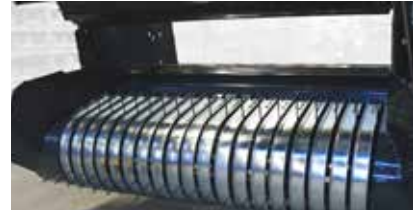

MODELLE MIT SCHNEIDWERK

Die OC-Schneidwerke von KUHN mit elliptischen Zinken zählen für viele Kunden zu den besten auf dem Markt. Die Silage wird frühzeitig eingezogen und zu den Messern geleitet. Dadurch verbessern sich Fluss und Schnittleistung und Futterstaus werden verhindert.

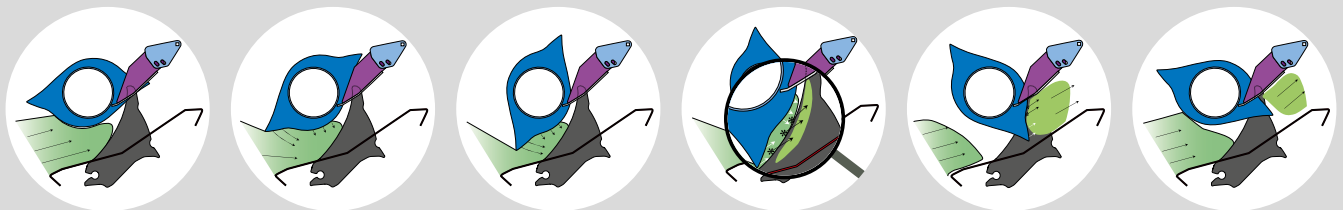

OPTICUT 14

Das OPTICUT-System mit 14 Messern sorgt für einen Ausgleich der Schwaden und für den Zwangseinzug des Ernteguts in die Ballenpresse. Es zerkleinert das Gut auf eine theoretische Schnittlänge von 70 mm. Jedes Messer besitzt eine eigene Fremdkörpersicherung. Dank GRUPPENSCHALTUNG kann wahlweise mit 0, 4, 7 oder 14 Messern gearbeitet werden.

OPTICUT 23

In der Ausführung OPTICUT 23 vereint der KUHN-Integralrotor die Vorteile von hoher Schnittleistung und zuverlässiger Fremdkörpersicherung. Das Schneidwerk erzeugt eine theoretische Schnittlänge von 45 mm. Jedes Einzelmesser ist über eine Federsicherung gegen Schäden durch eindringende Fremdkörper geschützt. Bei der OPTICUT-GRUPPENSCHALTUNG mit 23 Messern kann wahlweise mit 0, 7, 11, 12 oder 23 Messern gearbeitet werden.



PRESSGUTAUFNAHME

EINFACH UND BEQUEM!



SCHNEIDBODENABSENKUNG

Im Falle eines Futterstaus können Schneidboden und Messer bequem von der Schlepperkabine aus hydraulisch betätigt und abgesenkt werden. Nach Behebung des Futterstaus werden sie ganz einfach wieder in die Arbeitsstellung zurückgebracht.



ROTORENTKOPPLUNG

Für Extrembedingungen ist die Presse zusätzlich durch eine serienmäßige Kupplung für die Rotorentkopplung gesichert. Der Rotorantrieb wird hydraulisch* vom Presskammerantrieb entkoppelt, sodass der Ballen in der Kammer fertig gebunden und ausgestoßen werden kann.

Rotorentkopplung und SCHNEIDBODENABSENKUNG gewährleisten eine rasche Störungsbehebung, und die Arbeit kann zügig fortgesetzt werden.

* Zusätzliche Wahlausrüstung für FB 2130, serienmäßig bei FB 3100.



PRESSEN FÜR JEDEN BEDARF



BALLEN PRO JAHR →

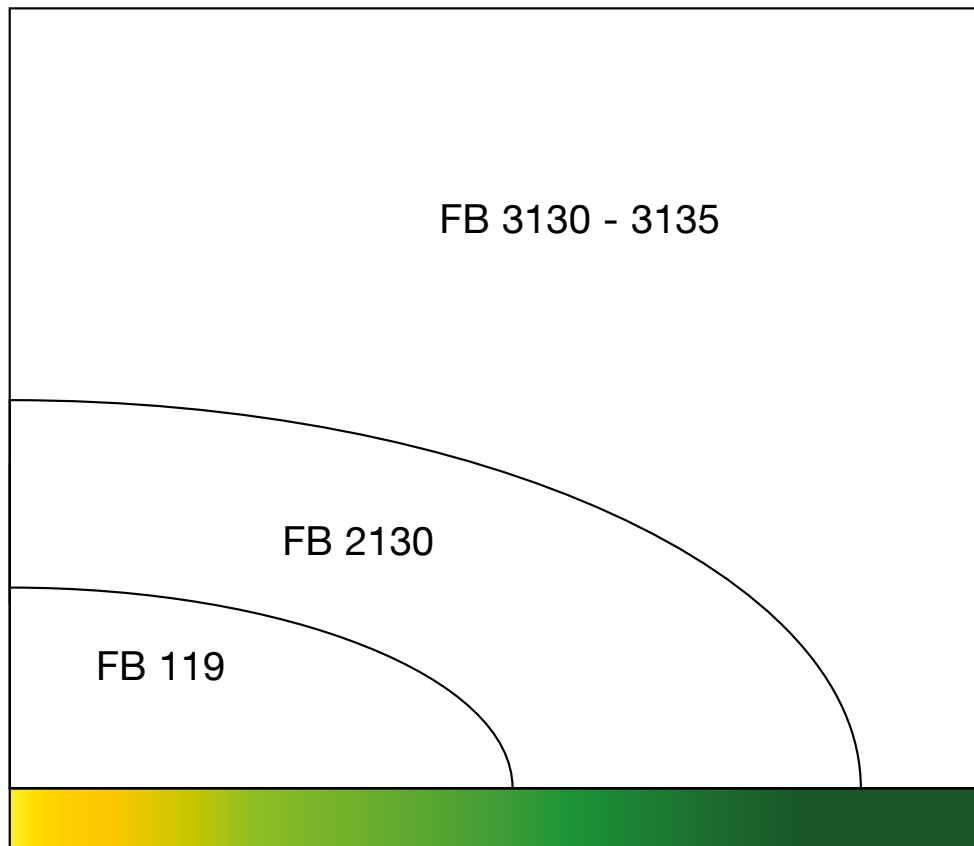

PRESSGUTFEUCHTE →

HINWEIS

Bei den Angaben handelt es sich um Richtwerte. Die tatsächliche Einstellung ist abhängig von den Standortbedingungen und den Anforderungen des Betriebs. Bitte wenden Sie sich mit allen Fragen an Ihren KUHN-Spezialisten.

PERFEKTE BALLENFORMUNG

Wer in jeder Saison zahlreiche Silage-, Heu- und Strohballen produziert, braucht dafür die richtige Maschine. Damit das Pressgut zu gleich großen Ballen mit einheitlicher Dichte verpresst wird, muss die Presse möglichst effektiv arbeiten und dabei das Pressgut schonen.



PRESSKAMMER FB 119 - 2130

Durch das asymmetrische Profil der 14 Stahlwalzen wird der Ballen zuverlässig in konstante Drehung versetzt. Um die maximale Ballendichte zu erzielen, versetzen die PowerTrack-Walzen bereits den Ballenkern in möglichst schnelle Drehung. Die Walzen sind aus hochwertigem Stahl gefertigt und bestehen aus zwei einander überlappenden Hälften, die durch eine Nahtschweißung steif miteinander verbunden sind. Die radial angeordneten Stützprofile verleihen den Walzen noch höhere Festigkeit. Endplatten und Wellenstummel der Walzen sind aus einem Teil geschmiedet.

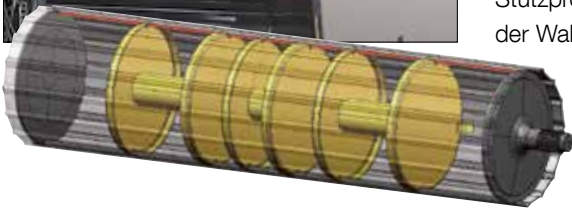

PRESSKAMMER FB 3100

Das überarbeitete Herz der Presse umfasst 18 PowerTrack-Walzen mit symmetrischem Profil, die unter allen Pressbedingungen außergewöhnlich hohe Pressdichten erzeugen und den Ballen zuverlässig in Drehung halten. Alle Walzen bestehen aus 3,2 mm starkem, hochfestem Stahlblech, das zugunsten der Haltbarkeit aus einem Stück rollgebogen und lasergeschweißt wird. Darüber hinaus reduziert der sehr geringe Abstand zwischen den Walzen die Pressgutverluste.



SCHNELLE HECKKLAPPENBETÄTIGUNG BEI DER BAUREIHE FB 3100

Dank ihrer robusten Bauweise mit Torsionsstäben öffnet und schließt die Heckklappe in $\geq 4,5$ Sekunden (60 l/min Volumenstrom). Die leistungsstarken Hydraulikzylinder halten die Heckklappe fest geschlossen und sind der Garant für einheitliche Ballengrößen mit höchster Pressdichte. Die Zylinder dienen als hydraulische Verriegelung und verhindern, dass die Presse überladen wird (POWER LOCK). Der Ballenzustand wird ab 80 Prozent von den präzisen Heckklappensensoren überwacht und dem Fahrer an der Anzeige für die Ballengröße mitgeteilt. Zusätzlich lässt sich die FB 3135 mithilfe der Richtungsanzeige für die Presskammerbefüllung am Terminal über das Schwad führen, was den Fahrer zusätzlich entlastet. Dadurch erhalten die Ballen eine perfekte Form und werden knallhart.



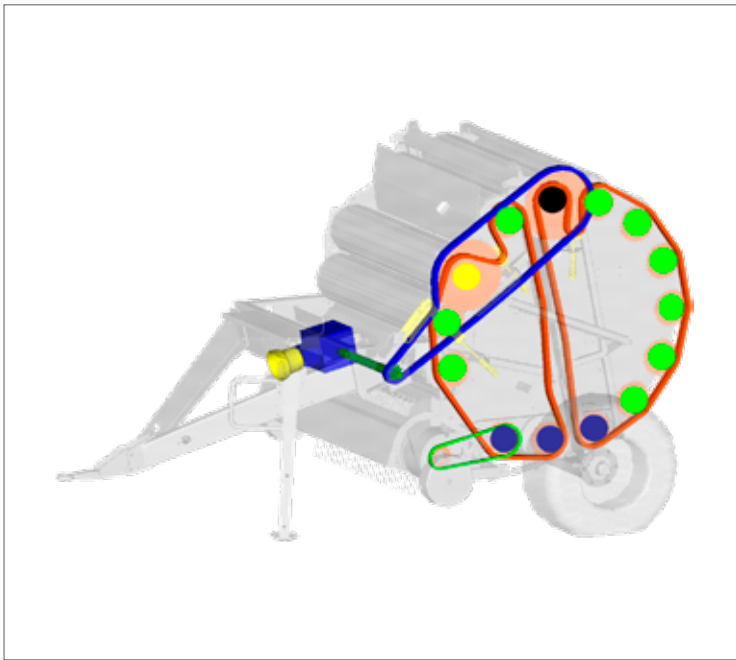

FB 119	
BALLENFORMUNG	14 POWERTRACK-WALZEN
ANTRIEB	EINSEITIG 1¼-ZOLL-KETTE
MAXIMALER PRESSDRUCK	160 BAR
EINSTELLUNG DER DICHT	MANUELLE
KETTENSCHMIERUNG	OPTIONALE IMPULSSCHMIERUNG

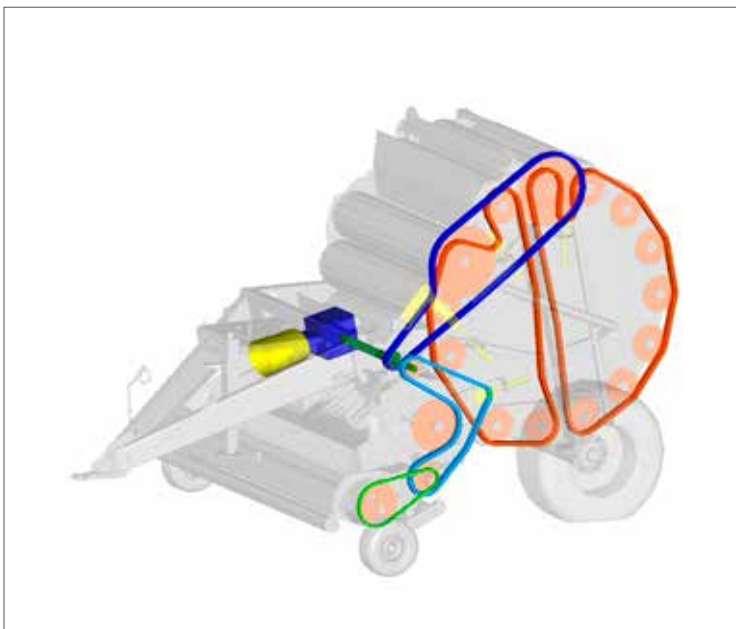

FB 2130	
BALLENFORMUNG	14 POWERTRACK-WALZEN
ANTRIEB	EINSEITIG 1¼-ZOLL-KETTE
MAXIMALER PRESSDRUCK	170 BAR
EINSTELLUNG DER DICHT	MANUELLE
KETTENSCHMIERUNG	IMPULSSCHMIERUNG

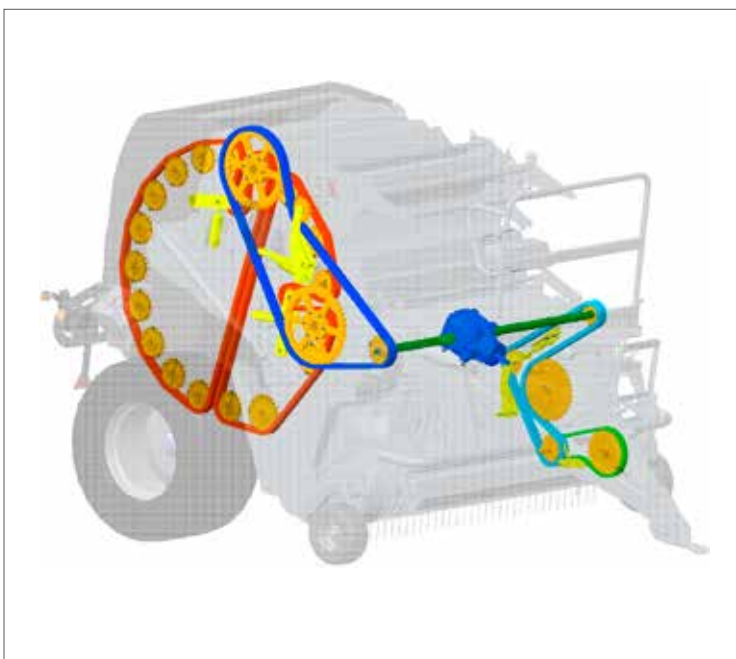

FB 3100	
BALLENFORMUNG	18 POWERTRACK-WALZEN
ANTRIEB	VERZWEIGTER ANTRIEB 1½-ZOLL-KETTE, IWIS
MAXIMALER PRESSDRUCK	170 BAR
EINSTELLUNG DER DICHT	FB 3130 - MANUELL FB 3135 - KABINENGESTEUERT
KETTENSCHMIERUNG	DAUERSCHMIERANLAGE

EINFACHE, ZUVERLÄSSIGE TECHNIK



Die Modelle FB 119 und FB 2130 haben sich als wartungs- und anwenderfreundliche und dabei sehr zuverlässige Pressen bewährt. Dank der erprobten Bauweise überzeugen beide Pressen unter allen Bedingungen mit perfekter Pressgutförderung und makelloser Ballenform.

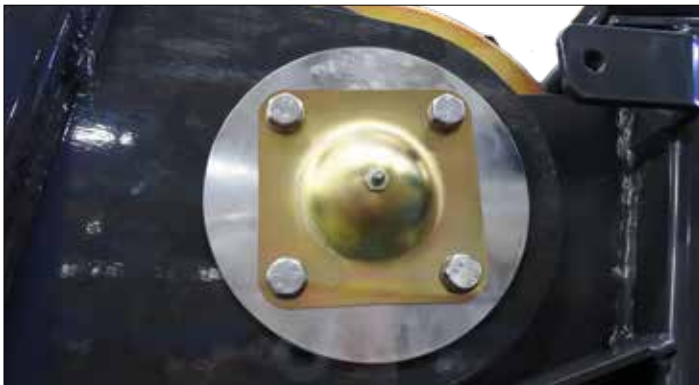

ANTRIEB

Jede Walze läuft in robusten Lagern, die mit den Seitenwänden der Presskammer verschraubt und daher bei Wartungsarbeiten gut zu erreichen sind. Bei der FB 2130 ist die Gelenkwelle durch eine Nockenschaltkupplung geschützt.

Die FB 2130 hat serienmäßig mehrere Schmierbänke für die Walzenlager.



Damit die Ketten bei den Festkammerpressen lange Standzeiten erreichen, können die FB-Pressen von KUHN mit einer Kettenschmierung ausgerüstet werden, die einmal pro Bindezyklus auslöst.

Die Kettenschmierung gehört bei der FB 2130 zum Serienumfang und ist für die FB 119 als Wahlausrüstung erhältlich.

KNALLHARTE BALLEN UND LÄNGERE STANDZEITEN



Der robuste Antrieb mit der neuen Getriebebauweise teilt sich zwischen dem Presskammerantrieb auf der einen Seite und dem Antrieb für Rotor und Pickup auf der anderen Seite auf. Dadurch sind der reibungslose Betrieb und eine gleichmäßige Kraftübertragung gewährleistet. Für den Hauptantrieb und die Walzen werden hochfeste 100H-Ketten (1¼") verbaut, die zur langen Standzeit der Presse beitragen.

Nicht zuletzt dank der 50-mm-Doppelringlager an den antriebsseitigen Hauptlastpunkten ist der störungsfreie Pressbetrieb auch unter erschwerten Bedingungen garantiert. Sämtliche Lager sind zentralgeschmiert, auf Wunsch kann ein Schmiersystem von Beka Max bestellt werden.

Die integrierten Abstreifer an den Walzen halten das Pressgut aktiv von den Lagern fern.



Integrierte Abstreifer

Alle Modelle haben serienmäßig eine Dauerketenschmierung von Beka-Max mit robusten, breiten Schmierpinseln für die perfekte Kettenschmierung.



Robuste, breite Schmierpinsel



SICHERE BINDUNG

FORMSTABILE BALLEN

Am Ende des Pressvorgangs steht die Bindung. Sie ist einer der wichtigsten Vorgänge beim Pressen. Je weniger Zeit dafür benötigt wird, desto höher ist die Leistung der Presse. Die Binde-systeme von KUHN garantieren eine zuverlässige, sichere Netzbindung.



FB 119 UND FB 2130 - MAXIMAL VIELSEITIG

Beim Pressen ist der Bindezyklus ein entscheidender Faktor. Wer weniger Zeit zum Binden benötigt, kann schneller pressen. Um diesen Ablauf zu optimieren, kann der Anwender die wichtigsten Einstellungen am Bediengerät AT 10 vornehmen. Die Anzahl der Lagen ist einstellbar. Bei den FB-Pressen von KUHN befindet sich die Bindung im vorderen Bereich der Maschine, sodass der Bindevorgang vom Schleppersitz aus zu beobachten ist. Der Netzrollentausch erfolgt sicher und bequem aus dem Stand direkt neben der Maschine.



NETZBINDUNG

Die optionale Netzbindung schlägt den Ballen von Rand zu Rand in ein sauberes Netz ein. Das Netz wird vorne an der Presskammer eingezogen, so dass ein gleichmäßiger und direkter Start bei der Netzbindung gewährleistet ist. Ein zweiter Rollhalter sorgt für genügend Netzvorrat an langen Arbeitstagen.

Auf Wunsch kann die FB mit einem Kombisystem aus Garn- und Netzbindung ausgerüstet werden.



BAUREIHE FB 3100: AKTIVE STRETCHTECHNIK

Die neue Netzbindung mit aktiver Stretchtechnik gewährleistet eine feste Ballenform, da das Netz während des gesamten Bindevorgangs konstant auf Spannung gehalten wird. Das Netz wird vorne an der Presskammer eingezogen und dabei unmittelbar erfasst. Da die Presse einen zweiten Rollhalter hat, kann der Fahrer auch an langen Arbeitstagen genügend Netzvorrat mitführen. Der Netzrollentausch erfolgt sicher und bequem aus dem Stand direkt neben der Maschine.

Durch die innovative KUHN-Technik wird das Netz beim gesamten Bindevorgang konstant unter Spannung gehalten. Das System eilt der Drehgeschwindigkeit des Ballens um 7 Prozent nach, wodurch das Netz den Ballen fest umschließt, ohne zu reißen. Nach dem Ausstoß bewahrt der Ballen seine Dichte und dehnt sich nicht aus. Das Netz wird über den gesamten Ballen gespannt. So werden Lufteinschlüsse verhindert, und die hohe Futterqualität bleibt länger erhalten.

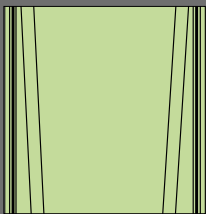

Bindearme laufen von außen aufeinander zu

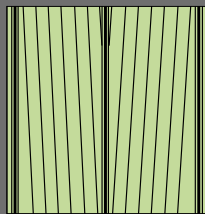

Mittlere Garnwindungen werden miteinander vernetzt

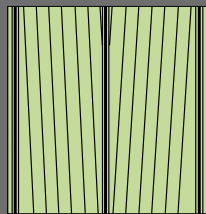

Keine losen Garnenden an den Außenkanten

GARNBINDUNG

Durch die Doppelarmbindung verringert sich die Bindezeit erheblich. Beide Bindearme fahren von der Mitte zu den Außenkanten des Ballens. Die Arme schwenken daraufhin schrittweise zur Ballenmitte zurück und kreuzen sich, wodurch die Endwindungen rutschsicher miteinander vernetzt werden. Die Außenkanten bleiben frei von störenden Garnenden.



INTUITIVE BEDIENUNG

Die Bedienung einer Presse trägt dazu bei, dass Sie die Schlagkraft, die Sie von KUHN erwarten, auch erreichen. Bei der Entwicklung der Bedienoberflächen und Terminals richten wir uns nach den Wünschen unserer Kunden. Entscheidend ist, dass sämtliche Funktionen der Maschine jederzeit im Blick sein müssen und alle wichtigen Einstellungen mit einem Tipp ausgeführt werden. Nur dann haben Sie die volle Kontrolle über Ihre Maschine.



AT 10

Das Bediengerät in der Kabine zeigt die Informationen zur Presse übersichtlich und gut lesbar an, sodass der Fahrer die volle Kontrolle über den Pressvorgang hat. Der Fahrer wird durch ein akustisch-visuelles Signal darauf hingewiesen, dass der Ballen fertig ist. Darüber hinaus kann er einstellen, ob der Bindevorgang manuell oder automatisch eingeleitet werden soll. Dank integriertem Magneten und Haken an der Rückseite lässt sich das Bediengerät werkzeuglos in jeder Schlepperkabine anbringen.



VT 30

Mit dem Terminal VT 30 kann der Press- und Bindeprozess komplett von der Schlepperkabine aus gesteuert werden. Der 3,5-Zoll-Farbbildschirm hat die gleiche Bedienoberfläche wie alle anderen Ballenpressen von KUHN. Der Fahrer muss also kein neues System erlernen. Die Doppelfunktion mit Touchscreen und bedienerfreundlichen Tasten gewährleistet jederzeit eine intuitive Bedienung. Die Verbindung zum Schlepper wird über einen 3-poligen Steckverbinder hergestellt.



CCI 50

Die FB Premium-Modelle sind vollständig ISOBUS-kompatibel, können auf Wunsch aber auch ohne ISOBUS mit unserem VT 30-Terminal geliefert werden. Die intuitive Bedienoberfläche kann somit auf allen CCI-Terminals angezeigt werden. Das ISOBUS-kompatible Terminal CCI 50 hat einen 5,6-Zoll-Farbbildschirm. Einstellungen können durch Berühren des Bildschirms bzw. über die bedienerfreundlichen Tasten vorgenommen werden. Dank verschiedener CCI-Apps ist das CCI 50 ganzjährig nutzbar.



CCI 1200

Das CCI 1200 ist unser modernstes ISOBUS-Terminal. Die Ansicht auf dem 8,3-Zoll-Touchscreen lässt sich individuell programmieren. Etwa können die Bedienoberflächen von Kamera und Maschine zugleich angezeigt werden. Dank der weitreichenden Kompatibilität mit CCI-Apps ist das Terminal das Hilfsmittel für die Präzisionslandwirtschaft. Wenn das CCI 1200 nicht benötigt wird, kann es in der mitgelieferten Box jederzeit sicher aufbewahrt werden.



OPTIMALER ÜBERBLICK

Für den optimalen Überblick und mehr Sicherheit bei der Futterernte können die FB-Modelle mit einem Kamerasystem ausgerüstet werden. Dieses System ist in 2 Ausführungen erhältlich: Die eine ist mit dem CCI-Terminal kompatibel, die andere besteht aus einem separaten Monitor plus Videokamera.



ELEKTRONIK	FB 119	FB 2130	FB 3130	FB 3135
AT 10 OHNE ISOBUS	•	•		
VT 30 OHNE ISOBUS			•	
CCI 50 MIT ISOBUS				•
CCI 1200 MIT ISOBUS				•

VOLLAUTOMATISCHER BETRIEB

Zu den exklusiven Eigenschaften der FB 3135 gehört die AUTOMATE-Funktion. Die FB 3135 AUTOMATE ist eine vollautomatische Rundballenpresse. Für den Fahrer ist die AUTOMATE-Funktion eine große Entlastung, da sie dank ausgefeilter Ergonomie und stressfreier Arbeit hohen Komfort bedeutet.



WAS BEDEUTET „AUTOMATE“?

- Vollautomatische Heckklappenbetätigung: Die Heckklappe öffnet und schließt ohne Eingriff des Fahrers.
- Vollautomatisches Rotor-DEBLOCK-System: Die DROPFLOOR-Schneidbodenabsenkung öffnet und schließt bei Pressgutstau ohne Eingriff des Fahrers.
- Vollautomatische Messerreinigung: Die OPTICUT-Messer werden nach einer voreingestellten Anzahl Ballen automatisch gereinigt.
- Ballenauswerfer: veranlasst, dass die Heckklappe beim Auswerfen des Ballens nur so weit öffnet wie nötig (maximale Ballenproduktion).
- Schnelles Umschalten zwischen offener Open-Center-Hydraulik und geschlossener Load-Sensing-Funktion (LS-Anschluss als Nachrüstsatz erhältlich).

VOLLAUTOMATISCHE HECKKLAPPENBETÄTIGUNG

Für den Fahrer ist die FB 3135 mit AUTOMATE-Funktion eine große Entlastung, da sie dank ausgefeilter Ergonomie und stressfreier Arbeit hohen Komfort bedeutet. Die Heckklappe öffnet automatisch* ohne Eingriff des Fahrers, sobald das Netz um den Ballen gelegt wurde. Der Ballenauswerfer registriert, wann der Ballen die Presse verlassen hat, und die Heckklappe öffnet nur so weit wie nötig, damit die Presse möglichst viele Ballen produzieren kann. So kann sich der Fahrer voll und ganz auf das Fahren konzentrieren. Dank der detaillierten Informationen am Terminal weiß der Fahrer immer genau, was die Presse gerade macht. Durch akustisch-optische Sicherheitssignale an der Presse vor und während der automatischen Heckklappenbetätigung werden umstehende Personen gewarnt.



Ansicht zur automatischen Heckklappenbetätigung

* Abhängig vom Fahrmodus.



Während der Netzbindung gibt die Presse visuelle und akustische Signale aus



Die Heckklappe öffnet automatisch



Der Auswerfer registriert, wann der Ballen die Presse verlassen hat. Die Heckklappe öffnet nur so weit wie nötig. Die Heckklappe schließt automatisch

ÜBERSICHT FB 119

DIE WICHTIGSTEN PLUSPUNKTE



Einfacher Antrieb mit nur 3 Hauptketten



Offener Einzug



Pressdichteregelung POWER LOCK



Bediengerät AT 10

OPTIONEN



Ballenauswerfer



Feste Räder aus PU



Garn- und Netzbindung



Kettenschmierung

*Nachschmierbare
Walzenlager*

ÜBERSICHT FB 2130

DIE WICHTIGSTEN PLUSPUNKTE

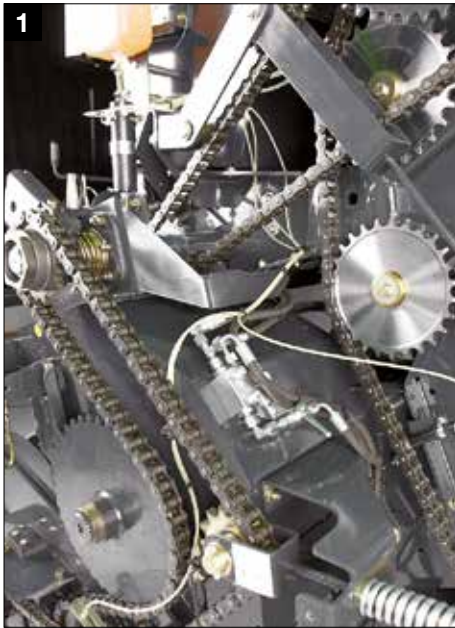

1 Einfacher Antrieb mit Nockenschaltkupplung

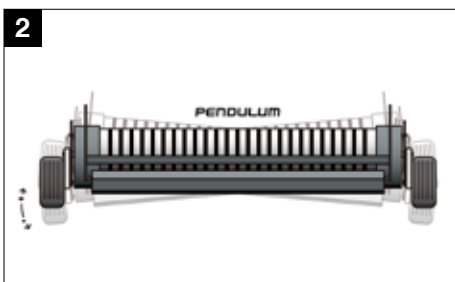

2 Pendel-Pickup

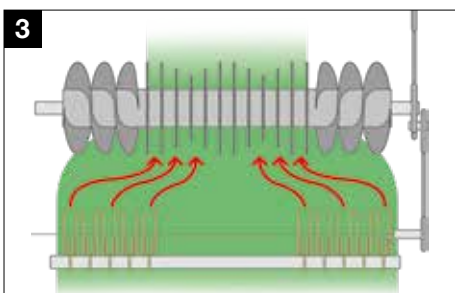

3 INTEGRALROTOR-Technologie

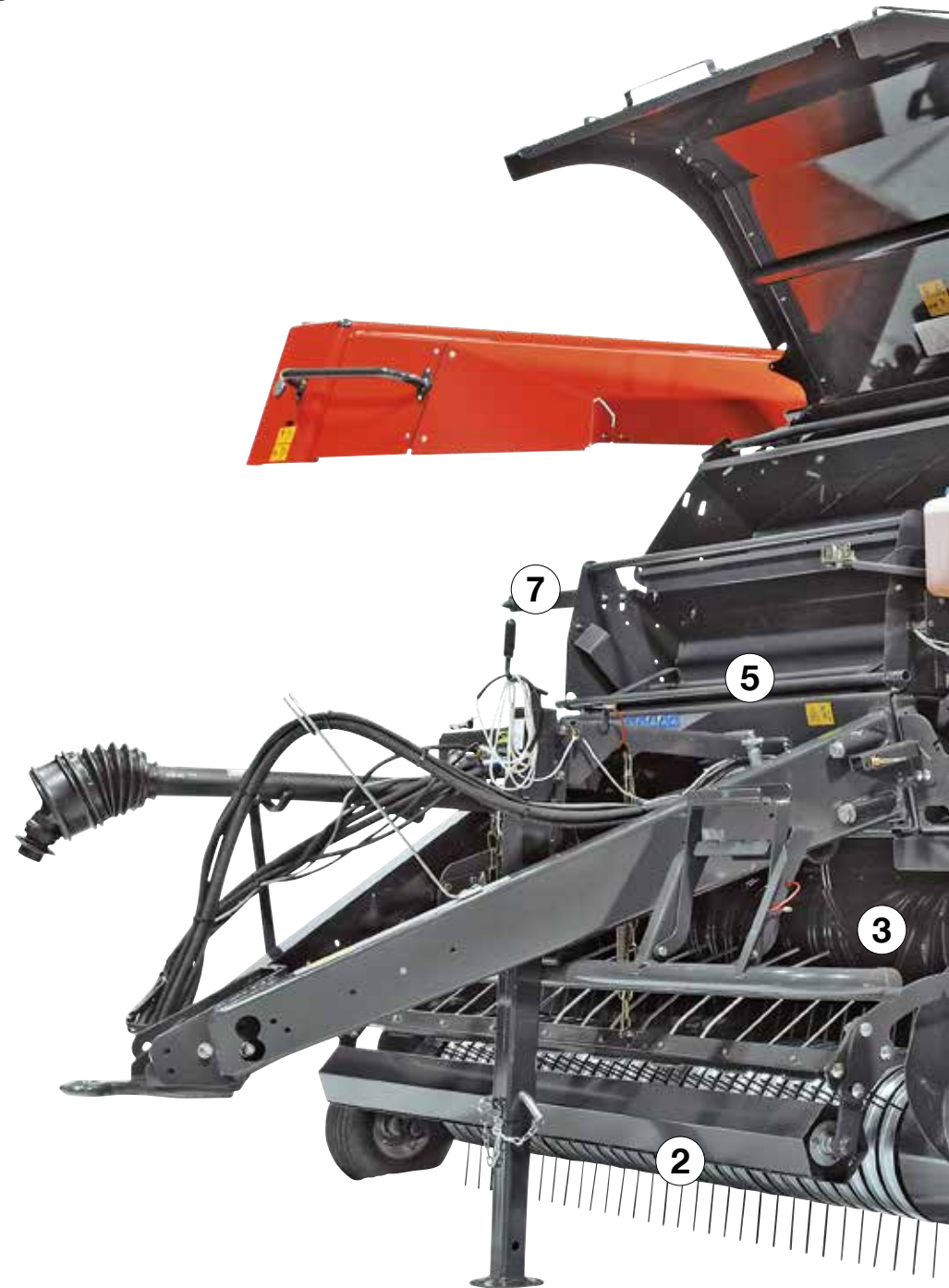

4 Mechanische Rotorentkopplung



5 Pressdichteregelung POWER LOCK

OPTIONEN



300/80-15.3



380/55-17.0



480/45-17.0



Ballenauswerfer



Garn- und Netzbindung



Automatische Kettenschmierung und zentral angeordnete Schmierbänke für die Walzenlager



Bediengerät AT 10



Hydraulische Rotorenkopplung

ÜBERSICHT FB 3130

DIE WICHTIGSTEN PLUSPUNKTE



1 Robuster Antrieb mit hochwertigen IWIS-Ketten

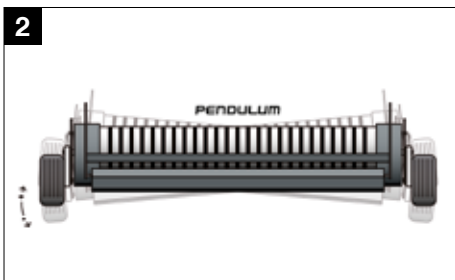

2 Pendel-Pickup

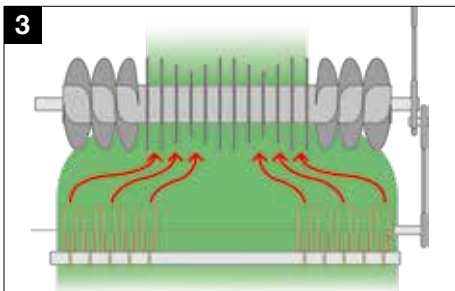

3 INTEGRALROTOR-Technologie



4 Hydraulische Rotorentkopplung



5 Pressdichteregelung POWER LOCK



6 Zentral angeordnete Schmierbänke für die Walzenlager

OPTIONEN



Ballenauswerfer



Permanent-Kettenölsystem BEKA-MAX

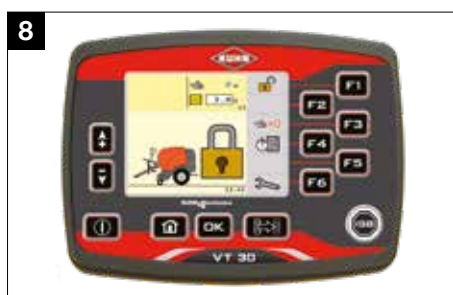

VT 30-Terminal



Automatisches Schmiersystem für die Walzenlager

ÜBERSICHT FB 3135

DIE WICHTIGSTEN PLUSPUNKTE



1 Robuster Antrieb mit hochwertigen IWIS-Ketten

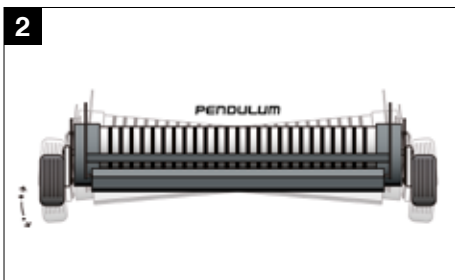

2 Pendel-Pickup

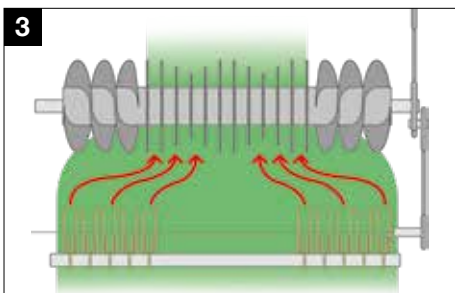

3 INTEGRALROTOR-Technologie



4 Hydraulische Rotorentkopplung



5 Pressdichteregelung POWER LOCK



6 Zentral angeordnete Schmierbänke für die Walzenlager

OPTIONEN



Permanent-Kettenölsystem BEKA-MAX



Ballenauswerfer



Automatisches Schmiersystem für die Walzenlager



CCI 50 Control box



CCI 1200 Control box

DER SCHLÜSSEL ZU SAUBEREM FUTTER!



Wussten Sie, dass Sie jährlich allein 89 € pro Hektar an Kraftfutter einsparen können, wenn Sie die Verschmutzung des Grundfutters von 4 auf 2 Prozent reduzieren?* Wir unterstützen Sie bei der Erzeugung von Grundfutter höchster Qualität.

Gern geben wir Ihnen unser Know-how weiter, das wir im Laufe vieler Jahrzehnte gesammelt haben. Wir bieten Ihnen echte Lösungen für eine bessere Futterqualität und möchten Ihnen zeigen, wie KUHN-Maschinen zum Erhalt einer hohen Grundfutterqualität beitragen können.

Die Vorteile des Know-hows von KUHN für Ihr Futter:

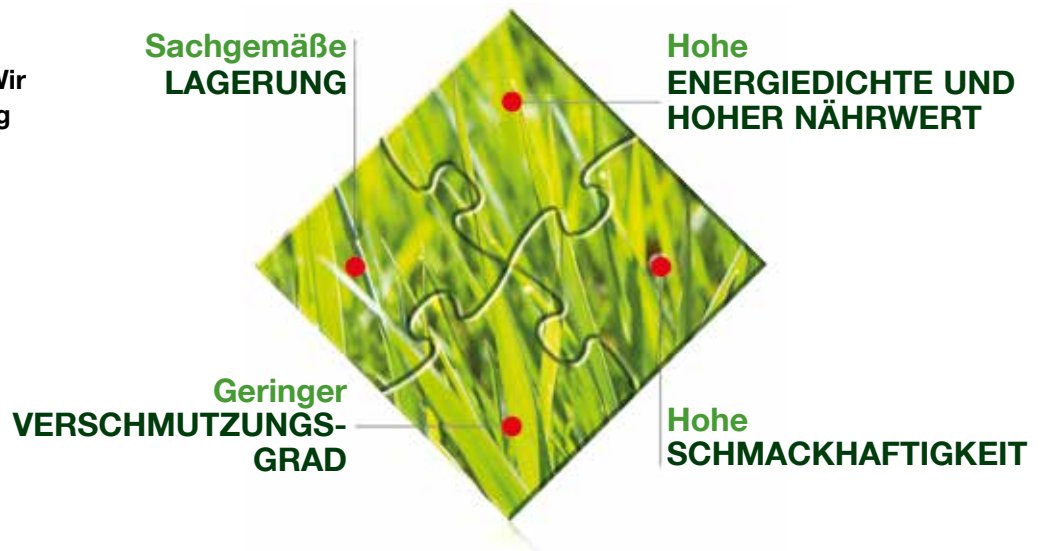

*Quelle: Landwirtschaftskammer Niedersachsen

Alle Informationen dazu auf forage.kuhn.com



KUHN PARTS

ERSATZTEILE FÜR DIE EWIGKEIT



Dank ausgereifter Herstellungsverfahren fertigen die Gießereien und Schmieden von KUHN robuste Ersatzteile mit erstaunlich langen Standzeiten. Vertrauen Sie auf unser Know-how und unsere Originalteile. Als Landwirt profitieren Sie bei jedem KUHN PARTS-Teilelager von unserem Kundensupport und Logistikservice. Setzen Sie auf schnelle, verlässliche Reparaturen bei Ihrem KUHN-Vertragshändler vor Ort.



TECHNISCHE DATEN							
	FB 119	FB 2130		FB 3130		FB 3135	
	Offener Einzug	OptiFeed	OptiCut 14	OptiFeed	OptiCut 14	OptiCut 14	OptiCut 23
Abmessungen							
Länge	4,43 m	4,43 m		4,13 m		4,13 m	
Höhe	2,35 m	2,48 m		2,46 m		2,46 m	
Breite	≥ 2,21 m	≥ 2,28 m		≥ 2,51 m		≥ 2,51 m	
Gewicht	≥ 1950 kg	≥ 2800 kg		≥ 3300 kg		≥ 3300 kg	
Pickup							
Aufnahmebreite	1,67 m	2,30 m		2,30 m		2,30 m	
Anzahl Zinkenreihen	4	4		5		5	
Zinkenabstand	61 mm	61 mm		61 mm		61 mm	
Pickup-Niederhalter	Serienmäßig	Serienmäßig, Rollenausführung		Serienmäßig, Rollenausführung		Serienmäßig, Rollenausführung	
Luftbereifte Tasträder	Optional	Serienmäßig		Serienmäßig		Serienmäßig	
Schwenkräder	-	Optional		Optional		Optional	
Aufnahme							
Aufnahmevorrichtung	Offener Einzug	Rotor mit Einzelzinken	Schneidrotor mit Doppelzinken	Rotor mit Doppelzinken	Schneidrotor mit Doppelzinken	Schneidrotor mit Doppelzinken	Schneidrotor mit Doppelzinken
Rotorzinken aus HARDOX®-Stahl	-	-	-	Serienmäßig	Serienmäßig	Serienmäßig	Serienmäßig
Theoretische Schnittlänge	-	-	≥70 mm	-	≥70 mm	≥70 mm	≥45 mm
Messersicherung	-	-	Einzelfeder	-	Einzelfeder	Einzelfeder	Einzelfeder
Messergruppenschaltung	-	-	-	-	-	0-4-7-7-14	0-7-11-12-23
Hydraulische Rotorenkopplung	-	-	Optional	Serienmäßig		Serienmäßig	
Schneidbodenabsenkung	-	-	Serienmäßig	Serienmäßig		Serienmäßig	
Automatisches Rotor-DEBLOCK-System	-	-	-	-		Optional (AUTOMATE)	
Automatische Messerreinigung	-	-	-	-		Optional (AUTOMATE)	
Presskammer							
Anzahl Walzen	14 PowerTrack-Walzen	14 PowerTrack-Walzen		18 PowerTrack-Walzen		18 PowerTrack-Walzen	
Durchmesser	1,25 m	1,25 m		1,25 m		1,25 m	
Breite	1,22 m	1,22 m		1,22 m		1,22 m	
Automatische Heckklappenbetätigung	-	-		-		Optional (AUTOMATE)	
Bedienung							
Steuersystem	AT 10	AT 10		VT 30		ISOBUS	
Einstellung der Pressdichte	Manuell (am Pressdichtenventil)	Manuell (am Pressdichtenventil)		Manuell (am Pressdichtenventil)		Terminal	
Separate Auswahl von Messer-/ Schneidbodenschaltung	-	-		Manuell (am Pressenventil)		Terminal	
Hydraulik							
Load Sensing	-	-		-		Optional (nur bei AUTOMATE)	
Bindung							
Garnbindung	Serienmäßig	-		-		-	
Netzbindung	-	Serienmäßig		Serienmäßig		Serienmäßig	
Netz- und Garnbindung	Optional	Optional		Optional		Optional	
Bereifung							
300/80-15.3	◆	◆		-		-	
380/55-17.0	◇	◇		-		-	
480/45-17.0	◇	◇		-		-	
400/60-22.5	-	-		◆		◆	
500/45-22.5	-	-		◇		◇	
560/45-22.5	-	-		◇		◇	
650/40-22.5	-	-		◇		◇	
◆ serienmäßig ◇ optional - nicht verfügbar							

ENTWICKELT VON KUHN, GEBAUT BEI KUHN

Sämtliche Pressen und Wickler von KUHN im Überblick



1. Pressen mit variabler Kammer - 2. BalePacks - 3. i-BIO+ - 4. Großpackenpressen - 5. + 6. Rund- und Quaderballenwickler

Ihren nächstgelegenen
KUHN-Vertriebspartner finden Sie auf unserer Website
www.kuhn.com



Besuchen Sie uns auch auf YouTube.



www.kuhn.com

Ihr KUHN-Händler

KUHN MASCHINEN-VERTRIEB GMBH

Schopsdorfer Industriestr. 14 - OT Schopsdorf -
 39291 Genthin - DEUTSCHLAND
 Tel. 039225/9600 - Fax 039225/96020

KUHN CENTER AUSTRIA

Hafnerstraße 1 - 4702 WALLERN - ÖSTERREICH
 Tel. 07249/42240-0

KUHN CENTER SCHWEIZ

Bucher-Landtechnik AG - Murzlenstrasse 80 -
 8166 NIEDERWENINGEN - SCHWEIZ
 Tel. 044 857 28 00

Die Angaben in diesem Dokument dienen lediglich der Information und sind nicht bindend. Unsere Maschinen entsprechen den im Auslieferungsland geltenden Vorschriften. In unseren Dokumenten wurden zur besseren Übersicht ggf. die Schutzvorrichtungen abgenommen. Im Maschineneinsatz müssen alle Schutzvorrichtungen stets gemäß den Anweisungen in den Betriebs- und Montageanleitungen montiert sein. Zulässige Gesamtmasse, Hubkraft und maximal erlaubte Achslasten des Schleppers beachten! Die Vorderachslast des Schleppers muss stets den Vorschriften im Auslieferungsland entsprechen (Europa: mindestens 20 % der Schlepperleermasse). Wir behalten uns vor, jederzeit unangekündigte Änderungen an den hier genannten Maschinen, Ausrüstungen und Zubehörteilen durchzuführen. Die hier dargestellten Maschinen, Ausrüstungen und Zubehörteile sind ggf. durch Patente oder Gebrauchsmuster geschützt. Die hier erwähnten Handelsmarken sind ggf. in mindestens einem Land eingetragen.

KUHN gibt es auch auf

