



**AMAZONE**

# **Cayros**

# **Cayron**

# **C-Pack**



# Charruas reversíveis suspendidas AMAZONE



**SPEED**  
tilling



# Técnica de lavrar a terra da AMAZONE

Confortável, confiável e de alta qualidade!

	Página
Charruas para horticultura inteligente   O procedimento correto é determinante	4
Técnica de lavrar a terra da AMAZONE   Qualidade   Gama de corpos de charrua	6
Principais argumentos da Cayros	8
Processo de endurecimento ©plus   Cayros M	10
Cayros XM   Cayros XMS	12
Cayros XS   Cayros XS pro	14
Mecanismos de rotação	16
Chassi   Ajuste da charrua   Ajuste das larguras de trabalho	18
Proteção contra pedras   Ferramentas dianteiras	20
Corpos de charrua Cayros	22
Rodas   Acessórios	26
Dados técnicos da Cayros e da Cayros V	28
Principais argumentos da Cayron	30
Segurança de utilização   Construção	32
Sistema de condução inteligente	34
Chassi da charrua robusto   Ferramentas de trabalho	36
Corpos de charrua Cayron	38
Rodas   Acessórios   Dados técnicos da Cayron 200 e da Cayron 200 V	40
C-Pack e rolo do anel de cames   Dados técnicos do Packer C-Pack 900 S	42

# Charruas para a horticultura inteligente



## Trabalhos com charrua nos dias de hoje

A charrua é o símbolo da agricultura. A preparação do solo é, além do cultivo, da fertilização e da proteção fitossanitária, determinante para o sucesso na agricultura. A sustentabilidade e uma elevada eficiência na execução do trabalho são os fatores determinantes para medir futuramente a tecnologia de processo na agricultura.

Pretende-se uma gestão de utilização do solo sustentável, o aumento da produtividade por área e uma construção com elevada rentabilidade. A utilização de charruas modernas é, além da preparação do solo com o intuito de conservação e de processos de sementeira alternativos, como de costume, de elevada relevância para a produtividade e por conseguinte para o sucesso na preparação do solo.

As charruas AMAZONE distinguem-se pela tecnologia robusta, elevada qualidade de trabalho, ótima adaptação aos requisitos específicos do local e elevada rentabilidade.

### As suas vantagens:

- ✔ Conjugação individual da charrua aos requisitos relevantes
- ✔ Configuração muito simples e operação confortável
- ✔ Longa vida útil graças ao tipo de construção robusto





# Técnica de lavrar a terra da **AMAZONE**

## Mudar para **ECOLÓGICO**



# Qualidade como filosofia

Para a AMAZONE, a qualidade das charruas está sempre em primeiro lugar. Inclui-se a seleção dos melhores materiais e uma ótima preparação e implementação dos processos de fabrico.



Controlo de qualidade a 100% nas peças de segurança (eixo da barra inferior, eixo rotativo) e componentes importantes (apo, suporte do apo, etc.) aquando da produção de peças

- ✔ Peças individualmente verificadas, extrema qualidade até ao detalhe

A maquinaria com eliminação de aparas em centros de maquinaria controlados por computador, significa que não há atrasos devido ao endurecimento posterior

- ✔ A maior precisão em todos os componentes, grande longevidade e trabalhos precisos com charruas

Redução total de costuras de soldadura, utilização de peças prensadas a quente

- ✔ Elevada resistência, longa vida útil, peso reduzido, visualmente mais agradável

Peças individuais preparadas antes da montagem, verniz de base também aplicado entre as abas paralelas

- ✔ Ótima proteção antiferrugem – elevado valor de revenda

# Vasta gama de corpos de charrua

## O corpo perfeito faz a diferença

O corpo da charrua é um elemento central de todas as charruas, sendo o principal responsável pela qualidade do trabalho e também pelo funcionamento rentável da charrua.

Incorporação limpa de resíduos da colheita, especialmente em condições difíceis, como por exemplo, a palha de milho, é um dos parâmetros de qualidade. Mas também outros desafios, como o trabalho em posições inclinadas, são ultrapassados pelos corpos da AMAZONE com distinção.



# Cayros

## Processo de endurecimento @plus

para peças de desgaste com longa vida útil

De **2 relhas** a partir de 50 CV  
a **6 relhas** e, no máx., 380 CV



### Principais argumentos

- ⊕ Fácil de rebocar, de 2 a 6 relhas, de 50 CV a, no máximo, 380 CV de potência do trator
- ⊕ O processo de endurecimento @plus garante superfícies muito duras e lisas e, consequentemente, características de desgaste excepcionais
- ⊕ Tubo do chassi robusto com paredes com grandes espessuras, sem costuras de soldadura
- ⊕ Configuração muito simples e operação confortável
- ⊕ Eixo da barra inferior de acoplamento rápido e amortecimento das vibrações com esferas integradas
- ⊕ Configuração altamente personalizada da charrua de acordo com os requisitos relevantes
- ⊕ Variante de equipamento Cayros S, com proteção hidráulica contra pedras totalmente automática
- ⊕ Variante de equipamento Cayros V, com regulação hidráulica progressiva da largura de trabalho
- ⊕ Vasta gama de corpos de charrua para os mais variados requisitos
- ⊕ Três sistemas de proteção contra sobrecarga à escolha



Vasta gama de corpos de charrua com

## 8 corpos de charrua à escolha

### Cayros S –

com proteção hidráulica contra pedras totalmente automática

### Cayros V –

com regulação hidráulica progressiva da largura de trabalho

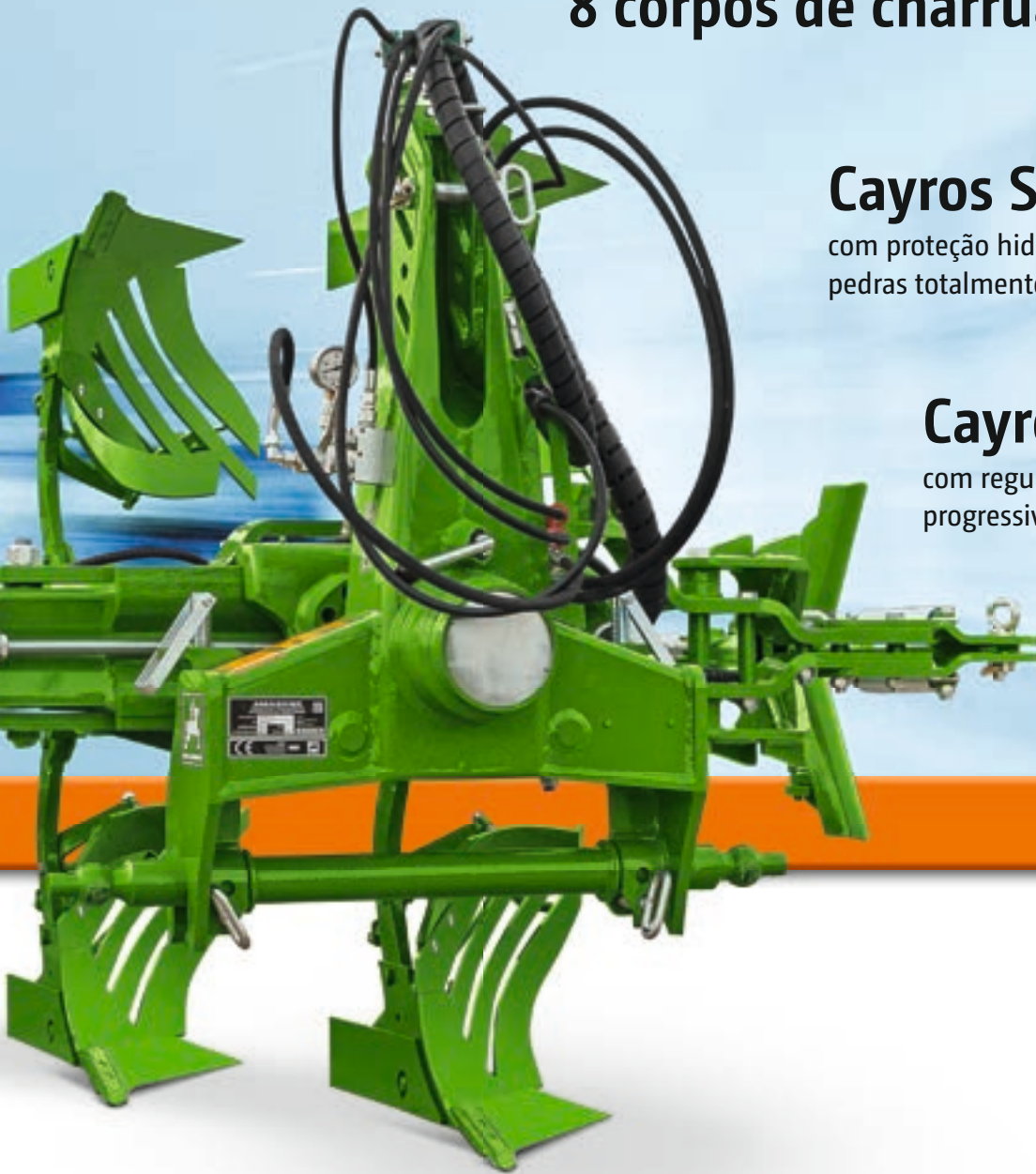

As charruas reversíveis suspensas Cayros M, XM, XMS, XS e XS pro estão disponíveis com arado de 2 a 6 relhas para tratores de 50 a 380 CV. De série, todas as charruas Cayros dispõem de proteção contra pedras com cavilhas de cisalhamento e de regulação mecânica da profundidade de trabalho em quatro níveis. Como equipamento extra, a Cayros S está disponível com proteção hidráulica contra pedras totalmente automática e a Cayros V está disponível com uma regulação hidráulica da largura de trabalho.



**MAIS INFORMAÇÕES**  
[www.amazone.de/cayros](http://www.amazone.de/cayros)

# Processo de endurecimento @plus

## Peças de desgaste duradouras e de elevada qualidade

A produção de peças de desgaste para a preparação do solo é realizada há várias décadas. O desenvolvimento contínuo dos materiais e da tecnologia de produção e o nosso conhecimento no tratamento térmico é a base para a mais elevada qualidade de peças de desgaste para charruas.

O carbono é, na sua forma mais pura de diamante, o produto mais duro que a natureza consegue produzir. Com a adição de carbono, as peças de desgaste @plus são muito mais duras e têm uma vida útil mais longa. Com um procedimento único de endurecimento, por exemplo, na charrua de aiveca, a AMAZONE consegue atingir uma elevada dureza na parte da frente, o que significa a melhor resistência ao desgaste. A parte de trás fica relativamente macia e assim também mais robusta e resistente ao choque.

### Daí resultam as vantagens @plus únicas:

- ✔ vida útil mais longa
- ✔ elevada resistência ao choque
- ✔ menor necessidade de força de tração
- ✔ menor consumo de combustível
- ✔ menos aderência devido a uma superfície mais lisa

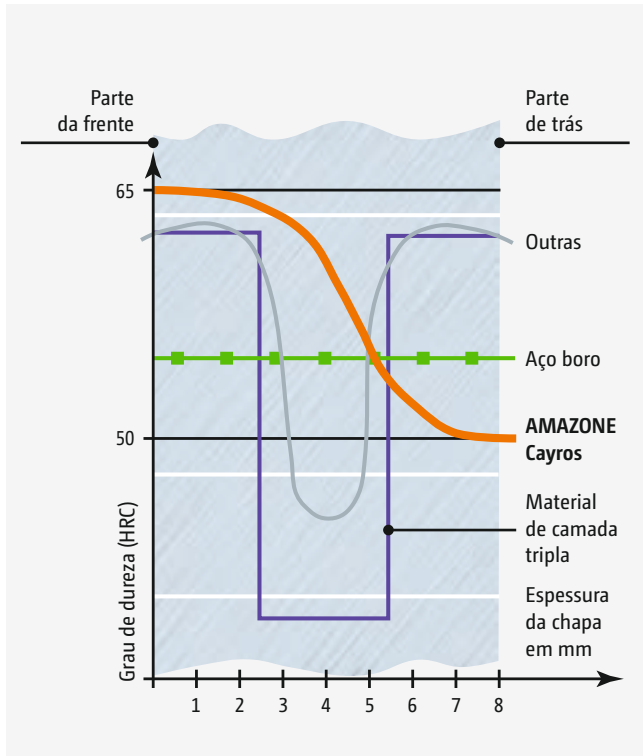

# Cayros M



Cayros M 950 4 relhas

## A classe média universal

<b>Características:</b>
2, 3 ou 4 relhas
Para tratores até 88 kW/120 CV
Eixo rotativo com 80 mm de diâmetro com rolamentos cónicos ajustáveis – De série, em charruas com cavilhas de cisalhamento e largura de trabalho ajustável em vários níveis
Eixo rotativo com 90 mm de diâmetro – De série, em charruas com proteção contra pedras S e/ou regulação da largura de trabalho V – Opcionalmente, em charruas com cavilhas de cisalhamento e largura de trabalho ajustável em vários níveis
Tubo do quadro de alta resistência 120x100x8 mm
Ajuste da largura de trabalho de série (4 níveis), como opção continuamente ajustável de forma hidráulica
Proteção contra pedras com parafuso de cisalhamento, opcionalmente também semiautomática com mola em espiral ou proteção hidráulica contra pedras NonStop automática
2 distâncias do corpo à escolha
Cilindro rotativo automático de ação dupla de série (funcionamento com válvula de comando de atuação simples e retorno possível), a pedido também com rotação do quadro automática (cilindro de memória)

O Cayros M é uma charrua de uso universal para a classe de tratores até 88 kW/120 CV amplamente utilizados. Com o centro de ajuste confortável e possibilidades de equipamento diversificadas, adequa-se a pequenas e médias explorações.

### Vista geral dos modelos Cayros M:

	Número de relhas	Distância do corpo (cm)	Altura do chassi (cm)	Largura de trabalho (cm)	
				mecânico	hidráulico
<b>Cayros M</b> Com proteção de parafusos de cisalhamento ou semiautomática	2	95/102	78	36/40/44/48	–
	3	95/102	78	36/40/44/48	32–52
	4	95/102	78	36/40/44/48	32–52
<b>Cayros M-S</b> Com proteção contra pedras NonStop automática e hidráulica	2	85/95/102	78	36/40/44/48 <sup>2)</sup>	–
	3	85 <sup>1)</sup> /95/102	78	36/40/44/48 <sup>2)</sup>	32–52
	4	85/95	78	36/40/44/48 <sup>2)</sup>	–

<sup>1)</sup> Distância do corpo, não no Cayros V

<sup>2)</sup> Com distância longitudinal do corpo de 85 cm e larguras de trabalho de 32/36/40/44 cm



# Cayros XM



Cayros XM 1050 V 4 relhas

## Multifuncional de médio porte

### Características:

3 ou 4 relhas

Para tratores até 103 kW/140 CV

Eixo rotativo com 90 mm de diâmetro com rolamentos cônicos ajustáveis

Tubo do chassi de alta resistência 150x100x8 mm

Ajuste da largura de trabalho de série (4 níveis), como opção continuamente ajustável de forma hidráulica

Proteção contra pedras com parafuso de cisalhamento, com proteção contra pedras NonStop opcional automática e hidráulica

3 distâncias do corpo à escolha (de acordo com o modelo)

Cilindro rotativo automático de ação dupla de série (funcionamento com válvula de comando de atuação simples e retorno possível), a pedido também com rotação do quadro automática (cilindro de memória)

Com mecanismo rotativo e quadro de dimensões correspondentes, o Cayros XM é um equipamento versátil para tratores até 103 kW/140 CV. Com uma altura do quadro de até 82 cm e uma distância do corpo de até 105 cm, também consegue lidar com enormes quantidades de resíduos da colheita.

### Vista geral dos modelos Cayros XM:

	Número de relhas	Distância do corpo (cm)	Altura do chassi (cm)	Largura de trabalho (cm)	
				mecânico	hidráulico
<b>Cayros XM</b> Com proteção de parafusos de cisalhamento	3	85/95/105	78/82	36/40/44/48	32–52
	4	85/95/105	78/82	36/40/44/48	32–52
<b>Cayros XM-S</b> Com proteção contra pedras NonStop automática e hidráulica	3	85/95/105	78	36/40/44/48	32–52
	4	85/95/105 <sup>1)</sup>	78	36/40/44/48	32–52

<sup>1)</sup> Distância do corpo, não se aplica ao Cayros V



# Cayros XMS



Cayros XMS 950 VS 5 relhas

## Aparelho premium na classe média alta

<b>Características:</b>
3, 4 ou 5 relhas (de acordo com o modelo)
Para tratores até 147 kW/200 CV
Eixo rotativo com 100 mm de diâmetro com rolamentos cónicos ajustáveis
Tubo do chassi de alta resistência 150x100x8 mm (12 mm de espessura da parede com 5 relhas)
Ajuste da largura de trabalho de série (4 níveis), como opção continuamente ajustável de forma hidráulica
Proteção contra pedras com parafuso de cisalhamento, com proteção contra pedras NonStop opcional automática e hidráulica
3 distâncias do corpo à escolha (de acordo com o modelo)
Cilindro rotativo automático de ação dupla de série (funcionamento com válvula de comando de atuação simples e retorno possível), a pedido também com rotação do quadro automática (cilindro de memória)

Um mecanismo rotativo construído de forma hábil com elevado conforto de ajuste e uma excelente diversidade de equipamento fazem do Cayros XMS uma charrua universal versátil. Com um quadro e apo flexíveis, foi concebido para tratores até 147 kW/200 CV.

### Vista geral dos modelos Cayros XMS:

	Número de relhas	Distância do corpo (cm)	Altura do chassi (cm)	Largura de trabalho (cm)	
				mecânico	hidráulico
<b>Cayros XMS</b> Com proteção de parafusos de cisalhamento	3	85/95/105	78/82	36/40/44/48	32-52
	4	85/95/105	78/82	36/40/44/48	32-52
	5	85/95/105	78/82	36/40/44/48	32-52
<b>Cayros XMS-S</b> Com proteção contra pedras NonStop automática e hidráulica	3	85/95/105	78/82	36/40/44/48	32-52
	4	85/95/105	78/82	36/40/44/48	32-52
	5	85/95	78/82	36/40/44/48	32-52



# Cayros XS



Cayros XS 950 V 6 relhas

## Classe superior robusta

### Características:

4, 5 ou 6 relhas (de acordo com o modelo)

Para tratores até 191 kW/260 CV

Eixo rotativo com 120 mm de diâmetro com rolamentos cônicos ajustáveis

Tubo do chassi de alta resistência 150x150x8,8 mm (12 mm de espessura da parede a partir de 5 relhas)

Ajuste da largura de trabalho de série (4 níveis), como opção continuamente ajustável de forma hidráulica

Proteção contra pedras com parafuso de cisalhamento ou com proteção contra pedras NonStop automática e hidráulica

3 distâncias do corpo à escolha (de acordo com o modelo)

Cilindro rotativo automático de ação dupla de série (funcionamento com válvula de comando de atuação simples e retorno possível), a pedido também com rotação do quadro automática (cilindro de memória)

Com até 6 relhas, o Cayros XS distingue-se pelo rendimento mais elevado possível por unidade de área, assim como pela construção extremamente funcional e robusta. Adequado para a classe de tratores até 191 kW/260 CV, o Cayros XS é o equipamento certo para o grande agricultor que queira efetuar o seu trabalho com a charrua de forma económica.

### Vista geral dos modelos Cayros XS:

	Número de relhas	Distância do corpo (cm)	Altura do chassi (cm)	Largura de trabalho (cm)	
				mecânico	hidráulico
<b>Cayros XS</b> Com proteção de parafusos de cisalhamento	4	95/105/115	82/90	36/40/44/48	32-55
	5	95/105/115	82/90	36/40/44/48	32-55
	6	95/105	82/90	36/40/44/48	32-55
<b>Cayros XS-S</b> Com proteção contra pedras NonStop automática e hidráulica	4	95/105/115 <sup>1)</sup>	78/82	36/40/44/48	32-55
	5	95/105/115 <sup>1)</sup>	78/82	36/40/44/48	32-55
	6	95/105 <sup>2)</sup>	78/82	36/40/44/48	32-55

<sup>1)</sup> não adequado para ajuste mecânico da largura de trabalho

<sup>2)</sup> não adequado para ajuste hidráulico da largura de trabalho



# Cayros XS pro



Cayros XS pro 1050 V 5 relhas

## A charrua suspendida mais potente para grandes tratores

Características:
4, 5 ou 6 relhas (de acordo com o modelo)
Para tratores até 279 kW/380 CV
Eixo rotativo com 120 mm de diâmetro com rolamentos cônicos ajustáveis
Tubo do chassi de alta resistência 200x150x10 mm
Ajuste da largura de trabalho de série (4 níveis), como opção continuamente ajustável de forma hidráulica
Proteção contra pedras com parafuso de cisalhamento ou com proteção contra pedras NonStop automática e hidráulica
3 distâncias do corpo à escolha (de acordo com o modelo)
Cilindro rotativo automático de ação dupla de série (funcionamento com válvula de comando de atuação simples e retorno possível), a pedido também com rotação do chassi automática (cilindro de memória)

Conceção extremamente robusta com mecanismo rotativo, chassi e apos fazem da Cayros XS pro um aparelho de elevado rendimento para grandes explorações, prestadores de serviço ou para a utilização partilhada de organizações profissionais. Distâncias do corpo até 115 cm assim como alturas do chassi até 90 cm fazem do Cayros XS pro também invencível com grandes quantidades de resíduos da colheita.

### Vista geral dos modelos Cayros XS pro:

	Número de relhas	Distância do corpo (cm)	Altura do chassi (cm)	Largura de trabalho (cm)	
				mecânico	hidráulico
<b>Cayros XS pro</b> Com proteção de parafusos de cisalhamento	4	95/105/115	82/90	36/40/44/48	32–55
	5	95/105/115	82/90	36/40/44/48	32–55
	6	95/105	82/90	36/40/44/48	32–55
<b>Cayros XS pro-S</b> Com proteção contra pedras NonStop automática e hidráulica	4	95/105/115 <sup>1)</sup>	78/82	36/40/44/48	32–55
	5	95/105/115 <sup>1)</sup>	78/82	36/40/44/48	32–55
	6	95/105 <sup>2)</sup>	78/82	36/40/44/48	32–55

<sup>1)</sup> não adequado para ajuste mecânico da largura de trabalho

<sup>2)</sup> não adequado para ajuste hidráulico da largura de trabalho



# Mecanismos de rotação

A peça superior de cada charrua é a torre de montagem juntamente com o dispositivo giratório e o centro de ajuste. Os mecanismos de rotação Cayros distinguem-se por uma série de vantagens funcionais.

## Eixo elástico da barra inferior

O eixo contínuo da barra inferior é especialmente elástico e absorve de forma excepcional todas as vibrações aquando do trabalho e especialmente durante a marcha de transporte. Além disso, o eixo da barra inferior pode ser acoplado rapidamente sem a utilização de ferramentas, facilitando assim a montagem do equipamento no trator.

Os eixos da barra inferior padrão estão equipados com uma esfera integrada para barras inferiores de acoplamento rápido (categoria 2 ou 3 à escolha), o diâmetro mínimo maior aumenta a resistência e a segurança durante o transporte.



## Ótima adaptação ao terreno

Todas as torres de montagem dispõem de orifícios oblongos para a fixação do tensor. Se este for posicionado no orifício oblongo, a atrelagem do trator da charrua adapta-se otimamente às irregularidades do solo e, assim, mantém a profundidade de trabalho desejada.

Com 2 orifícios oblongos, ou, a partir do mecanismo rotativo XMS, mesmo 3, com diversas alturas está garantida uma excepcional característica de escavação independentemente do trator.



## Mancal, eixo rotativo e corpo rotativo

Todos os mancais são duradouros e de fácil manutenção. O eixo rotativo altamente resistente encaixa com precisão no corpo rotativo.

Peças forjadas numa só peça tornam o corpo rotativo extremamente estável (apenas peças forjadas soldadas M e XM). A maquinagem após a têmpera e o revenimento garante uma perfeita precisão dimensional.



## Hidráulica rotativa fácil

Todos os mecanismos rotativos das charruas Cayros dispõem de uma rotação através de um cilindro de ação dupla com comutação automática. Assim, a rotação da charrua é efetuada de forma suave e isenta de solavancos. Além disso, a rotação da charrua pode ser operada através de uma válvula de comando simples com retorno sem pressão. As mangueiras são devidamente encaminhadas de forma a evitar potenciais danos.



Cilindro rotativo com rotação do chassi automática integrado.

## Mais altura de escavação

Para uma maior altura de escavação da charrua, é possível montar todos os eixos da barra inferior com um adaptador que coloca o eixo da barra inferior numa posição mais baixa e, assim, proporciona mais altura ao solo ao levantar. O adaptador do eixo da barra inferior pode ser montado posteriormente em qualquer momento.



## Mecanismo rotativo com eixo oscilante (opção)

Para aplicações ou exigências do mercado especiais, todos os mecanismos de rotação Cayros também estão disponíveis com um eixo da barra inferior basculante. A construção especial permite um movimento pendular do eixo da barra inferior à volta de um ponto de tração central e, ao elevar a charrua, este dispositivo é automaticamente bloqueado.





## Rotação simples com cilindro de memória

Todas as charruas podem ser equipadas com um chassi com sistema giratório para proporcionar mais altura ao solo e uma rotação mais suave. Assim, o chassi da charrua gira automaticamente antes do processo de rotação em direção ao centro do trator e, após terminar a rotação, a charrua gira novamente para a posição de trabalho inicial. A transferência do centro de gravidade também acarreta adicionalmente menos esforço no dispositivo de elevação do trator e diminui o perigo de o trator tombar em posições inclinadas.

Nas charruas Cayros V, o cilindro de basculamento tem um cilindro de memória com um pistão flutuante para o ajuste da largura de trabalho.







Cayros



Cayros V

## Vista geral dos mecanismo rotativo Cayros

				
<b>Tipos de mecanismos rotativos</b>	<b>M</b>	<b>XM</b>	<b>XMS</b>	<b>XS/XS pro</b>
Ø eixo rotativo	80	90	100	120
Mancal	Rolos cónicos	Rolos cónicos	Rolos cónicos	Rolos cónicos
Posições do tensor	3 (2x orifício oblongo)	3 (2x orifício oblongo)	4 (3x orifício oblongo)	4 (3x orifício oblongo)
Categoria de montagem	2 ou 3N	3N ou 3	3N ou 3	3N, 3 ou 4N
Utilização nos modelos de charrua	Todos os modelos M com ajuste da largura de trabalho em 4 níveis e proteção de cavilhas de cisalhamento, bem como proteção contra pedras semiautomática	Todos os modelos XM e M com proteção contra pedras NonStop e/ou ajuste hidráulico da largura de trabalho V (modelos S, V e VS) Opcional para modelos M com 4 níveis de largura de trabalho e cavilha de cisalhamento/sistema semiautomático	Todos os modelos XMS	Todos os modelos XS e XS pro até 5 relhas, 6 relhas na versão reforçada XS pro

# O chassi como espinha dorsal da charrua

Todas as charruas da AMAZONE têm os tubos de chassi em aço especial extremamente resistente. A grande espessura da parede fornece também, para além da estabilidade de todo o chassi, uma enorme resistência de todas as junções roscadas, evita furos e deformação do tubo na área da união roscada. Outra particularidade das charruas da Cayros é a construção dos tubos de armação sem qualquer costura de soldadura. Os pontos críticos são, assim, a priori, evitados. É garantida uma ótima integração com o mecanismo de rotação, graças à peça de flexão quente extremamente resistente. As charruas das séries superiores proporcionam uma estrutura de apoio lateral para uma isenção de tensão e mais estabilidade.



Todos os tubos de armação estão perfurados com um sistema de perfuração especial, e todas as perfurações são concebidas com um único aperto, o que garante uma precisão absoluta no aparelho acabado.

## Ajuste lógico da charrua

A base para um ajuste perfeito da charrua é o sistema de ajuste lógico e de fácil compreensão. Um correto ajuste da charrua significa simplesmente uma redução dos custos de funcionamento, uma vez que um ajuste perfeito tem um efeito extremamente positivo sobre o desgaste e consumo de combustível. O tipo de construção comprovado das charruas Cayros afirma-se de forma especial.

### O ajuste da charrua divide-se em 3 passos:

- ① **Largura de trabalho do primeiro corpo** (adaptação à dimensão interior do rasto) através da guia de deslizamento
- ② **Ajuste do ponto de tração** continuamente, com fuso
- ③ **Ajuste da inclinação** direita/esquerda separada, com fuso

#### Ajuste hidráulico deslizante:

O ajuste da largura de trabalho do primeiro corpo pode ser realizado, por opção, diretamente a partir da cabine do trator através de um cilindro hidráulico de ação dupla. Muito prático em posições inclinadas com solos muito irregulares ou mudanças frequentes de trator.



Centro de ajuste Cayros



Centro de ajuste Cayros V

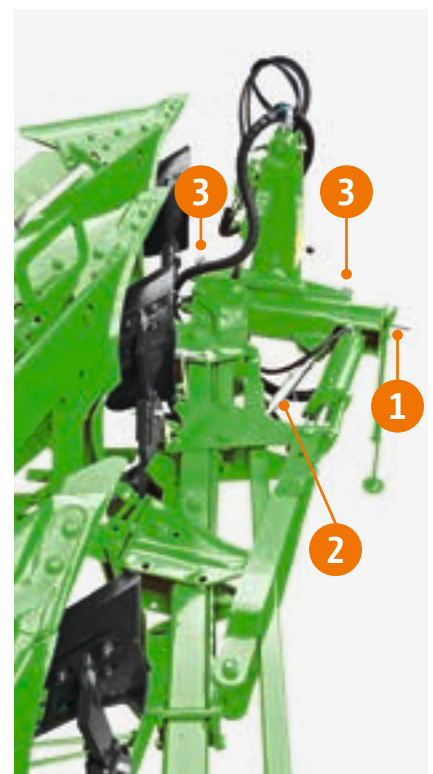

# Ajuste da largura de trabalho

De série, as charruas Cayros dispõem de um ajuste mecânico da largura de trabalho, sendo que, nos equipamentos Cayros V, este é contínua e hidráulica a partir do trator.

## Mecanicamente preciso

De série, o ajuste da largura de trabalho efetua-se em 4 níveis através da articulação dos elementos do apo. Assim sendo, é possível adaptar facilmente o aparelho às diversas condições (condições do terreno, trator, etc.). Ao ajustar a largura de trabalho, as raspadeiras e as rodas de apoio são automaticamente ajustadas. Não é necessária uma correção adicional.



Ajuste da largura de trabalho

## Cayros V – Hidraulicamente confortável

Aqui efetua-se a configuração da largura de trabalho contínua e hidráulica a partir do trator. Com o ponteiro grande está, de uma vez só, informado sobre a ajuste das larguras de trabalho.

Naturalmente, o sistema Cayros V também é sofisticado de tal forma que o ponto de tração e a largura de trabalho

do primeiro corpo são corretamente ajustados de forma automática. Todas as raspadeiras e a roda de apoio também são automaticamente ajustadas.

Os encaixes dos corpos da charrua e dos acessórios estão montados no exterior do tubo do chassi sem enfraquecê-lo através de grandes perfurações. Com o desvio lateral, a passagem sobre os corpos da charrua também aumenta.



Encaixes Connex

### As vantagens do Cayros V:

Disponível para todos os sistemas de sobrecarga

✔ Charrua V adequada para todas as condições do terreno e tamanhos de trator

Ajuste simples, basicamente igual às charruas padrão, adaptação perfeita do ponto de tração e do sulco da frente ao regular a largura de trabalho

✔ Não é necessário reajustar o ponto de tração, o sulco da frente ou os acessórios, menor desgaste e necessidade de força de tração

Minimização dos pontos de rotação

✔ Minimização do desgaste e manutenção

Cada pontos de rotação tem um encaixe CONNEX, em caso de desgaste apenas necessita de trocar os encaixes

✔ Vida útil mais prolongada, baixos custos na troca

Pontos de rotação dos suportes dos apos no exterior do tubo do chassi

✔ Sem enfraquecimento do tubo do chassi através de perfurações adicionais

Conceção ótima do sistema/ponto de rotação/barra de articulação – forças de ajuste/carga do mancal reduzidas

✔ Desgaste reduzido, vida útil mais prolongada dos pontos de rotação

Pinos de mancal lubrificados de dentro para fora – sem sujidade no local dos rolamentos

✔ Minimização do desgaste e manutenção

Os pinos de mancal principais com porca de coroa ajustados com proteção contra torção consistente

✔ Vida útil mais prolongada dos mancais

# Proteção contra pedras

## A dureza do aço contra a dureza da pedra

Perante este confronto, o Cayros vence sempre com os três sistemas de proteção contra pedras à escolha. Com o conceito genial da montagem de todos os componentes do lado exterior no chassi da charrua, estão disponíveis para o seu Cayros 3 sistemas diferentes de proteção contra pedras.

### 1. Mecânico

A cavilha de cisalhamento é uma solução padrão comprovada. Sob esforço, o parafuso de cisalhamento rasga no ponto da fissura pretendido e o corpo da charrua desvia-se do obstáculo oscilando para cima. Elevar a charrua, colocar uma nova cavilha de cisalhamento e já está.



#### As vantagens:

- ✔ Cisalhamento duplo, placas flangeadas endurecidas
- ✔ Parafusos de cisalhamento de elevada qualidade com qualidade 10.9 e forma especial
- ✔ Pontos de rotação do apo muito elevados e em posição dianteira – sem elevação da charrua ao acionar

### 2. Semiautomático

Aqui efetua-se a basculação do corpo da charrua superando uma forte pressão da mola através de duas molas em espiral. Esta solução é, naturalmente, extremamente prática, uma vez que o corpo da charrua é novamente basculado para dentro através de elevação ou se efetuar uma curta marcha-atrás.



No Cayros M, este sistema constitui uma alternativa à proteção de cavilhas de cisalhamento e à proteção NonStop, se não existirem elevadas quantidades de pedras.

#### As vantagens:

- ✔ Reduzido peso adicional em relação à proteção com cavilhas de cisalhamento
- ✔ Força de acionamento ajustável

### 3. Completamente automático e hidráulico

A solução hidráulica dispõe, em vez da mola, de um cilindro hidráulico, ligado a um acumulador de pistão cheio de nitrogénio. A pressão hidráulica pode ser ajustada continuamente, o que aumenta o conforto e garante um ótimo trabalho. Ao acionar, o corpo da charrua pressiona um êmbolo no acumulador através de um cilindro hidráulico. O gás é comprimido e leva automaticamente, após a passagem dos obstáculos, o corpo outra vez para a posição inicial. Esta é a solução de alta tecnologia totalmente automática.

#### As vantagens:

- ✔ Montagem simples e sem complicações
- ✔ Característica de acionamento prática
- ✔ Assentos esféricos substituíveis
- ✔ Parafuso de cisalhamento de série
- ✔ Funcionamento suave, poupa o material durante a elevação e a recolha
- ✔ Ajuste simples da força de acionamento em diversas condições do terreno
- ✔ Maior altura de escavação para mais segurança perante grandes obstáculos

#### A proteção hidráulica contra pedras está disponível em 2 versões:

##### Acumulador compacto:

Neste caso, o acumulador de pistão está diretamente integrado numa unidade compacta com o cilindro hidráulico.

##### As vantagens (adicionais):

- ✔ Os elementos trabalham de forma completamente independente uns dos outros (sem influência das forças de acionamento)
- ✔ Os elementos podem ser pré-tensionados de várias maneiras (por ex. 1. corpo)
- ✔ Sem tubos nem mangueiras hidráulicas no chassi da charrua



##### Acumulador compacto com tubagem:

Através da ligação dos elementos individuais e de uma válvula de bloqueio em cada um, é possível aproveitar, se desejar, todas as vantagens do acumulador compacto, sendo ainda possível usufruir do seguinte se abrir a válvula:

##### As vantagens (adicionais):

- ✔ O ajuste da força de acionamento efetua-se, para todos os elementos, num único ciclo de trabalho (também possível durante a marcha)
- ✔ Graças às secções transversais das cablagens à medida, os elementos exercem pouca influência entre si



# Ferramentas dianteiras

## Raspadeira M0

Para uma aplicação universal de rotura de pastagens até à palha de milho.

## Raspadeira M3

Trabalho ideal com resíduos de colheita extremos (especialmente palha de milho), recomendável apenas em grandes distâncias longitudinais do corpo de 105 ou 115 cm. Não disponível para charruas com proteção contra pedras NonStop.



### Sempre ajustável

Além da versão padrão com ajuste contínuo da altura, as raspadeiras estão opcionalmente disponíveis com regulação do manípulo de solo contínuo ou de ângulo de lançamento com três níveis (de série em raspadeiras M3).

Estas versões são, além disso, equipadas com uma regulação da altura ainda mais confortável e uma peça de desgaste adicional aumenta a vida útil da relha da raspadeira e reduz os custos de desgaste.



## Chapas de inserção

Alternativa económica à raspadeira para a mistura de resíduos de colheita. De série com apoio adicional do apo.



## Chapas de desvio

Em conjunto com as raspadeiras, as chapas de desvio impedem que a palha (especialmente palha de milho) fique enrolada no apo.



## Relha

Alternativa económica à relha de disco reduz o desgaste no corpo da charrua e diminui a força de elevação requerida.

## Relha de discos

A relha de discos também contribui grandemente para um trabalho limpo com a charrua. O corte exato da relha de discos favorece a completa rotação e o processamento integral de resíduos da colheita e uma limpeza de sulcos clara.

Nas charruas Cayros, estão disponíveis relhas de discos dentadas com diâmetro de 500 mm ou 600 mm. A profundidade da relha é ajustada com enorme precisão através de polias dentadas, os rolamentos de rolos cónicos robustos estão bem protegidos e posicionados do lado de fora, não necessitando também de manutenção. Os modelos de charruas oferecem ainda a opção de equipamento com relhas de discos à frente de cada corpo da charrua.

### Relhas de discos em charruas padrão com proteção de cavilhas de cisalhamento

Para esta versão, a AMAZONE dispõe de apertos de alavancas articuladas práticas. Isto permite o ajuste simultâneo para ambos os lados. O sistema é adicionalmente ajustável para a direção de marcha, o que resulta num espaço livre sem igual entre o corpo e a relha (sem obstrução).



### Relha de discos em charruas com proteção contra pedras (padrão e Cayros V)

Neste tipos de charruas, a relha de discos é montada no apo inclinado da proteção contra pedras, ao acionar a proteção contra pedras, também é acionada assim a relha, ficando protegida contra danos. O ajuste simultâneo do manípulo de solo para ambos os lados é também efetuado com o conhecido fecho.



### Relhas de discos com proteção de cavilhas de cisalhamento nas charruas V

Nas charruas Cayros V, também é possível deslocar a relha de discos no sentido longitudinal, o que faz com que as charruas Cayros se destaquem em grandes quantidades de resíduos da colheita. Naturalmente, nesta regulação de largura de trabalho, a relha de discos é ajustada com exatidão.



# Corpos da charrua



## Fácil de rebocar a todo o comprimento

A base para um funcionamento rentável da charrua é uma reduzida necessidade de força de tração e, por conseguinte, um consumo reduzido de combustível. O formato inteligente

conjugado com o processo de endurecimento @plus único, que resulta em superfícies muito duras e, assim, lisas, garante uma movimentação fácil das charruas AMAZONE.



## As relhas Cayros

Todos os corpos Cayros estão equipados com relhas especiais. O formato especial provoca menos resistência e um comportamento de tração mais calmo. A área de aguçamento próprio foi concebida de modo a aumentar consideravelmente a vida útil.



## Cinzel intercambiável com formato especial

O cinzel intercambiável das relhas Cayros poupa a folha da relha e diminui assim os custos de desgaste. O seu formato plano, a área de inserção de aguçamento próprio, que requer pouca força de tração e os reforços laterais com 15 mm tornam o formão intercambiável, graças a uma utilização específica de materiais, extremamente robusta nas zonas de desgaste, o que lhe confere uma vida útil extraordinária.



## Equipamento de utilização quadrupla

Todas as charruas Cayros dispõem de um equipamento de utilização quadrupla. O tamanho grande garante uma ótima guia lateral, o que tem efeito no consumo de combustível e no padrão perfeito de lavragem.



## As vantagens dos corpos Cayros

- ✔ A lavragem completa e uniforme de resíduos da colheita favorece uma decomposição rápida e segura, uma estimulação da vida nos solos e assim a segurança da colheita
- ✔ A superfície plana e mais finamente esmigalhada possível favorece o trabalho posterior e poupa custos para a preparação da cama de sementeira
- ✔ A limpeza de sulcos larga permite a utilização de pneus largos com um efeito extremamente positivo da baixa densidade dos solos, assim como o favorecimento da incorporação de grandes quantidades de resíduos da colheita
- ✔ A necessidade de tração reduzida poupa diretamente os custos de combustível e contribui essencialmente para uma utilização económica da charrua

# Os corpos de charrua Cayros

Forma do corpo									
		WY 400	WL 430	WX 400	WX 400 PE	WXL 430	WXH 400	WST 430	UN 400/ UN 430
Área de aplicação	Solo leve (areia)	+	+	o	-	o	+	+	++
	Solo médio	++	++	+	o	+	++	++	+
	Solo pesado	++	+	++	+	++	++	+	o
	Solo muito pesado (barro)	++	o	++	+	++	++	o	-
	Solo leve, viscoso (pântano)	-	o	o	++	o	+	++	+
	Solo pesado, viscoso (argila)	+	+	++	++	++	++	+	o
Qualidade de trabalho	Posições inclinadas	o	++	-	-	o	+	+	-
	Esmigalhamento	+	++	o	o	+	+	++	++
	Limpeza de sulcos	+	++	+	+	++	++	++	+
	Baixo esforço de tração	++	+	++	++	++	++	+	+
	Rotação do solo	++	++	+	+	++	++	++	++
	Profundidade de trabalho mín. (cm)	12	15	12	12	15	15	15	15/20
	Profundidade de trabalho máx. (cm)	30	33	25	25	28	33	33	30/40
Largura de trabalho máx. (cm)	50	55	50	50	55	55	55	50	

- menos adequado    o adequado    + bem adequado    ++ muito adequado





**WY 400**

Aplicação universal em solos leves e pesados. De deslocação fácil e adequado para profundidades de trabalho de 12 a 30 cm.

**WL 430**

Excelente limpeza de sulcos fortemente torcida e estendida para solos leves a pesados e pneus largos até 710 mm – a melhor incorporação de resíduos da colheita. Excelente para usar em terrenos inclinados. Profundidades de trabalho de 15 a 33 cm.

**WX 400**

Corpo de charrua com curvatura muito plana para solos de peso médio ou muito pesados, fácil de rebocar, para condições extremas, excelentes propriedades de limpeza. Profundidades de trabalho de 12 a 25 cm.

**WX 400 PE**

Corpo de charrua com curvatura muito plana para solos muito pesados. Equipado com uma charrua de aiveca em plástico especial e, desta forma, com as melhores propriedades de limpeza para terrenos extremamente viscosos. Profundidades de trabalho de 12 a 25 cm.

**WXL 430**

Também pode ser facilmente deslocado em solos de peso médio ou muito pesados, graças à forma pontiaguda. Boa limpeza de sulcos e integração de resíduos de colheita. Profundidades de trabalho de 15 a 28 cm.

**WXH 400**

Corpo especialmente torcido para solos de peso médio ou muito pesados, pode ser facilmente deslocado com boa limpeza de sulcos. Profundidades de trabalho de 15 a 33 cm.

**Corpo de tiras  
WST 430**

Especialmente para solos viscosos, bom esmigalhamento e limpeza de sulcos – as faixas são substituíveis individualmente. Muito boa incorporação de resíduos de colheita, utilização universal para solos leves e pesados. Profundidades de trabalho de 15 a 33 cm.

**UN 400/UN 430**

Forma universal inclinada em 2 tamanhos para solos leves e de peso médio. Boa incorporação de resíduos de colheita devido ao efeito de vibração. Profundidade de trabalho de 15 a 30 cm, no caso do UN 400 e de 20 a 40 cm, no caso do UN 430.

# O melhor para todas as exigências!

## Rodas de apoio duplas

- ✔ Montagem à frente (boa característica de lavragem)
- ✔ Confortável ajuste de fuso direito/esquerdo separado
- ✔ Montagem simples e absolutamente fiável
- ✔ Raspador de rodas de série



**1** Ø da roda 500 mm chapa x 185 mm de largura  
**Disponível para:** Charruas M, XM.  
 Todas as alturas do chassi  
**Posição de montagem:** No penúltimo corpo para uma ótima lavragem nas margens

## Rodas de apoio pendulares traseiras

- ✔ Devido à posição das rodas na traseira da charrua, é assegurado o funcionamento ideal da guia de profundidade, bem como do controlo hidráulico no trator
- ✔ Amortecimento hidráulico de série com cilindros de sincronização ajustáveis garante uma rotação suave da roda, independentemente de fortes alterações de temperatura
- ✔ Ajuste da profundidade sem ferramentas e contínuo direita/esquerda separado
- ✔ Opção de raspadores disponíveis para todas as variantes de pneus



**2** Ø da roda 500 mm chapa x 185 mm de largura  
**Disponível para:** Todas as charruas até 4 relhas e altura do chassi máx. de 78 cm



**3** Ø da roda 550 mm rodas pneumáticas x 160 mm de largura  
**Disponível para:** Todas as charruas até 4 relhas e altura do chassi máx. de 78 cm



**4** Ø da roda 600 mm rodas pneumáticas x 220 mm de largura  
**Disponível para:** Todas as charruas a partir da série M e até à altura do quadro 82 cm



**5** Ø da roda 680 mm rodas pneumáticas x 250 mm de largura  
**Disponível para:** Todas as charruas a partir da série M

## Rodas de apoio pendulares dianteiras

- ✔ Montagem à frente (melhor característica de lavragem)
- ✔ Amortecimento hidráulico de série
- ✔ Ajuste da profundidade sem ferramentas e contínuo direita/esquerda separado
- ✔ Construção leve e compacta
- ✔ Oscilação para trás, sendo por isso seguro em encostas (não é necessário deslocar-se para a frente ao rebaixar)



**6** Ø da roda pneumática de 580 mm com perfil AS x 270 mm de largura  
**Disponível para:** Apenas para M–XMS de 4 relhas



**7** Ø da roda 600 mm rodas pneumáticas x 220 mm de largura  
**Disponível para:** Apenas para M–XMS de 4 relhas



**8** Ø da roda 680 mm rodas pneumáticas x 250 mm de largura  
**Disponível para:** Para XM–XMS de 4 relhas, XMS de 5 relhas apenas com restrições

## Adaptador de basculante



Para as melhores características de lavragem no último sulco. Disponível para todas as rodas de pêndulos traseiras e rodas combinadas. Não adequado para charruas com proteção contra pedras (modelos S).

# Com muito potencial

## Rodas combinadas traseiras

- ✔ Devido à posição das rodas na traseira da charrua, é assegurado o funcionamento ideal do guia de profundidade, bem como do controlo hidráulico no trator e a carga é reduzida durante a marcha de transporte
- ✔ Opção de raspadores disponíveis para todas as variantes de pneus
- ✔ Amortecimento hidráulico de série que garante uma rotação suave da roda
- ✔ Ajuste sem ferramentas e contínuo direita/esquerda separado



**10**  
 Ø da roda 550 mm  
 rodas pneumáticas  
 x 160 mm de largura  
**Disponível para:** Todas as charruas até 4 relhas e altura do chassi máx. de 78 cm



**11**  
 Ø da roda 600 mm  
 rodas pneumáticas  
 x 220 mm de largura  
**Disponível para:** M/XM/XMS/XS (não para as charruas S e/ou V de 6 relhas e de 5 relhas)



**12**  
 Ø da roda 680 mm  
 rodas pneumáticas  
 x 250 mm de largura  
**Disponível para:** XMS/XS (não para charruas S e/ou V de 6 relhas e de 5 relhas)



**13**  
 Ø da roda 600 mm  
 rodas pneumáticas  
 x 220 mm de largura –  
 versão pesada (com braço duplo)  
**Disponível para:** Todas as charruas S e/ou V de 6 relhas e de 5 relhas



**14**  
 Ø da roda 680 mm  
 rodas pneumáticas  
 x 250 mm de largura –  
 versão pesada (com braço duplo)  
**Disponível para:** Todas as charruas S e/ou V de 6 relhas e de 5 relhas

## Braços compactadores



Para a aplicação combinada com compactadores, todas as charruas Cayros são equipáveis com um braço compactador desbloqueável de forma hidráulica.

Os braços compactadores estão, regra geral, diretamente fixados no mecanismo rotativo, com a grande vantagem de que as forças que surgem do braço são conduzidas diretamente, e não através do chassi, para o mecanismo rotativo.

Além disso, todos os braços compactadores estão equipados com um dispositivo de retenção que amortiza picos de carga, que possam surgir ao engatar o braço e poupa o aparelho e o trator.

## Pinos subterrâneos



Seguindo o lema «lavar junto ao solo e mobilizar bem em profundidade», consegue-se, com os pinos subterrâneos, uma mobilização das camadas do solo abaixo da profundidade de trabalho da charrua. Os pinos de mobilização são ajustáveis em altura e facilmente substituíveis para baixas despesas de desgaste.

## Iluminação

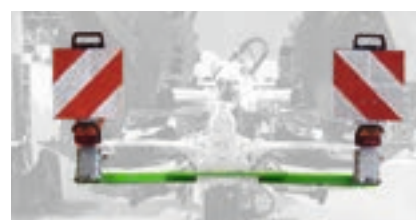

Para transporte em estrada, todas as charruas Cayros estão equipadas também com um sistema de luzes. Opcionalmente direcionado para a esquerda (para o transporte com a charrua em posição de trabalho) ou também de ambos os lados com utilização de uma roda de apoio de transporte, este sistema de luzes garante segurança no trânsito.

# Dados técnicos

## Cayros



Modelo	Distância do corpo (cm)	Largura de trabalho	Altura do chassi (cm)	Largura da via (mm)	Intervalo (CV) máx. kW	Peso (kg)				
						2 relhas	3 relhas	4 relhas	5 relhas	6 relhas
M 850 S	85	32/36/40/44	78	1.150 até 1.700	88 (120)	675	890	1.105	–	–
M 950	95	36/40/44/48	78	950 até 1.500	88 (120)	575	730	890	–	–
M 950 S	95	36/40/44/48	78	1.150 até 1.700	88 (120)	680	895	1.110	–	–
M 1020	102	36/40/44/48	78	950 até 1.500	88 (120)	580	735	895	–	–
M 1020 S	102	36/40/44/48	78	1.150 até 1.700	88 (120)	685	900	–	–	–
XM 850	85	32/36/40/44	78/82	1.050 até 1.650	103 (140)	–	860	1.005	–	–
XM 850 S	85	32/36/40/44	78	1.250 até 1.850	103 (140)	–	1.025	1.225	–	–
XM 950	95	36/40/44/48	78/82	1.050 até 1.650	103 (140)	–	865	1.010	–	–
XM 950 S	95	36/40/44/48	78	1.250 até 1.850	103 (140)	–	1.030	1.230	–	–
XM 1050	105	36 <sup>1)</sup> /40/44/48	78/82	1.050 até 1.650	103 (140)	–	870	1.015	–	–
XM 1050 S	105	36/40/44/48	78	1.250 até 1.850	103 (140)	–	1.035	1.235	–	–
XMS 850	85	32/36/40/44	78/82	1.050 até 1.650	147 (200)	–	975	1.150	1.345	–
XMS 850 S	85	32/36/40/44	78/82	1.250 até 1.850	147 (200)	–	1.140	1.370	1.620	–
XMS 950	95	36/40/44/48	78/82	1.050 até 1.650	147 (200)	–	980	1.160	1.360	–
XMS 950 S	95	36/40/44/48	78/82	1.250 até 1.850	147 (200)	–	1.145	1.380	1.635	–
XMS 1050	105	36 <sup>1)</sup> /40/44/48	78/82	1.050 até 1.650	147 (200)	–	985	1.170	1.375	–
XMS 1050 S	105	36/40/44/48	78/82	1.250 até 1.850	147 (200)	–	1.150	1.390	–	–
XS 950	95	36/40/44/48	82/90	1.050 até 1.850	191 (260)	–	–	1.310	1.530	1.745
XS 950 S	95	36/40/44/48	82	1.250 até 2.050	191 (260)	–	–	1.565	1.845	2.115
XS 1050	105	36 <sup>1)</sup> /40/44/48	82/90	1.050 até 1.850	191 (260)	–	–	1.325	1.550	1.765
XS 1050 S	105	36/40/44/48	82	1.250 até 2.050	191 (260)	–	–	1.580	1.865	2.130
XS 1150	115	40/44/48	82/90	1.050 até 1.850	191 (260)	–	–	1.340	1.570	–
XS pro 950	95	36/40/44/48	82/90	1.050 até 1.850	279 (380)	–	–	1.360	1.590	1.818
XS pro 950 S	95	36/40/44/48	82	1.250 até 2.050	279 (380)	–	–	1.615	1.905	2.185
XS pro 1050	105	36/40/44/48	82/90	1.050 até 1.850	279 (380)	–	–	1.375	1.610	1.835
XS pro 1050 S	105	36/40/44/48	82	1.250 até 2.050	279 (380)	–	–	1.630	1.925	2.200
XS pro 1150	115	40/44/48	82/90	1.050 até 1.850	279 (380)	–	–	1.390	1.630	–

<sup>1)</sup> não é possível na variante S-S (relha de discos antes de cada corpo)

# Dados técnicos

## Cayros V



Modelo	Distância do corpo (cm)	Largura de trabalho	Altura do chassi (cm)	Largura da via (mm)	Intervalo (CV) máx. kW	Peso (kg)			
						3 relhas	4 relhas	5 relhas	6 relhas
M 950 V	95	32 até 52	78	950 até 1.500	88 (120)	800	975	–	–
M 950 VS	95	32 até 52	78	1.150 até 1.700	88 (120)	965	–	–	–
M 1020 V	102	32 até 52	78	950 até 1.500	88 (120)	805	980	–	–
M 1020 VS	102	32 até 52	78	1.150 até 1.700	88 (120)	970	–	–	–
XM 850 V	85	32 até 52	78/82	1.050 até 1.650	103 (140)	945	1.105	–	–
XM 850 VS	85	32 até 52	78	1.250 até 1.850	103 (140)	1.110	1.325	–	–
XM 950 V	95	32 até 52	78/82	1.050 até 1.650	103 (140)	950	1.110	–	–
XM 950 VS	95	32 até 52	78	1.250 até 1.850	103 (140)	1.115	1.330	–	–
XM 1050 V	105	32 até 52	78/82	1.050 até 1.650	103 (140)	955	1.115	–	–
XMS 850 V	85	32 até 52	78/82	1.050 até 1.650	147 (200)	985	1.240	1.515	–
XMS 850 VS	85	32 até 52	78/82	1.150 até 1.850	147 (200)	1.270	1.530	1.810	–
XMS 950 V	95	32 até 52	78/82	1.050 até 1.650	147 (200)	990	1.250	1.530	–
XMS 950 VS	95	32 até 52	78/82	1.150 até 1.850	147 (200)	1.280	1.540	1.825	–
XMS 1050 V	105	32 até 52	78/82	1.050 até 1.650	147 (200)	995	1.260	1.545	–
XMS 1050 VS	105	32 até 52	78/82	1.150 até 1.850	147 (200)	1.290	1.550	–	–
XS 950 V	95	32 até 55	82/90	1.050 até 1.850	191 (260)	–	1.380	1.650	1.905
XS 950 VS	95	32 até 55	78/82	1.150 até 2.050	191 (260)	–	1.635	1.980	2.325
XS 1050 V	105	32 até 55	82/90	1.050 até 1.850	191 (260)	–	1.390	1.665	1.925
XS 1050 VS	105	32 até 55	78/82	1.150 até 2.050	191 (260)	–	1.645	1.995	–
XS 1150 V	115	32 até 55	82/90	1.050 até 1.850	191 (260)	–	1.400	1.680	–
XS pro 950 V	95	32 até 55	82/90	1.050 até 1.850	279 (380)	–	1.740	1.940	2.190
XS pro 950 VS	95	32 até 55	78/82	1.150 até 2.050	279 (380)	–	1.890	2.295	2.695
XS pro 1050 V	105	32 até 55	82/90	1.050 até 1.850	279 (380)	–	1.755	1.960	2.215
XS pro 1050 VS	105	32 até 55	78/82	1.150 até 2.050	279 (380)	–	1.905	2.315	–
XS pro 1150 V	115	32 até 55	82/90	1.050 até 1.850	279 (380)	–	1.770	1.980	–

Peso excedente para semiautomático. Proteção contra pedras em relação a cavilhas de cisalhamento: cerca de 20 kg/par de corpos tipo S – Indicações para proteção hidráulica contra pedras.

As figuras, conteúdos e indicações sobre os dados técnicos são apresentados sem compromisso! Os dados técnicos podem variar consoante o equipamento. As imagens das máquinas podem divergir das normas de circulação na via pública específicas de cada país.

# Cayron

Eixo rotativo de grande dimensão  
de **130 mm** de diâmetro

**5 relhas** a partir de 150 CV  
**6 relhas** até 290 CV

Tubo do chassi extremamente robusto  
com **200 x 120 x 8,8 mm** de diâmetro

## Principais argumentos

- ⊕ Eixo rotativo de grande dimensão e extremamente robusto com 130 mm de diâmetro
- ⊕ Tubo do chassi extremamente estável com 200 mm x 120 mm x 8,8 mm de dimensão
- ⊕ Guia sem torção para tubagens hidráulicas e cabos através do eixo rotativo
- ⊕ Amortecimento ativo das vibrações graças ao eixo da barra inferior de mola
- ⊕ As esferas integradas nas barras inferiores asseguram uma montagem fácil e elevada estabilidade
- ⊕ Roda combinada colocada lateralmente com mudança mais confortável da posição de trabalho para a posição de transporte
- ⊕ Maior conforto de utilização, graças aos inúmeros detalhes inteligentes como, por exemplo, o armário de tubos flexíveis ou a ferramenta da máquina multifunções com indicador da profundidade de trabalho
- ⊕ Corpo de charrua C-Blade com vida útil mais longa e custos de desgaste mais reduzidos
- ⊕ Ajuste hidráulico do sulco da frente de série, que garante um conforto de regulação mais elevado e uma imagem de trabalho permanentemente uniforme
- ⊕ Rotação do chassi integrada sem movimento de rotação nos mancais do corpo



## Cayron V –

com ajuste hidráulico da largura de trabalho e  
ajuste hidráulico e automático do sulco da frente

## Sistema de estrutura modular

6 relhas = 5 relhas + kit de montagem



A charrua reversível suspensa Cayron está disponível como charrua de 5 e 6 relhas para tratores até 290 CV. Na Cayron 200, a largura de trabalho de cada corpo pode ser ajustada em três níveis, para 40, 45 e 50 cm. De série, a Cayron 200 V dispõe de ajuste hidráulico da largura de trabalho. Em caso de alteração da largura de trabalho, a largura do sulco da frente é adaptada de forma automática e hidráulica.



**MAIS INFORMAÇÕES**  
[www.amazone.de/cayron](http://www.amazone.de/cayron)

# Segurança de utilização máxima





# Construção de alta qualidade



## ✓ Amortecimento

Eixo da barra inferior com suspensão com rolamentos articulados de alta qualidade

## Mecanismo de rotação estável

O eixo rotativo está executado como veio oco com 130 mm de diâmetro e equipado com dois rolamentos cónicos de igual tamanho, de alta qualidade e robustos. Estes estão vedados contra pó e executados de forma lubrificável, para garantir uma elevada segurança de utilização. Graças ao veio oco, é possível colocar os tubos flexíveis hidráulicos de forma limpa através da torre. Isto permite uma operação de viragem sem avarias.

O mecanismo de rotação está equipado com um eixo da barra inferior amortecido, contínuo, que assume uma função de amortecimento excelente, reduzindo significativamente a carga sobre o dispositivo de elevação do trator. Isto é possível graças a dois rolamentos articulados, um à direita e outro à esquerda do eixo da barra inferior, que absorvem eficazmente os choques gerados.

As 2 alturas de montagem no eixo da barra inferior permitem a adaptação perfeita aos pneus e às alturas de escavação do trator. Com 3 posições para a fixação do tensor no cabeçote, a característica de escavação pode ser otimizada. Se o tensor estiver fixo num dos dois orifícios oblongos, é garantida uma adaptação perfeita ao terreno, bem como o cumprimento da profundidade de trabalho selecionada.

❗ «O veio de 130 mm é oco para que todos os tubos flexíveis possam ser encaminhados pelo mesmo.»

(traction – Relatório de condução da Cayron 200 VS da AMAZONE · 1/2017)

## O conforto é um trunfo!

Todos os tubos flexíveis hidráulicos são dispostos e fixados no armário dos tubos flexíveis no cabeçote estacionado. A identificação por cores e a numeração presente nos tubos flexíveis hidráulicos permitem um acoplamento cómodo e inconfundível ao trator.

Para que tudo esteja prontamente acessível durante os trabalhos no campo, a Cayron coloca à disposição, diretamente no cabeçote, um repositório com parafusos de cisalhamento de reserva, bem como chaves de fenda para parafusos de cisalhamento e parafusos de timão. A escala integrada na chave de fendas revela-se extremamente prática para medir a profundidade de trabalho.

❗ «Exemplar: Os tubos flexíveis hidráulicos são identificados por cor e numerados por avanço e retorno.»

(traction – Relatório de condução da Cayron 200 VS da AMAZONE · 1/2017)



# Sistema de condução inteligente

O sistema de condução em paralelogramo é um componente central na charrua e une o quadro da charrua ao mecanismo de rotação. A construção inteligente deste sistema de condu-

ção é decisiva para a possibilidade de regulação exata e cómoda, bem como para um esforço de tração baixo e um padrão de lavragem perfeito.



- ① Cilindro basculante
- ② Cilindro de rasto
- ③ Cilindro das larguras de trabalho

## Regulação fácil da charrua

O ajuste hidráulico do sulco da frente de série (2) torna o ajuste da charrua mais fácil e cómodo. O deslocamento em paralelo da charrua garante, através desta construção, forças muito reduzidas e torna, desta forma, a marcha possível sem qualquer problema. A linha de tração é pré-ajustada de fábrica e normalmente não requer quaisquer correções.

- ✔ Muito prático em caso de mudança frequente de trator ou em posições inclinadas
- ✔ Indicador ajustável para o ajuste do sulco da frente

## Suporte do chassi estável

O suporte do chassi em 2 corpos reduz a carga no chassi, aumentando assim a estabilidade da charrua. A barra de suporte está equipada com 2 mancais verticais de grande dimensão e com casquilhos de apoio especiais lubrificáveis e de elevada qualidade

- ✔ Maior gama de ajuste do chassi com vida útil máxima

## Imagem de trabalho perfeita

Na Cayron V com largura de corte ajustável de forma hidráulica, a largura do sulco da frente é ajustada automática e hidraulicamente, em caso de alteração da largura de trabalho. Desta forma, a charrua é movida paralelamente devido ao sistema de condução. Isto é possível graças a uma troca de óleo entre o cilindro das larguras de trabalho e o cilindro de rasto.

- ✔ Padrão de lavragem sempre perfeito com desgaste e esforço de tração mínimos



Uma vantagem particular das charruas Cayron é a basculação do chassi de série antes do processo de rotação, no qual não se verificam quaisquer movimentos nos mancais

do corpo. Isto proporciona muito espaço livre no chassi durante a rotação e evita o desgaste.

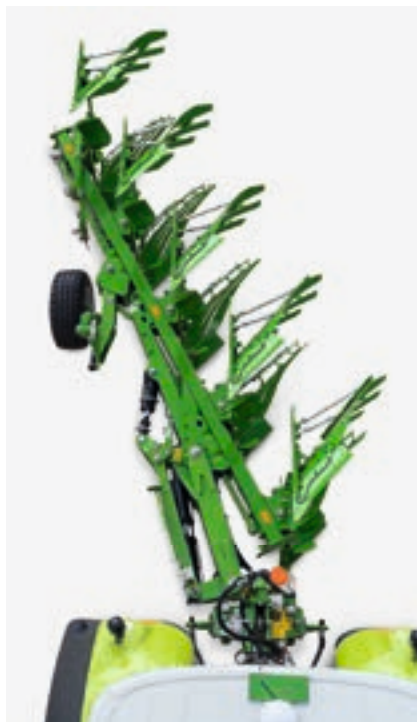

Posição de trabalho à esquerda



Basculação antes da rotação



Processo de rotação



Processo de rotação

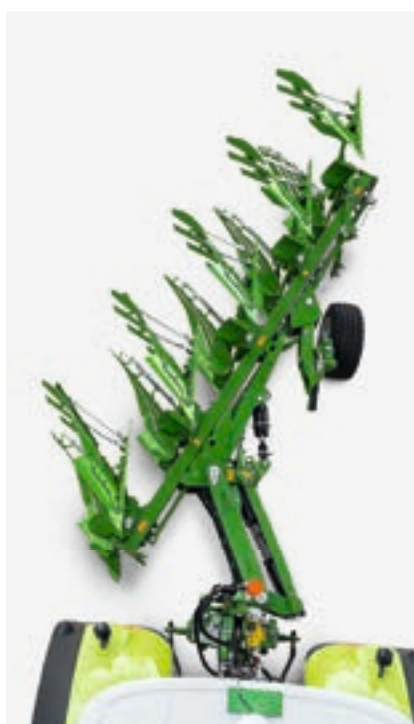

Basculação após a rotação

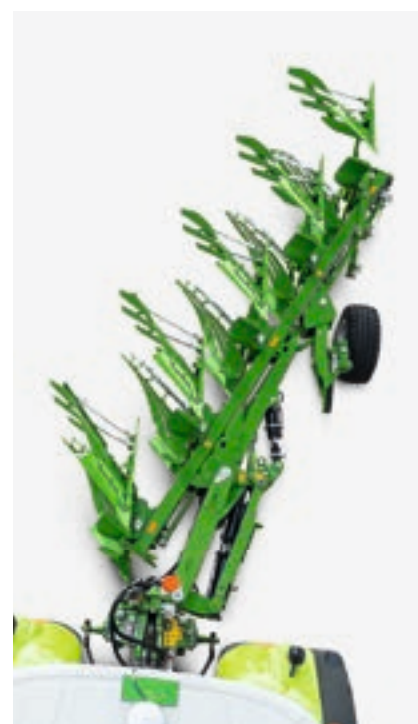

Posição de trabalho à direita

# Chassi da charrua robusto

O chassi de grande dimensão com 200x120x8,8 mm garante uma maior estabilidade da charrua. O perfil retangular com um momento de resistência muito elevado garante uma profundidade de trabalho exata do primeiro até ao último corpo.

A estrutura aparafusada com uniões roscadas horizontais contribui para um aumento sem precedentes da robustez das charruas Cayros.

O sistema de montagem em blocos com extensão flangeada do quadro proporciona uma flexibilidade máxima e a charrua de 5 relhas pode ser facilmente ampliada até 6 relhas com um quadro de montagem.

A distância longitudinal do corpo de 100 cm, em combinação com uma altura do chassi de 83 cm e a superfície lisa do tubo retangular do quadro de grandes dimensões garante uma passagem máxima.

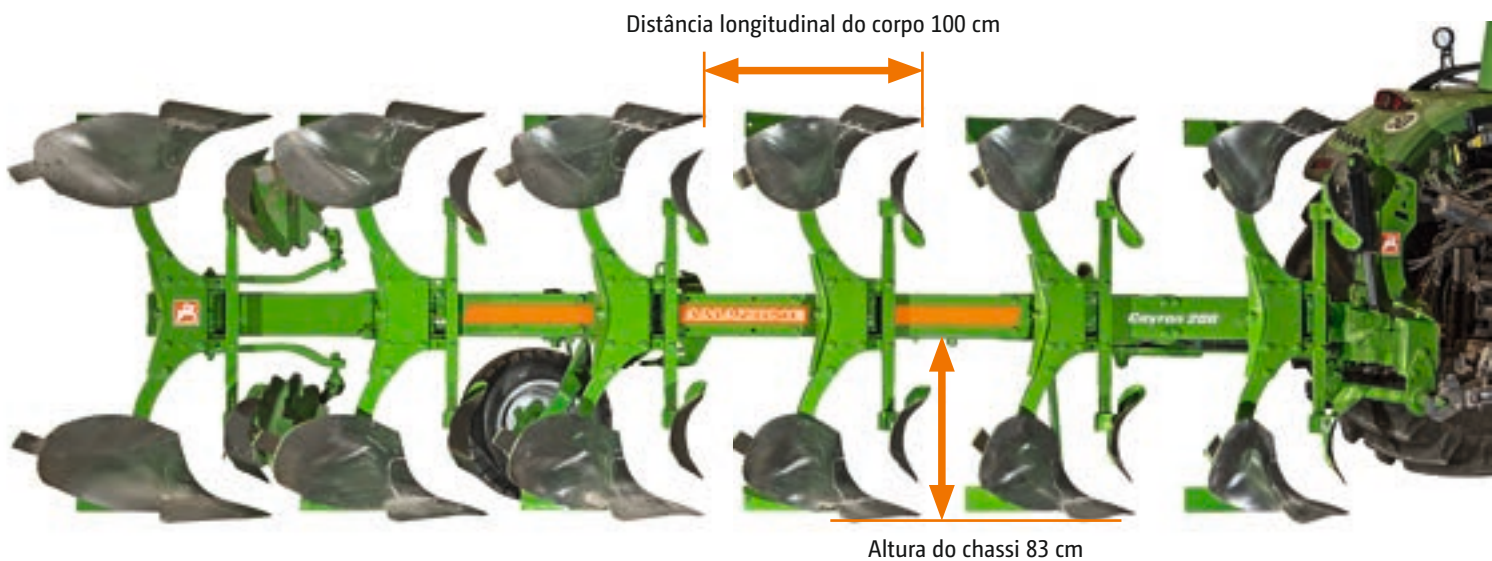

## Largura de corte variável

Todas as charruas Cayron dispõem de largura de corte ajustável.

Na Cayron 200, esta ocorre mecanicamente em 3 níveis (40-45-50 cm por corpo), devido à articulação do quadro, bem como do ajuste do corpo e das rodas da charrua. Desta forma, as ferramentas dianteiras e as relhas de discos são automaticamente ajustadas.

Os modelos Cayron V dispõem de uma ajuste hidráulico e progressivo das larguras de corte de 30 a 55 cm por corpo. A escala de grande dimensão e claramente identificável no cabeçote fornece informações acerca da largura de trabalho ajustada.

A largura do sulco da frente é ajustada através da regulação automática do sistema de condução, o que garante uma imagem de trabalho sempre perfeita.

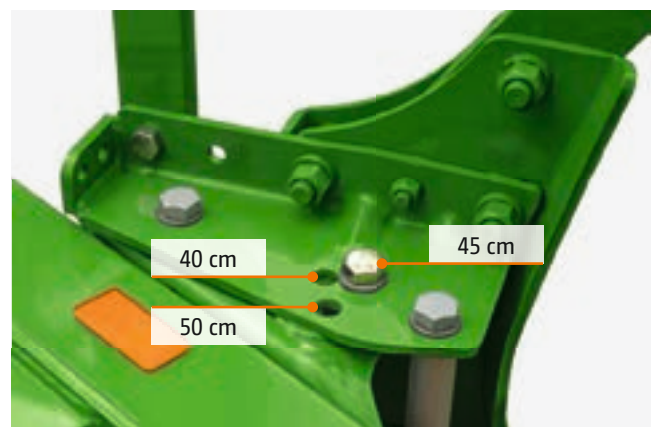

# Ferramentas de trabalho

## Raspadeira M1

Raspadeira para milho clássica para a inserção limpa de resíduos de colheita no sulco.

Montagem sobre haste plana com 2 distâncias opcionais para o corpo de charrua para espaço livre máximo e sem obstrução. Ajuste da profundidade de série, sem ferramentas, através de perfurações.



## Chapas de inserção

Para a escavação e inserção dos cantos dianteiros dos sulcos e, desta forma, incorporar resíduos de colheita.

Uma alternativa menos pesada e mais económica em termos de raspadeiras para condições do solo leves ou de peso médio.



## Relha de discos

Garante cantos de sulcos limpos. Discos de relha dentados ou lisos com 500 mm de diâmetro com rolamentos cônicos ajustáveis.

2 suportes opcionais em diferentes comprimentos para um posicionamento ideal no corpo da charrua e na raspadeira. O suporte mais curto posiciona a relha junto à raspadeira e garante que o último sulco seja limpo. Com o suporte mais longo, a relha de discos desloca-se em frente à raspadeira fornecendo, assim, um espaço livre ideal e promovendo um baixo risco de bloqueios.



## Relha

Quando o solo apresenta pedras, esta revela-se uma alternativa robusta à relha de discos, reduzindo igualmente o peso e os custos. Devido ao corte uniforme do sulco, o esforço de tração da relha e o desgaste na parte da frente da charrua de aiveca são reduzidos, o que resulta numa imagem de trabalho ainda mais uniforme.

Disponível apenas para os corpos W 35 e S 35.



# Os corpos de charrua Cayron

Forma do corpo					
		U 40	Corpo de tiras STU 40	W 35	S 35
Área de aplicação	Solo leve (areia)	++	++	+	o
	Solo médio	++	++	++	o
	Solo pesado	o	+	++	++
	Solo muito pesado (barro)	-	-	+	++
	Solo leve, viscoso (pântano)	+	++	o	o
	Solo pesado, viscoso (argila)	-	o	+	++
	Qualidade de trabalho	Posições inclinadas	++	+	+
Esmigalhamento		++	++	+	o
Limpeza de sulcos		++	++	+	++
Baixo esforço de tração		++	+	++	++
Rotação do solo		++	++	+	++
Profundidade de trabalho mín. (cm)		18	18	15	15
Profundidade de trabalho máx. (cm)		40	40	30	30
Largura de trabalho máx. (cm)		55	55	50	50

- menos adequado    o adequado    + bem adequado    ++ muito adequado

## C-Blade – O corpo especial da charrua

- Uma particularidade da geração de corpos C-Blade, tendo como exemplo o corpo universal U 40, é a parte da frente da charrua de aiveca significativamente ampliada. Com velocidades de arado elevadas, o ponto de desgaste desloca-se mais na direção da charrua de aiveca. A parte da frente da charrua de aiveca do corpo C-Blade AMAZONE cobre completamente esta área de desgaste, reduzindo assim os custos de desgaste.
- Adicionalmente, um detalhe alcança um grande efeito: a folha da relha está construída de tal forma que a ponta da relha cobre a folha da relha. Assim, os objetos interferentes como por ex. cordas de fardos já não podem ficar presos na junta entre as partes da relha.

A ponta da relha, a folha da relha e o equipamento são idênticos em todos os formatos de corpo.

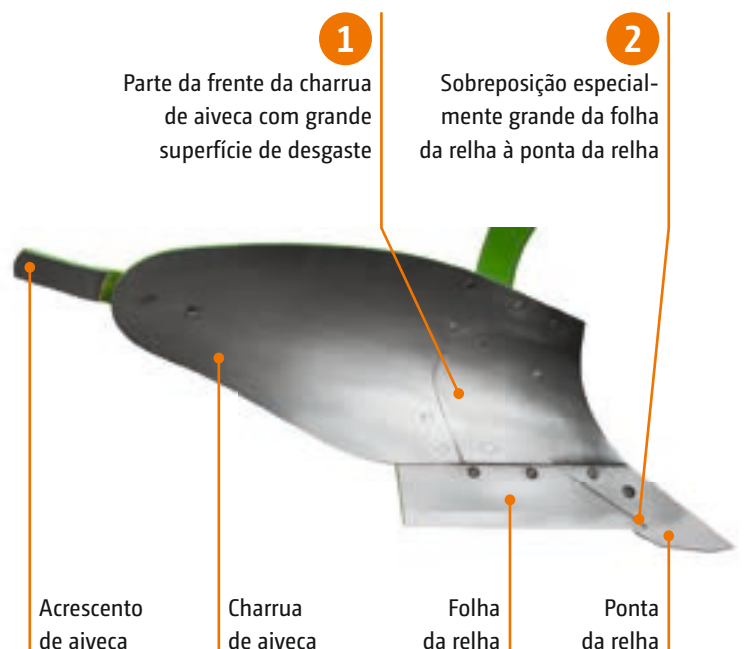



U 40

Corpo universal para solos leves e solos de peso médio ou com tendência a porosos. Limpeza de sulcos particularmente ampla e, conseqüentemente, integração de resíduos de colheita. Facilidade de deslocação com bom esmigalhamento. Profundidades de trabalho de 18 a 40 cm.

Corpo de tiras  
STU 40

Corpo de utilização universal adequado para solos pesados e acima de tudo viscosos. Devido à ampla limpeza de sulcos, os resíduos da colheita são incorporados de forma perfeita. As tiras são substituíveis individualmente e reduzem os custos de desgaste. Profundidades de trabalho de 18 a 40 cm.



W 35

Corpo torcido, adequado para solos franco-limosos e argilosos. Facilidade de deslocação com excelente limpeza de sulcos e boa rotação do solo. Profundidades de trabalho de 15 a 30 cm.



S 35

Corpos dos parafusos de rosca fortemente marcada para solos argilosos e pantanosos. Rotação intensiva de sulcos. Limpeza de sulcos e propriedades de limpeza particularmente boas. Profundidades de trabalho de 15 a 30 cm.

## A ponta da relha

### Inteligente e patenteada

O conceito pensado da folha da relha e da ponta da relha é de extrema importância em todos os corpos de charrua Cayron. A folha da relha é concebida para que a ponta da relha cubra a folha da relha. Além disso, estão disponíveis variantes HD que garantem vidas úteis ainda mais longas.



A ponta da relha com e sem blindagem

## X-Blade

### Raspadeira de sulcos para pneus largos

A X-Blade está disponível como equipamento extra opcional para o corpo U 40 no corpo traseiro da charrua. Esta chapa de alargamento, em solos com tendência a porosos, garante uma limpeza de sulcos de até 30% superior para pneus largos de até 710 mm. A X-Blade é fácil de desmontar e de atualizar.



# Maior conforto de utilização – para a melhor qualidade de trabalho

## Rolo compactador

A roda combinada pode ser utilizada para a guia de profundidade da charrua e também para a marcha de transporte. A conversão particularmente fácil entre a posição de trabalho e a posição de transporte aumenta o conforto. Desta forma, o cilindro de amortecimento de série não necessita de ser desengatado.

A colocação lateral da roda junto ao chassi facilita o trabalho com a charrua em margens de campos e em outras limitações. Uma vez que o ajuste da profundidade é realizado através de dois batentes e dispensa o recurso a ferramentas, este revela-se extremamente favorável para o cliente.

A roda combinada está equipada com um pneu com as dimensões 340/55-16 (Ø 770 x 340 mm de largura).



Conversão especialmente confortável da posição de trabalho para a posição de transporte rebatendo o braço da roda

## Rolo compactador

Para a aplicação combinada das charruas Cayron com compactadores de rotação como, por ex., o C-Pack da AMAZONE, está disponível um rolo compactador com desbloqueio hidráulico.

O rolo compactador é ajustável ao alcance e distância da charrua durante o trabalho, o compactador pode ser conduzido até à proximidade imediata da charrua, evitando, assim, o puxão lateral.

O desbloqueio hidráulico não requer qualquer válvula de comando adicional no trator devido à combinação com cilindros rotativos.

A atualização da charrua é igualmente possível, através da placa flangeada presente no chassi em frente ao primeiro corpo.





# Dados técnicos

## Cayron 200 e Cayron 200 V

Modelo	Charrua de 5 relhas		Charrua de 6 relhas	
	Cayron 200	Cayron 200 V	Cayron 200	Cayron 200 V
Ajuste da largura de trabalho	com precisão	hidráulico	com precisão	hidráulico
Largura de trabalho por corpo (cm)	40, 45, 50	30 até 55	40, 45, 50	30 até 55
Velocidade de trabalho (km/h)	4 até 9			
Velocidade de transporte (km/h)	25			
Altura do chassi (cm)	83			
Distância longitudinal do corpo (cm)	100			
Potência do trator até (CV)	240		290	
Comprimento de transporte aprox. (m)	5,70		6,70	
Largura de transporte com roda combinada aprox. (m)	1,95			

As figuras, conteúdos e indicações sobre os dados técnicos são apresentados sem compromisso! Os dados técnicos podem variar consoante o equipamento. As imagens das máquinas podem divergir das normas de circulação na via pública específicas de cada país.



Cayron com corpo de tiras STU 40

# C-Pack 900 S e rolo do anel de cames 550



## Nivelamento e recompactação orientada num ciclo de trabalho

Para preparar o terreno para uma sementeira mais tardia, a recompactação orientada após o trabalho com a charrua é ideal. Em muitos casos, a falta de tempo não permite o assentamento do solo após a aragem, nem que este se torne naturalmente grumoso, sendo esta combinação dos dois processos de trabalho ideal.

Um anel Packer pesado, em combinação com a charrua, garante uma recompactação profunda, tritura torrões de grande dimensão e evita que o solo seque.

# Packer para charruas Cayron e Cayros

## C-Pack 900 S

Graças ao grande diâmetro de anel de 900 mm, o Packer é particularmente fácil de deslocar. O perfil do anel possui um perfil de flanco de 36°, o que garante uma recompactação profunda e um afundamento reduzido em solos pesados. Com o rebordo integrado no perfil do anel, o Packer atinge um ângulo de extensão de 42° em solos leves, o que garante o apoio e a profundidade ideais do mesmo. Este perfil do anel permite a aplicação particularmente universal em diferentes solos. A estrutura sem costuras do Packer permite a expansão modular da largura de trabalho e as bandas de limpeza resistentes ao desgaste permitem um funcionamento sem obstruções.

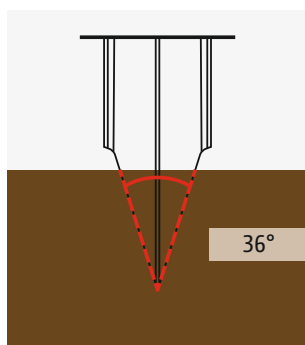

Solo pesado  
Apoio no flanco

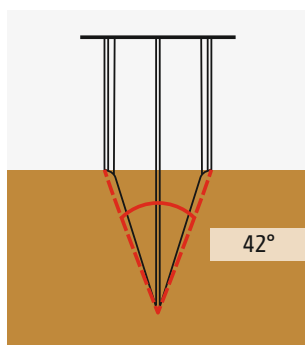

Solo leve  
Apoio sobre o rebordo

## Principais argumentos

- ⊕ Perfil do anel universal com ângulo de flanco de 36° e rebordo adicional integrado. Diâmetro do anel de 900 mm
- ⊕ Estrutura do anel sem costuras que permite a expansão modular da largura de trabalho
- ⊕ Bandas de limpeza integradas para trabalhos sem obstrução

## Ampliável com

- ⊕ Rolo do anel de cames para nivelamento e esmigalhamento intensivos
- ⊕ Mudança mais fácil da posição de trabalho para a posição de transporte

## Rolo do anel de cames 550

Para nivelar e esmigalhar o solo de forma intensiva, pode ser instalado um rolo do anel de cames no C-Pack 900 S. Os anéis de cames com 550 mm de diâmetro são concebidos sem costuras e permitem a expansão modular. O transporte do rolo do anel de cames revela-se extremamente cómodo e favorável para o cliente. Através do deslizamento simples e simultâneo do Packer e do rolo do anel de cames, estes são fixados automaticamente para o transporte em estrada.



## Dados técnicos do Packer C-Pack 900 S

Modelo	C-Pack 2400-900 S	C-Pack 2600-900 S	C-Pack 2800-900 S	C-Pack 3000-900 S
Largura de trabalho (m)	2,40	2,60	2,80	3,00
Número de anéis Packer	12	13	14	15
Peso sem elementos subseqüentes (kg)	aprox. 1.300	aprox. 1.400	aprox. 1.450	aprox. 1.550
Ø Anel Packer (mm)	900			
Distância do anel Packer (mm)	200			
Peso com rolo do anel de cames (kg)	aprox. 2.000	aprox. 2.100	aprox. 2.250	aprox. 2.350
Ø Rolo do anel de cames (mm)	550			
Distância do anel de cames (mm)	160			



# AMAZONE



As figuras, conteúdos e indicações sobre os dados técnicos são apresentados sem compromisso! Os dados técnicos podem variar consoante o equipamento. As imagens das máquinas podem divergir das normas de circulação na via pública específicas de cada país.



## **AMAZONEN-WERKE H. Dreyer GmbH & Co. KG**

Postfach 51 · D-49202 Hasbergen-Gaste · Telefone: +49 (0)5405 501-0 · Fax: +49 (0)5405 501-193

## **FARMING AGRÍCOLA S.A.**

Especialistas na importação e distribuição de marcas de primeira linha no sector da maquinaria agrícola.  
c/Sevilla 23, CP 34004 Palencia/ESPAÑA · Telefone: +34 979 728 450 · E-mail: [info@farming-agricola.com](mailto:info@farming-agricola.com)