

DATI TECNICI

COMPATTATORI PER DISCARICA

BC 473 RB-5, BC 573 RB-5

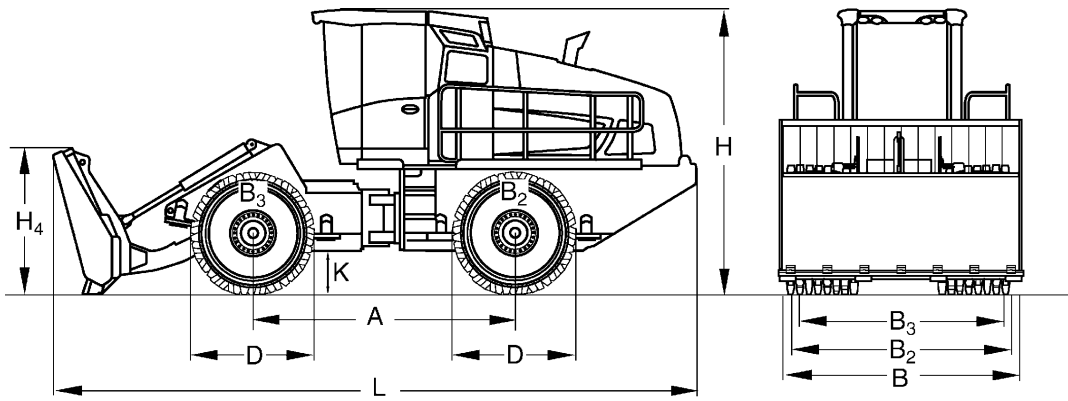



Dimensioni in mm

	A	B	B2	B3	D	H	H4	K	L
BC 473 RB-5	3500	3600	3560	3335	1660	3820	1950	600	8610
BC 573 RB-5	3500	3600	3560	3335	1660	3820	1950	600	8610

Dimensioni di trasporto in m3

BC 473 RB-5	118,405
BC 573 RB-5	118,405

Dati Tecnici**BOMAG
BC 473 RB-5****BOMAG
BC 573 RB-5****Pesi**

Max. peso operativo	kg	26.800	29.100
Peso operativo CECE	kg	26.000	28.300
Carico assale ant. CECE	kg	12.750	13.900
Carico assale post. CECE	kg	13.250	14.400

Caratteristiche di guida

Velocità di trasferimento(1) avanti	km/h	0- 4,5	0- 4,5
Velocità di trasferimento(1) indietro	km/h	0- 4,5	0- 4,5
Velocità di trasferimento(2) avanti	km/h	0- 12,0	0- 12,0
Velocità di trasferimento(2) indietro	km/h	0- 12,0	0- 12,0
Massima pendenza superabile (Secondo la	%	100	100
Forza max. di spinta	kN	281	305

Propulsione

Marca		Merc. Benz/MTU	Merc. Benz/MTU
Modello		OM 936 LA	OM 936 LA
Normativa sui gas di scarico livello		Stage V / TIER4f	Stage V / TIER4f
Post trattamento dei gas di scarico		SCR+DOC+DPF	SCR+DOC+DPF
Raffreddamento		Liquido	Liquido
Numero dei cilindri		6	6
Potenza ISO 9249	kW	210,0	210,0
Potenza SAE J 1349	hp	281,0	281,0
Velocità	min-1	2.200	2.200
Sistema di propulsione		idrostatico	idrostatico
Impianto elettrico	V	24	24

Ruote di compattazione

Larghezza anteriore	mm	1.125	1.125
Larghezza posteriore	mm	1.125	1.125
Diametro esterno (ant.)	mm	1.660	1.660
Diametro esterno (post.)	mm	1.660	1.660
Numero denti/lame anteriori		50	50
Numero denti/lame posteriori		50	50
Larghezza di compattazione lato ruote	mm	1.238	1.238

Freni

Freno di servizio		idrostatico	idrostatico
Freno di parcheggio		idrostatico	idrostatico

Sterzo

Tipo di sterzo		Giunto oscillante	Giunto oscillante
Metodo di sterzata		idraulico	idraulico
Angolo di sterzata +/-	grad	35	35
Angolo di oscillazione +/-	grad	15	15
Raggio di sterzata interno	mm	3.762	3.762

Lama

Sollevamento max. dal piano	mm	1.200	1.200
Profondità max. di lavoro	mm	120	120
Capacità della lama secondo DIN SAE J 12	m3	11,0	11,0

Capacità

Carburante	l	375,0	375,0
Olio idraulico	l	260,0	260,0
AdBlue®	l	40,0	40,0

Suscettibile di modifiche tecniche. Le macchine possono essere ritratte con gli accessori montati.

Equipaggiamento standard

Equipaggiamento opzionale

- Ruote di compattazione Premium con denti ad alta resistenza all'usura
- CD-Radio
- Riscaldamento cabina preavviamento
- Lampeggiante
- Estintore
- Verniciatura speciale
- Antifurto elettrico con codice numerico
- Sistema di raffreddamento (Predisposizione)
- Kit attrezzi
- Grata di protezione per cabina
- Climatronic
- Semi-U-Blade 3590mm
- Tachigrafo
- Pacchetto invernale
- LED Fari di lavoro
- Pacchetto invernale (115V)
- Pacchetto invernale (230V)
- Griglia di protezione, posteriore

