

# S220 KOMPAKTLADER



**Bobcat**®





**Bobcat®**

**Welche Aufgabe  
müssen Sie lösen?**

**Graben, Beladen, Schieben,**

**Verfüllen, Transportieren,**

**Planieren, Verteilen,**

**Abbrucharbeiten - der S220**

**schafft einfach alles. Kein**

**Wunder, denn sein 54 kW-**

**Dieselmotor von Kubota**

**sorgt für eine Menge Kraft**

**für den Antrieb und natürlich**

**auch für eine eindrucksvolle**

**Ausbrech- und Zugkraft. Die**

**fahrbare Nutzlast beläuft**

**sich auf mächtige 1000 kg.**

**Dank der großen**

**Reichweite und den**

**3109 mm Hubhöhe ist**

**das Be- und Entladen**

**völlig mühelos. Mit**

**seinem vergrößerten**

**Radstand fährt diese**

**robuste Maschine**

**auch an den**

**schwierigsten**

**Einsatzorten problemlos.**

# Immer Powerplay

*Der Bobcat-Lader S220 hat eine Menge Energie für das Graben, Heben oder Schieben - und für alle anderen Arbeiten, bei denen viel Kraft gefragt ist!*

## **Kraft und Wendigkeit**

Hier finden Sie Stärke, Geschwindigkeit und leichten Lauf - alles in einer kompakten Maschine vereint, die 2055 mm hoch, gerade 2918 mm lang und nur 1503 mm breit ist. Das ist ein großes Plus bei eingeschränktem Arbeitsraum!



FACTORY INSTALLED  
**Air Conditioning**  
AVAILABLE



## Große Auswahl an Anbaugeräten

Wie bei allen anderen Bobcat-Ladern können Sie sich auch beim S220 auf eine Vielzahl von schnell zu montierenden Anbaugeräten verlassen. Der Fahrer kann die Schaufel problemlos gegen einen Anbaubagger, eine Palettengabel, eine Steinsammlerschaukel, eine Kehrschaukel, eine Bodenfräse, einen Greifer etc. auswechseln.

## Wartungsfreundlichkeit

Die Bobcat-Wartungsfreundlichkeit ist unübertroffen. Einfach die Hecktür öffnen, um ungehindert an alle Prüf- und Füllstellen des Motors sowie an Filter und Batterie zu gelangen. Die Zeit in der Werkstatt wird wirklich effizient mit Reparaturen zugebracht und nicht mit dem Versuch, Teile zugänglich zu machen.



**Zwei-Stufen-Option  
für Fahrgeschwindigkeiten  
zu 19,3 km/h!**

## Niedriger und hoher Geschwindigkeitsbereich von 11,1 km/h bis 19,3 km/h

Bei längeren Fahrstrecken ist die Zwei-Stufen-Option unverzichtbar. Diese während der Fahrt umschaltbare Funktion wird mittels Kippschalter am rechten Lenkhebel aktiviert. Ein beleuchtetes Hasen-Symbol an der Instrumententafel zeigt den hohen Fahrgeschwindigkeitsbereich des Laders an.



**Zusätzliche Hydraulische Energie! Der S220 hat einen Standard-Hydraulikfluss von 78,4 l/min und einen Fluss von 116,2 l/min mit der Hochleistungsoption sowie einen Systemdruck von 227,5 Bar. Diese Extra-Kraft ermöglicht den Betrieb von speziellen Hochleistungs-Anbaugeräten wie z. B. Holzzerkleinerer, Kaltfräse, Baumstumpffräse, Grabenfräse und Radsäge.**

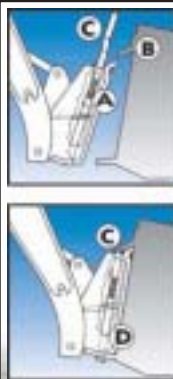

### Exklusives Bob-Tach™-System

Für schnellen, sicheren Anbaugerätewechsel. Der Bob-Tach-Rahmen (A) wird in den Montageflansch (B) geschoben. Eine sichere, feste Verbindung: Der Hebel (C) kann leicht nach unten gedrückt werden, dadurch wird der Keil (D) durch den Rahmen und die Öffnung im Anbaugerät gedrückt.

**Auch ein hydraulischer Bob-Tach ist erhältlich!**

### Einstellen nicht erforderlich

Die "Schleifen"-Antriebskette von Bobcat ist mit zwei kurzen endlosen Hochleistungs-Kettenschleifen pro Seite ausgelegt. Dadurch entfallen regelmäßige, zeitaufwändige Einstellungen und eine lange Lebensdauer ist auch unter den schwierigsten Bedingungen gewährleistet.



### Sauberes Kühlen

Das exklusive Zweizeige-Kühlsystem von Bobcat ist so ausgelegt, dass saubere, kühle Luft von oben durch den Motor- und die Hydraulikölkühler strömt. Diese Luft wird mit der Motorraumluft vermischt und durch zwei Seitenschlitze abgeführt.





<b>1000 kg</b>	<b>3109 mm</b>	<b>551 mm</b>	<b>54 Kw</b>	<b>78,4/116,2 l/min</b>
Fahrbare Nutzlast	Hubhöhe	Reichweite	Kubota-Dieselmotor	Standardhydraulik/ Hochleistungs-Hydraulik



**Der neue Maßstab für Design, Produktivität und Komfort!**

## Höherer Komfort

- Die Fahrerkabine wurde fahrerfreundlich und für maximalen Komfort und einfache Funktionen konstruiert.
- Mit seiner größeren Kabinenöffnung sind Ein- und Ausstieg beim S220 einfacher.
- Der innovative Schutzbügel ist von hinten klappbar und bietet zusätzlichen Schutz; er dient gleichzeitig als bequeme Armlehne für alle Fahrer, unabhängig von ihrer Größe.
- Halogenscheinwerfer mit großer Leuchtkraft verdoppeln die Helligkeit bei der Beleuchtung des Arbeitsraums zur Erleichterung der Arbeit bei Dunkelheit.
- Der T250 hat außerdem eine neue, übersichtlich angeordnete und hochfunktionelle Instrumententafel, zusammen mit einer großen Anzahl von hochwertigen Optionen.
- Klimaanlage verfügbar! Vollklimatisierte Fahrerkabine!

## Mehr Zusatzausstattung

- Mit dem umschaltbaren Joystick-Steuersystem kann der Fahrer zwischen ISO und H-Schaltmuster für den Betrieb von Antriebs- und Arbeitsgruppenfunktionen wählen.
- Mit dem hochmodernen Steuersystem (ACS) kann der Fahrer zwischen Handsteuerung und Fußsteuerung für die hydraulischen Hub- und Kippfunktionen umschalten.
- Der hydraulische Bob-Tach™ ermöglicht den schnellen Wechsel von Anbaugeräten auf Knopfdruck - ohne Verlassen der Kabine! (Bei hydraulisch betriebenen Anbaugeräten muss der Fahrer den Motor abschalten und die Kabine verlassen, um die Hydraulik zu trennen und wieder anzuschließen.)
- Hochleistungs-Zusatzhdraulik für den Betrieb von Anbaugeräten wie Kaltfräsen und Holzerkleinerer.
- Zwei Fahrstufen-Option für eine Fahrgeschwindigkeit bis 19,3 km/h (inklusive Dreipunktgurt).
- Im Werk eingebaute oder nachgerüstete Deluxe-Instrumententafel für schlüssellose Zündung, Funktionssperren, Überwachungs- und Diagnosefunktionen.
- Voll verstellbarer Federsitz, Kabinenheizung und Klimaanlage für Fahrerkomfort während der gesamten Arbeitszeit.

### Lagerschmierfett ? Können Sie vergessen!

Die selbstschmierenden Achslager müssen niemals geschmiert werden. Das einzigartige Achsnaben-Design sorgt für hervorragende Abdichtung.



### Der vorteilhafte Bobcat- Riemenantrieb

Der Bobcat-Riemenantrieb ermöglicht einen langsameren Lauf des Motors der Bobcat-Lader; dadurch läuft die Maschine leiser, verbraucht weniger Kraftstoff und hält obendrein noch länger. Durch dieses System wird auch die Pumpeneffizienz maximiert, während der Kraftaufwand beim Bedienen der Lenkhebel minimiert wird.



Fragen Sie nach der

# S220

## Weltweite Unterstützung

Beim Bobcat S220 bekommen Sie mehr als nur einen außergewöhnlichen Kompaktlader. Sie kommen außerdem in den Genuss eines weltweiten Netzwerks von Bobcat-Händlern, das sie in allen Fragen unterstützt und in punkto Verfügbarkeit von Anbaugeräten, Zubehör und Ersatzteilen marktführend ist. Die im Werk geschulten Techniker dieses Netzwerks verfügen über die nötige Ausrüstung, mit der sie alle Ihre Anforderungen in Bezug auf Teile und Wartung erfüllen, einschließlich Motor und Hydraulik-/Hydrostatikelemente. Wir bieten Ihnen auch ein erstklassiges Garantieprogramm.

Alle Einzelheiten können Sie bei Ihrem Bobcat-Händler erfragen.

on  
kühle  
›  
d mit  
zwei

†

# Der neue Maßstab für Design, Produktivität und Komfort!

Der Bobcat-Lader S220 bietet eine breite Palette an innovativen, bedienungsfreundlichen Merkmalen und beeindruckenden, hochwertigen Optionen.



Standard-Instrumententafel an der LINKEN Seite



Standard-Instrumententafel an der RECHTEN Seite



OPTIONALE Deluxe-Instrumententafel

Hochmoderne Instrumententafeln bieten zahlreiche Sondermerkmale und Funktionen für Diagnose und Überwachung. Die optionale Deluxe-Instrumententafel enthält ein Sicherheitssystem für schlüsselloses Anlassen, Verriegelungen für bestimmte Funktionen, digitale Uhrfunktionen für Arbeitszeit und Uhrzeit, Mehrsprachen-Anzeige und darüber hinaus ein "Hilfe"-Menü.



Mehr Fahrkomfort

Der optionale, voll verstellbare Federsitz ermöglicht komfortable Bedienung ohne Ermüdung während des gesamten Arbeitstages. Der innovative Schutzbügel lässt sich von hinten absenken und hochklappen. Er bietet zusätzlichen Halt und Schutz und dient gleichzeitig als bequeme Armlehne für alle Fahrer - unabhängig von ihrer Größe.



Kabine mit Klimaanlage

Vordertür für hervorragende Sicht - 49% mehr Glasfläche - mit Scheibenwischer und Waschanlage. Zusammen mit dem Dachfenster, dem Heckfenster und dem Seitenfenster ist die Fahrerkabine für den effizienten Einsatz der Heizungs- oder der Klimaanlageoption komplett abgedichtet.

## Der Bobcat-Standard

All diese herausragenden Merkmale - kombiniert mit dem leichten, reibungslosem Betrieb, der vielseitigen Verwendbarkeit, der hervorragenden Wendigkeit, einer großen Auswahl an Anbaugeräten, der zuverlässigen Unterstützung durch ein weltweites Netzwerk von Händlern, der schnellen Hilfe bei der Wartung und dem hohen Wiederverkaufswert - addieren sich zu einem Gesamtwert, der einfach nicht zu überbieten ist.

# Bobcat®

**One Tough Animal**

# KOMPAKTLADER S220

## KAPAZITÄTEN S220

Fahrbare Nutzlast	1000 kg
Kipplast	2000 kg
Hydraulikpumpenleistung	
Standard	78,4 l/min bei 225 bar
Hochleistung	120 l/min bei 225 bar
Fahrgeschwindigkeit	
Niedriger Bereich	11,1 km/h
Hoher Bereich (optional)	19,3 km/h

## MOTOR

Fabrikat/Modell	Kubota V3300-Turbodieselmotor
Kraftstoff/Kühlung	Diesel/Wasser
Leistung bei geregelter Drehzahl (ISO 9249)	55,9 kW (75 PS) bei 2400 U/min
Leistungsklasse	60,4 kW (83 PS)
Zylinderzahl	4
Hubraum	3,318 l
Kraftstofftankinhalt	94,6 l

## GEWICHT

Betriebsgewicht ①	3130 kg
-------------------	---------

## BEDIENUNG

Lenkung und Fahrt	Vorwärts-, Rückwärtsfahrt, Geschwindigkeit und Lenkung mittels zweier Handhebel
Hydraulik	Zwei Pedale oder optionale Handsteuerungen zum Heben/Senken der Hubarme und Ein- und Auskippen der Schaufel.
Kraftübertragung	Hydrostatisch, Allradantrieb

## STANDARDAUSRÜSTUNG

- Abschaltfunktion für Motor/Hydraulik
- Arbeitsleuchten (vorne und hinten)
- Automatisch aktivierte Glühkerzen
- BICS™-Verriegelungssystem
- Bob-Tach-Montagesystem
- Deluxe-Fahrerkabine
- Fahrerkabine
- Feststellbremse
- Frontzusatzhydraulik
- Heizung
- Heizung mit automatisch aktivierter Luftansaugung
- Hochleistungsreifen 12-16,5
- Hubarmsperre
- Messanzeigen-/Warnleuchtenblock
- Schutzbügel (verfügbar für alle Bobcat-Lader)
- Sicherheitsgurt
- Verstellbarer Polstersitz
- Zweiwege-Kühlsystem

## SONDERAUSRÜSTUNG

- Alarmsatz (Rückfahrwarnalarm und Signalhorn)
- Blinker/Impulsleuchte/Rundum-Kennleuchte
- Deluxe-Instrumententafel
- Elektrosteuersatz für Anbaugeräte
- Federsitz (Vinyl- oder Stoffbezug)
- Gegengewicht
- Heckzusatzhydraulik
- Hochmodernes Steuersystem (ACS)
- Joystick-Steuerung mit Wahlmöglichkeit
- Kabinenheizung
- Kabinenverglasung ②
- Katalysator
- Klimaanlage
- Lexan-Schutzverglasung ④
- Optionen/Zubehör
- Poly-Fill-Reifen
- Power Bob-Tach™-Montagesystem
- Pumpe für Hochleistungs-Zusatzhydraulik
- Radio
- Schallgeschützte Fahrerkabine
- Schaufelparallelausgleichsventil ③
- Schlüssellose Zündung
- Schulungssatz
- Schwerlastreifen
- Schwingungsdämpfung
- Seitenfenster
- Spurversetzte Hochleistungsreifen
- Superbreite Reifen
- Wassersatz
- Zwei Fahrgeschwindigkeitsstufen

- ① Lader mit Schaufel, vollem Kraftstofftank und Fahrer  
 ② Mit Dach-, Heck- und Seitenfenstern  
 ③ Das Schaufelparallelausgleichsventil hilft dem Fahrer, die Schaufel in der gleichen Position zu halten.  
 ④ Besteht aus einer Fronttür und einem Dach- und Heckfenster aus Lexan

## VERFÜGBARE ANBAUGERÄTE

- Anbaubagger
- Anbaudumper
- Anbaugrader ②
- Auswerferschaufel
- Ballenförderer
- Baumspaten
- Baumstumpfräse
- Bodenfräse
- Dreipunktaufhängung
- Erdbohrer
- Front-Aufreißer
- Futterschaufel
- Gabel/Greifer
- Grabenfräse
- Grasausroller
- Heckstützen
- Holzerkleinerer ②
- Hydraulik-Gabelpositionierer
- Hydraulikhammer ④
- Kaltfräse
- Kehrbesen
- Kehrschaufel ②
- Ketten
- Kraftrechen
- Mischschaufel
- Nivellierrechen
- Palettengabeln
- Planierschild
- Radsäge
- Rotationsmäher
- Salz- und Sandstreuer
- Schaufeln
- Schlegelmäher
- Schneefräse
- Schneeräumschild
- Scraper
- Siloblocksneider
- Steinsammlerschaufel
- Tilt-Tatch
- Vibrationswalze
- Vier-in-eins Schaufel

④ Wenn diese Anbaugeräte mit dem Bobcat-Lader eingesetzt werden, ist die Lexan-Schutzverglasung zu verwenden.

② Optionaler Wassersatz

③ Beim Einsatz dieser Anbaugeräte ist ein Elektrosteuersatz zu verwenden.

## ABMESSUNGEN

- Alle Abmessungen sind in Millimetern angegeben.

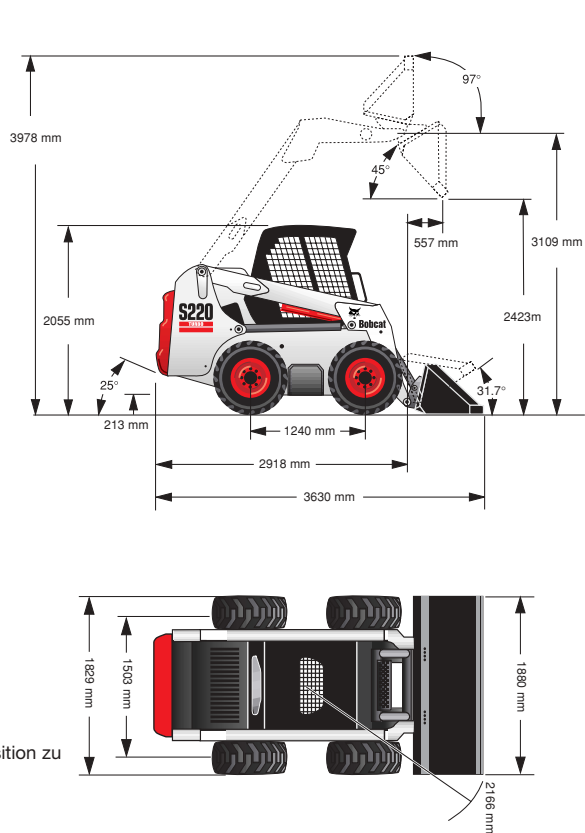

### BOBCAT EUROPE

J. Huysmanslaan, 59  
 B - 1651 LOT Belgien  
 Tel. +32 (0)2 371 68 11  
 Fax. +32 (0)2 371 69 01  
 E-mail: bobcat\_europe@eu.bobcat.com  
[www.bobcat.com](http://www.bobcat.com)

An **IR Ingersoll Rand** business