



## MOTEUR

Marque, modèle	: ISUZU AJ-4JJ1 X 97/68 EC
Type	: Moteur diesel refroidi par eau, 4 temps, 4 cylindres en ligne Injection directe, suralimenté et intercooler
Puissance	: 100 CV / 2000 tr/min / SAE J1349 (Net) : 103 CV / 2000 tr/min / SAE J1995 (Brut)
Couple maximal	: 378 Nm / 1600 tr/min (Net) : 385 Nm / 1600 tr/min (Brut)
Cylindrée	: 2999 cc
Alésage x course	: 95.4 mm x 104.9 mm
Emission classe	: Stage III-B (Tier4 Interim) *
Ce nouveau moteur est conforme aux normes des Emissions U.S EPA Tier 4 interim et EU Stage III-B	

## CHASSIS AUXILIAIRE

Construction	: Châssis inférieur en « X », châssis latéral en caisson pentagonal
Patin	: Triple nervure 500, 600, 700 mm : 500 mm (Caoutchouc)
Nb de patins	: 2 x 46 pcs
Nb de rouleaux inférieurs	: 2 x 7 pcs
Nb de rouleaux supérieurs	: 2 x 2 pcs
Tendeur de chenille	: Hydraulique, avec amortisseur à ressort

## CABINE

- Améliore la visibilité panoramique de l'opérateur
- Augmente l'espace intérieur de la cabine
- Utilisation de 6 silent-blocs sur la cabine pour amortir les vibrations.
- Grande capacité d'air conditionné
- Compartiment réfrigéré
- Porte gobelet, boîte à gants
- Tapis de sol anti dérapant
- Améliore le confort de l'opérateur à travers le siège multi position not siege multi réglables
- Cabine redessinée de façon ergonomique en relocalisant le tableau de bord et redessinant les leviers et pédales de transport.

## SYSTEME DE ROTATION

Motor	: Moteur à pistons axiaux à cylindrée constante et plateau incliné
Réducteur	: A engrenage planétaire à 2 étages
Frein de rotation	: Hydraulique, à disque, avec avertissement
Vitesse de rotation	: 11,2 tr/min

## DEPLACEMENT ET FREINS

Déplacement	: Entièrement hydrostatique
Moteur de déplacement	: Moteur à pistons axiaux avec 2 paliers de vitesse et plateau incliné
Réducteur	: Système à engrenage planétaire à 2 étages

### Vitesse de déplacement

Elevée	: 5.7 km/h
Faible	: 3.4 km/h
Traction max.	: 11.390 kgf
Pente admissible	: 35° (%70)
Frein de stationnement	: Hydraulique, à disque, avec avertissement automatique
La pression au sol (avec patin de 500mm): 0.44 kgf/cm <sup>2</sup>	

## SYSTEME HYDRAULIQUE

### Pompe principale

Type	: 2 pompes à pistons axiaux avec double cylindrée variable et plateau incliné
------	---

Débit max.	: 2 x 130 lt/min
------------	------------------

Pompe pilote	: A engrenage, 20 Lt/min
--------------	--------------------------

### Pressions de fonctionnement

Cylindres	: 320 kgf/cm <sup>2</sup>
-----------	---------------------------

Augmentation de la puissance	: 350 kgf/cm <sup>2</sup>
------------------------------	---------------------------

Travel	: 350 kgf/cm <sup>2</sup>
--------	---------------------------

Swing	: 260 kgf/cm <sup>2</sup>
-------	---------------------------

Pilot	: 40 kgf/cm <sup>2</sup>
-------	--------------------------

### Cylindres

Flèche	: 2 x ø 110 x ø 75 x 1.080 mm
--------	-------------------------------

Bras	: 1 x ø 115 x ø 80 x 1.225 mm
------	-------------------------------

Godet	: 1 x ø 100 x ø 70 x 910 mm
-------	-----------------------------

## OPERA CONTROL SYSTEM

• Utilisation facile du tableau de bord et des menus	• Pré-chauffage automatique
• Améliore la consommation carburant et la productivité	• Ralentissement automatique et décélération automatique système
• Efficacité maximum par la sélection des différents modes de puissance et de travail	• Prévention de la surchauffe et protection du système sans interruption du travail
• Powershift automatique pour améliorer les performances	• Sélection multi-langages sur le tableau de bord
• Possibilité d'enregistrer 26 différentes heures de fonctionnement	• Système antiviol avec code personnel
• Arrêt automatique du circuit électrique	• Surveillance en continue des paramètres opérationnels tel que pression, température, charge du moteur
• Information sur la maintenance et du système de prévention	• Powerboost automatique avec position marche / arrêt
• Visualisation des erreurs et système de prévention	• Caméra de recul et sur le bras (en option)
• GPRS système de localisation par satellite (en Option)	

## CAPACITES DE REMPLISSAGE

Réservoir	: 270 lt	Huile moteur	: 16 lt
Réservoir hydraulique	: 116 lt	Engrenage de réduction d'oscillation	: 2.6 lt
Système hydraulique	: 210 lt	Engrenage de réduction de déplacement	: 2x2.1 lt
Système de refroidissement du moteur			: 21 lt

## SYSTEME ELECTRIQUE

Tension	: 24 V
Batterie	: 2 x 12 V / 100 Ah
Alternateur	: 24 V / 50 A
Démarrreur	: 24 V / 4 kw

## LUBRIFICATION

Un système de lubrification centrale est disponible afin de lubrifier les points difficiles à atteindre, la flèche et le bras, par exemple.

## POIDS

Poids opérationnel de la machine standard (avec patin de 500mm)	: 14.550 kg
Poids opérationnel (avec lame niveleuse) (avec patin de 500mm)	: 15.550 kg

# HMK 140LC

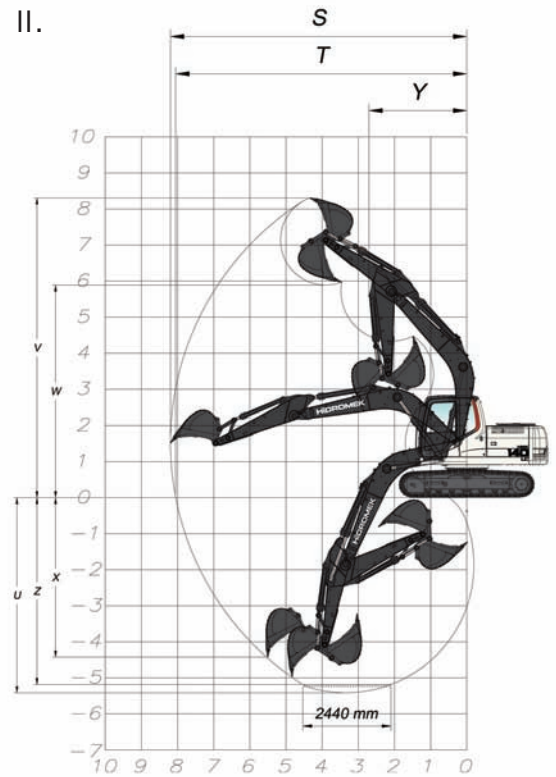
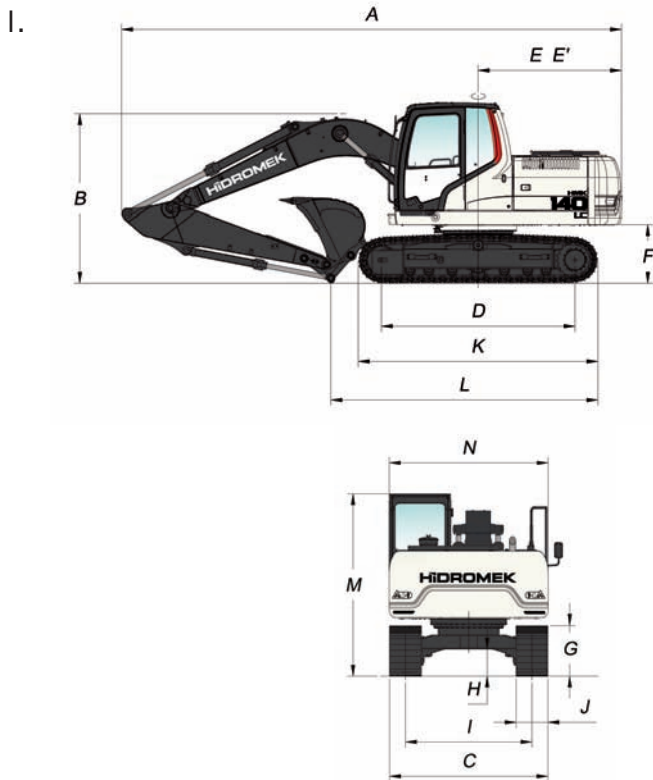

## I. DIMENSIONS GENERALES

Dimension de la flèche	4.600 mm			
Dimension du bras	2.000 mm	* 2.300 mm	2.600 mm	2.900 mm
A - Longueur totale	7.880 mm	7.890 mm	7.880 mm	7.850 mm
B - Hauteur de la flèche (expédition)	2.710 mm	2.820 mm	2.980 mm	3.100 mm
C - Largeur du châssis inférieur	* 2.490 / 2.590 / 2.690 mm			
D - Longueur de la base de la chenille	3.035 mm			
E - Distance Contrepoids	2.250 mm			
E' - Rayon de travail au contrepoids	2.340 mm			
F - Garde au sol du châssis supérieur	940 mm			
G - Hauteur de la chenille	800 mm			
H - Garde au sol	430 mm			
I - Ecartement des chenilles	1.990 mm			
J - Largeur du patin	* 500 / 600 / 700 mm			
K - Longueur du châssis inférieur (à partir du patin)	3.780 mm			
L - Longueur d'expédition	4.470 mm			
M - Hauteur de la cabine	2.880 mm			
N - Largeur du châssis supérieur	2.500 mm			

## II. DIMENSIONS EN FONCTIONNEMENT

S - Portée maximale	7.910 mm	8.190 mm	8.490 mm	8.780 mm
T - Portée maximale au niveau du sol	7.750 mm	8.040 mm	8.350 mm	8.640 mm
U - Profondeur d'excavation maximale	5.090 mm	5.390 mm	5.690 mm	5.990 mm
V - Hauteur d'excavation maximale	8.120 mm	8.320 mm	8.560 mm	8.740 mm
W - Hauteur de déchargement maximale	5.720 mm	5.900 mm	6.130 mm	6.310 mm
X - Profondeur d'excavation verticale maximale	3.990 mm	4.360 mm	4.780 mm	5.060 mm
Y - Rayon de rotation minimal	2.740 mm	2.730 mm	2.770 mm	2.800 mm
Z - Profondeur d'excavation horizontale de 2440 mm	4.840 mm	5.160 mm	5.480 mm	5.800 mm

## III. CARACTÉRISTIQUES GÉNÉRALES

Godet de série	0.75 m <sup>3</sup> (SAE)	0.6 m <sup>3</sup> (SAE)	0.6 m <sup>3</sup> (SAE)	0.52 m <sup>3</sup> (SAE)
Puissance d'excavation du godet (augmentation de la puissance)	9.700 (10.600) kgf	9.700 (10.600) kgf	9.700 (10.600) kgf	9.700 (10.600) kgf
Puissance d'arrachement du bras (augmentation de la puissance)	7.600 (8.400) kgf	7.000 (7.600) kgf	6.400 (7.000) kgf	5.800 (6.400) kgf

\* De série

## HIDROMEK®

USINE-SIEGE SOCIALE  
 Ayas Yolu 25. km 1. Organize Sanayi Bolgesi Osmanlı Caddesi No: 1  
 06935 Sincan / ANKARA / TURQUIE  
 Phone: (+90) 312 267 12 60 Fax: (+90) 312 267 21 12  
 www.hidromek.com

Avertissement  
 HIDROMEK a le droit de modifier les caractéristiques techniques et la conception du modèle indiquées dans cette brochure sans préavis.